



CỘNG HÒA XÃ HỘI CHỦ NGHĨA VIỆT NAM
Độc lập - Tự do - Hạnh phúc



GIẤY CHỨNG NHẬN

QUYỀN SỬ DỤNG ĐẤT, QUYỀN SỞ HỮU TÀI SẢN GẮN LIỀN VỚI ĐẤT

1. Người sử dụng đất, chủ sở hữu tài sản gắn liền với đất:

Tập đoàn Vingroup - Công ty CP, Giấy chứng nhận đăng ký doanh nghiệp công ty cổ phần
Mã số doanh nghiệp 0101245486 do Sở Kế hoạch và Đầu tư thành phố Hà Nội cấp, Đăng ký
lần đầu ngày 03/05/2002, Đăng ký thay đổi lần thứ 73 ngày 09/01/2024.

2. Thông tin thửa đất:

- a. Thửa đất số: 31 tờ bản đồ số: 22 b. Diện tích: 2250,4m².
c. Loại đất: Đất ở tại đô thị.
d. Thời hạn sử dụng: 50 năm kể từ ngày 18/11/2024.
đ. Hình thức sử dụng: Sử dụng riêng.
e. Địa chỉ: Ô B-TT7.1, Khu chức năng đô thị Green City, Xã Ô Diên, Thành phố Hà Nội.

3. Thông tin tài sản gắn liền với đất:

- a. Tên tài sản: -/-
b. Diện tích sử dụng: -/-
c. Hình thức sở hữu: -/-
d. Thời hạn sở hữu: -/-
đ. Địa chỉ: -/-

Hà Nội, ngày 22 tháng 7 năm 2025
TM. ỦY BAN NHÂN DÂN THÀNH PHỐ HÀ NỘI
TUQ. CHỦ TỊCH

KT. GIÁM ĐỐC SỞ NÔNG NGHIỆP VÀ MÔI TRƯỜNG
PHÓ GIÁM ĐỐC



Nguyễn Minh Tấn

AA 02888199

4. Sơ đồ thửa đất, tài sản gắn liền với đất:

Theo Bản bản vẽ gốc mức cọc ngày 13/3/2025 của Sở Nông nghiệp và Môi trường Hà Nội



5. Ghi chú:

- Số tờ, số thửa theo bản đồ Dự án Vlap (cũ) thuộc xã Liên Trung, huyện Đan Phượng trước khi sáp nhập
- Giấy chứng nhận này được cấp theo Quyết định số 6011/QĐ-UBND ngày 18/11/2024 của UBND thành phố Hà Nội
- Người mua nhà ở gắn liền với đất ở được sử dụng với thời hạn lâu dài
- Khi thực hiện một trong các quyền của người sử dụng đất theo quy định của pháp luật đất đai, Tổ chức được cấp Giấy chứng nhận có nghĩa vụ chấp hành Điều 8 Luật Kinh doanh bất động sản năm 2023 và các nội dung yêu cầu đối với dự án đầu tư xây dựng nhà ở quy định tại Luật Nhà ở năm 2023; Đồng thời nộp Giấy chứng nhận này để thực hiện đăng ký biến động theo quy định.

6. Những thay đổi sau khi cấp Giấy chứng nhận:

Nội dung thay đổi và cơ sở pháp lý	Xác nhận của cơ quan có thẩm quyền

Số vào sổ cấp Giấy chứng nhận: CT.601.....

Người được cấp Giấy chứng nhận không được sửa chữa, tẩy xóa hoặc bổ sung bất kỳ nội dung nào trong Giấy chứng nhận; khi bị mất hoặc hư hỏng Giấy chứng nhận phải khai báo ngay với cơ quan cấp Giấy.

4. Sơ đồ thửa đất, tài sản gắn liền với đất:

Theo Biên bản hòa giải mốc giới ngày 13/3/2025 của Sở Nông nghiệp và Môi trường Hà Nội



5. Ghi chú:

- Số tờ, số thửa theo bản đồ Dự án Vlap (cũ) thuộc xã Tân Hội, huyện Đan Phượng trước khi sáp nhập
- Giấy chứng nhận này được cấp theo Quyết định số 6011/QĐ-UBND ngày 18/11/2024 của UBND thành phố Hà Nội
- Người mua nhà ở gắn liền với đất ở được sử dụng với thời hạn lâu dài
- Khi thực hiện một trong các quyền của người sử dụng đất theo quy định của pháp luật đất đai, Tổ chức được cấp Giấy chứng nhận có nghĩa vụ chấp hành Điều 8 Luật Kinh doanh bất động sản năm 2023 và các nội dung yêu cầu đối với dự án đầu tư xây dựng nhà ở quy định tại Luật Nhà ở năm 2023; Đồng thời nộp Giấy chứng nhận này để thực hiện đăng ký biến động theo quy định

6. Những thay đổi sau khi cấp Giấy chứng nhận:

Nội dung thay đổi và cơ sở pháp lý	Xác nhận của cơ quan có thẩm quyền

Số vào sổ cấp Giấy chứng nhận: CT 720.....

Người được cấp Giấy chứng nhận không được sửa chữa, tẩy xóa hoặc bổ sung bất kỳ nội dung nào trong Giấy chứng nhận; khi bị mất hoặc hư hỏng Giấy chứng nhận phải khai báo ngay với cơ quan cấp Giấy.



CỘNG HÒA XÃ HỘI CHỦ NGHĨA VIỆT NAM
Độc lập - Tự do - Hạnh phúc



153

GIẤY CHỨNG NHẬN

QUYỀN SỬ DỤNG ĐẤT, QUYỀN SỞ HỮU TÀI SẢN GẮN LIỀN VỚI ĐẤT

1. Người sử dụng đất, chủ sở hữu tài sản gắn liền với đất:

Tập đoàn Vingroup - Công ty CP, Giấy chứng nhận đăng ký doanh nghiệp công ty cổ phần,
 Mã số doanh nghiệp: 0101245486 do Sở Kế hoạch và Đầu tư thành phố Hà Nội cấp, đăng ký
 lần đầu ngày 03/05/2002, đăng ký thay đổi lần thứ 73 ngày 09/01/2024.

2. Thông tin thửa đất:

- a. Thửa đất số: 957. tờ bản đồ số: 10. b. Diện tích: 24558,6m².
- c. Loại đất: Đất ở tại đô thị.
- d. Thời hạn sử dụng: 50 năm kể từ ngày 18/11/2024.
- đ. Hình thức sử dụng: Sử dụng riêng.
- e. Địa chỉ: Ô HH2e, Khu chức năng đô thị Green City, Xã Ô Diên, Thành phố Hà Nội.

3. Thông tin tài sản gắn liền với đất:

- a. Tên tài sản: -/-
- b. Diện tích sử dụng: -/-
- c. Hình thức sở hữu: -/-
- d. Thời hạn sở hữu: -/-
- đ. Địa chỉ: -/-

Hà Nội, ngày 22 tháng 7 năm 2025
 ỦY BAN NHÂN DÂN THÀNH PHỐ HÀ NỘI
 CHỦ TỊCH
 KIỂM ĐỐC SỞ NÔNG NGHIỆP VÀ MÔI TRƯỜNG
 PHÓ KIỂM ĐỐC



AA 02880153

Thông tin chi tiết được thể hiện tại mã QR

4. Sơ đồ thửa đất, tài sản gắn liền với đất:

Theo Biên bản bàn giao mốc giới ngày 13/3/2025 của Sở Nông nghiệp và Môi trường Hà Nội



5. Ghi chú:

- Số tờ, số thửa theo bản đồ Dự án Vlap (cũ) thuộc xã Tân Hội, huyện Đan Phượng trước khi sáp nhập
- Giấy chứng nhận này được cấp theo Quyết định số 6011/QĐ-UBND ngày 18/11/2024 của UBND thành phố Hà Nội
- Người mua nhà ở gắn liền với đất ở được sử dụng với thời hạn lâu dài
- Khi thực hiện một trong các quyền của người sử dụng đất theo quy định của pháp luật đất đai, Tổ chức được cấp Giấy chứng nhận có nghĩa vụ chấp hành Điều 8 Luật Kinh doanh bất động sản năm 2023 và các nội dung yêu cầu đối với dự án đầu tư xây dựng nhà ở quy định tại Luật Nhà ở năm 2023; Đồng thời nộp Giấy chứng nhận này để thực hiện đăng ký biến động theo quy định

6. Những thay đổi sau khi cấp Giấy chứng nhận:

Nội dung thay đổi và cơ sở pháp lý	Xác nhận của cơ quan có thẩm quyền

Số vào sổ cấp Giấy chứng nhận: CT.719

Người được cấp Giấy chứng nhận không được sửa chữa, tẩy xóa hoặc bổ sung bất kỳ nội dung nào trong Giấy chứng nhận; khi bị mất hoặc hư hỏng Giấy chứng nhận phải khai báo ngay với cơ quan cấp Giấy.



CỘNG HÒA XÃ HỘI CHỦ NGHĨA VIỆT NAM
Độc lập - Tự do - Hạnh phúc



152

GIẤY CHỨNG NHẬN

QUYỀN SỬ DỤNG ĐẤT, QUYỀN SỞ HỮU TÀI SẢN GẮN LIỀN VỚI ĐẤT

1. Người sử dụng đất, chủ sở hữu tài sản gắn liền với đất:

Tập đoàn Vingroup - Công ty CP, Giấy chứng nhận đăng ký doanh nghiệp công ty cổ phần, Mã số doanh nghiệp: 0101245486 do Sở Kế hoạch và Đầu tư thành phố Hà Nội cấp, đăng ký lần đầu ngày 03/05/2002, đăng ký thay đổi lần thứ 73 ngày 09/01/2024.

2. Thông tin thửa đất:

- a. Thửa đất số: 13 tờ bản đồ số: 17 b. Diện tích: 32767,3m².
- c. Loại đất: Đất ở tại đô thị.
- d. Thời hạn sử dụng: 50 năm kể từ ngày 18/11/2024.
- đ. Hình thức sử dụng: Sử dụng riêng.
- e. Địa chỉ: Ô HH4, Khu chức năng đô thị Green City, Xã Ô Diên, Thành phố Hà Nội.

3. Thông tin tài sản gắn liền với đất:

- a. Tên tài sản: -/-
- b. Diện tích sử dụng: -/-
- c. Hình thức sở hữu: -/-
- d. Thời hạn sở hữu: -/-
- đ. Địa chỉ: -/-

Hà Nội, ngày 22 tháng 3 năm 2024
 TM. ỦY BAN NHÂN DÂN THÀNH PHỐ HÀ NỘI
 TẠO CHỈ THỨC
 KT. GIÁM ĐỐC SỞ NÔNG NGHIỆP VÀ MÔI TRƯỜNG
 PHÓ GIÁM ĐỐC



AA 02888152

Thông tin chi tiết được thể hiện tại mã QR

4. Sơ đồ thửa đất, tài sản gắn liền với đất:

Theo Biên bản bán lẻ giao mốc giới ngày 13/3/2025 của Sở Nông nghiệp và Môi trường Hà Nội

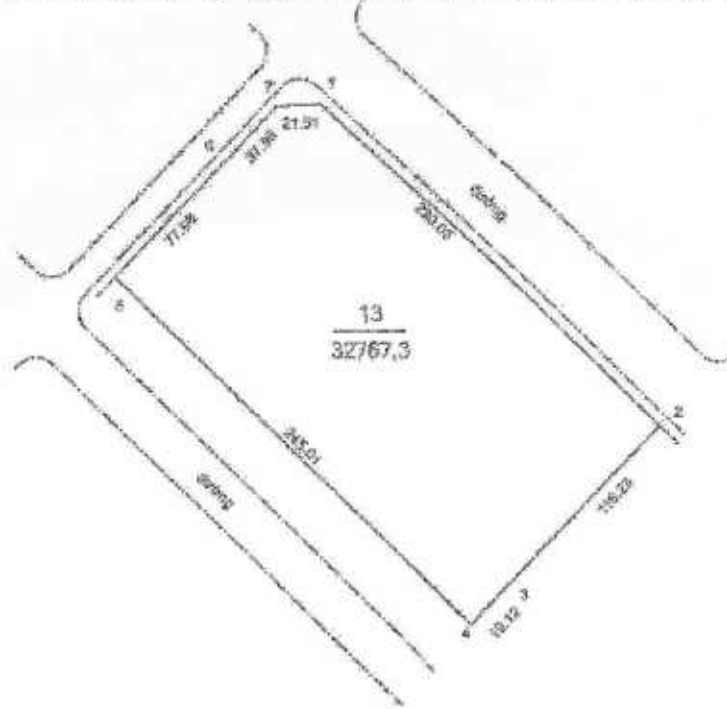

5. Ghi chú:

- Số tờ, số thửa theo bản đồ Dự án Vlap (cũ) thuộc xã Tân Hội, huyện Đan Phượng trước khi sáp nhập
- Giấy chứng nhận này được cấp theo Quyết định số 6011/QĐ-UBND ngày 18/11/2024 của UBND thành phố Hà Nội
- Người mua nhà ở gắn liền với đất ở được sử dụng với thời hạn lâu dài
- Khi thực hiện một trong các quyền của người sử dụng đất theo quy định của pháp luật đất đai, Tổ chức được cấp Giấy chứng nhận có nghĩa vụ chấp hành Điều 8 Luật Kinh doanh bất động sản năm 2023 và các nội dung yêu cầu đối với dự án đầu tư xây dựng nhà ở quy định tại Luật Nhà ở năm 2023; Đồng thời nộp Giấy chứng nhận này để thực hiện đăng ký biến động theo quy định.

6. Những thay đổi sau khi cấp Giấy chứng nhận:

Nội dung thay đổi và cơ sở pháp lý	Xác nhận của cơ quan có thẩm quyền

Số vào sổ cấp Giấy chứng nhận: CT.718

Người được cấp Giấy chứng nhận không được sửa chữa, tẩy xóa hoặc bổ sung bất kỳ nội dung nào trong Giấy chứng nhận; khi bị mất hoặc hư hỏng Giấy chứng nhận phải khai báo ngay với cơ quan cấp Giấy.

4. Sơ đồ thửa đất, tài sản gắn liền với đất:

Theo Biên bản bàn giao mốc giới ngày 13/3/2025 của Sở Nông nghiệp và Môi trường Hà Nội



5. Ghi chú:

- Số tờ, số thửa theo bản đồ Dự án Vlap (cũ) thuộc xã Tân Hội, huyện Đan Phượng trước khi sáp nhập
- Giấy chứng nhận này được cấp theo Quyết định số 6011/QĐ-UBND ngày 18/11/2024 của UBND thành phố Hà Nội
- Người mua nhà ở gắn liền với đất ở được sử dụng với thời hạn lâu dài
- Khi thực hiện một trong các quyền của người sử dụng đất theo quy định của pháp luật đất đai, Tổ chức được cấp Giấy chứng nhận có nghĩa vụ chấp hành Điều 8 Luật Kinh doanh bất động sản năm 2023 và các nội dung yêu cầu đối với dự án đầu tư xây dựng nhà ở quy định tại Luật Nhà ở năm 2023; Đồng thời nộp Giấy chứng nhận này để thực hiện đăng ký biến động theo quy định.

6. Những thay đổi sau khi cấp Giấy chứng nhận:

Nội dung thay đổi và cơ sở pháp lý	Xác nhận của cơ quan có thẩm quyền

Số vào sổ cấp Giấy chứng nhận: CT.717.....

Người được cấp Giấy chứng nhận không được sửa chữa, tẩy xóa hoặc bổ sung bất kỳ nội dung nào trong Giấy chứng nhận; khi bị mất hoặc hư hỏng Giấy chứng nhận phải khai báo ngay với cơ quan cấp Giấy.



CỘNG HÒA XÃ HỘI CHỦ NGHĨA VIỆT NAM
Độc lập - Tự do - Hạnh phúc



150

GIẤY CHỨNG NHẬN

QUYỀN SỬ DỤNG ĐẤT, QUYỀN SỞ HỮU TÀI SẢN GẮN LIỀN VỚI ĐẤT

1. Người sử dụng đất, chủ sở hữu tài sản gắn liền với đất:

Tập đoàn Vingroup - Công ty CP, Giấy chứng nhận đăng ký doanh nghiệp công ty cổ phần,
Mã số doanh nghiệp: 0101245486 do Sở Kế hoạch và Đầu tư thành phố Hà Nội cấp, đăng ký
lần đầu ngày 03/05/2002, đăng ký thay đổi lần thứ 73 ngày 09/01/2024.

2. Thông tin thửa đất:

- a. Thửa đất số: 21. tờ bản đồ số: 22. b. Diện tích: 9792,4m².
c. Loại đất: Đất thương mại, dịch vụ.
d. Thời hạn sử dụng: 50 năm kể từ ngày 18/11/2024.
đ. Hình thức sử dụng: Sử dụng riêng.
e. Địa chỉ: Ô B-CC1, Khu chức năng đô thị Green City, Xã Ô Diên, Thành phố Hà Nội.

3. Thông tin tài sản gắn liền với đất:

- a. Tên tài sản: -/-
b. Diện tích sử dụng: -/-
c. Hình thức sở hữu: -/-
d. Thời hạn sở hữu: -/-
đ. Địa chỉ: -/-

Hà Nội, ngày 22 tháng 11 năm 2025
THÀNH PHỐ HÀ NỘI
THỦ CHỨC TỊCH
KT, GIÁM ĐỐC SỞ NÔNG NGHIỆP VÀ MÔI TRƯỜNG
PHỤ GIÁM ĐỐC



Nguyễn Minh Tấn

AA02888150

4. Sơ đồ thửa đất, tài sản gắn liền với đất:

Theo Biên bản bàn giao mốc giới ngày 13/3/2025 của Sở Nông nghiệp và Môi trường Hà Nội

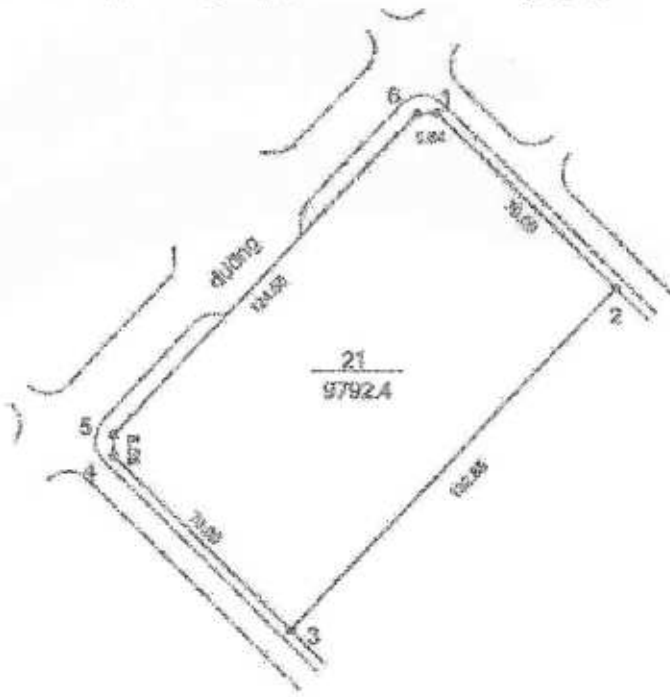

5. Ghi chú:

- Số tờ, sổ thửa theo bản đồ Dự án Vlap (cũ) thuộc xã Liên Trung, huyện Đan Phượng trước khi sáp nhập
- Giấy chứng nhận này được cấp theo Quyết định số 6011/QĐ-UBND ngày 18/11/2024 của UBND thành phố Hà Nội. Ở đất được bố trí để xây dựng công trình Dịch vụ thương mại, chợ..., Hành chính đô thị, Sinh hoạt cộng đồng; Trung tâm y tế; Nhà văn hóa, sinh hoạt cộng đồng.
- Khi thực hiện một trong các quyền của người sử dụng đất theo quy định của pháp luật đất đai; Tổ chức được cấp Giấy chứng nhận có nghĩa vụ chấp hành Điều 8 Luật Kinh doanh bất động sản năm 2023 và các nội dung yêu cầu đối với dự án đầu tư xây dựng nhà ở quy định tại Luật Nhà ở năm 2023; Đồng thời nộp Giấy chứng nhận này để thực hiện đăng ký biến động theo quy định.
- Nguồn gốc sử dụng đất: Nhà nước cho thuê đất thu tiền thuê đất 1 lần cho cả thời gian thuê

6. Những thay đổi sau khi cấp Giấy chứng nhận:

Nội dung thay đổi và cơ sở pháp lý	Xác nhận của cơ quan có thẩm quyền

Số vào sổ cấp Giấy chứng nhận: CT 316

Người được cấp Giấy chứng nhận không được sửa chữa, tẩy xóa hoặc bổ sung bất kỳ nội dung nào trong Giấy chứng nhận; khi bị mất hoặc hư hỏng Giấy chứng nhận phải khai báo ngay với cơ quan cấp Giấy.



CỘNG HÒA XÃ HỘI CHỦ NGHĨA VIỆT NAM
Độc lập - Tự do - Hạnh phúc



149

GIẤY CHỨNG NHẬN

QUYỀN SỬ DỤNG ĐẤT, QUYỀN SỞ HỮU TÀI SẢN GẮN LIỀN VỚI ĐẤT

1. Người sử dụng đất, chủ sở hữu tài sản gắn liền với đất:

Tập đoàn Vingroup - Công ty CP, Giấy chứng nhận đăng ký doanh nghiệp công ty cổ phần,
 Mã số doanh nghiệp: 0101245486 do Sở Kế hoạch và Đầu tư thành phố Hà Nội cấp, đăng ký
 lần đầu ngày 03/05/2002, đăng ký thay đổi lần thứ 73 ngày 09/01/2024.

2. Thông tin thửa đất:

- a. Thửa đất số: 961. tờ bản đồ số: 16. b. Diện tích: 5514,9m².
- c. Loại đất: Đất thương mại, dịch vụ.
- d. Thời hạn sử dụng: 50 năm kể từ ngày 18/11/2024.
- đ. Hình thức sử dụng: Sử dụng riêng.
- e. Địa chỉ: Ô E-CC2, Khu chức năng đô thị Green City, Xã Ô Diên, Thành phố Hà Nội.

3. Thông tin tài sản gắn liền với đất:

- a. Tên tài sản: -/-
- b. Diện tích sử dụng: -/-
- c. Hình thức sở hữu: -/-
- d. Thời hạn sở hữu: -/-
- đ. Địa chỉ: -/-

Hà Nội, ngày 12 tháng 7 năm 2025
 ỦY BAN NHÂN DÂN THÀNH PHỐ HÀ NỘI
 TUG CHỦ TỊCH
 KI. GIAM ĐỐC SỞ NÔNG NGHIỆP VÀ MÔI TRƯỜNG
 PHÓ GIAM ĐỐC



Nguyễn Minh Tấn

AA 02888149

Thông tin chi tiết được thể hiện tại mã QR

4. Sơ đồ thửa đất, tài sản gắn liền với đất:

Theo Biên bản bàn giao mốc giới ngày 13/3/2025 của Sở Nông nghiệp và Môi trường Hà Nội

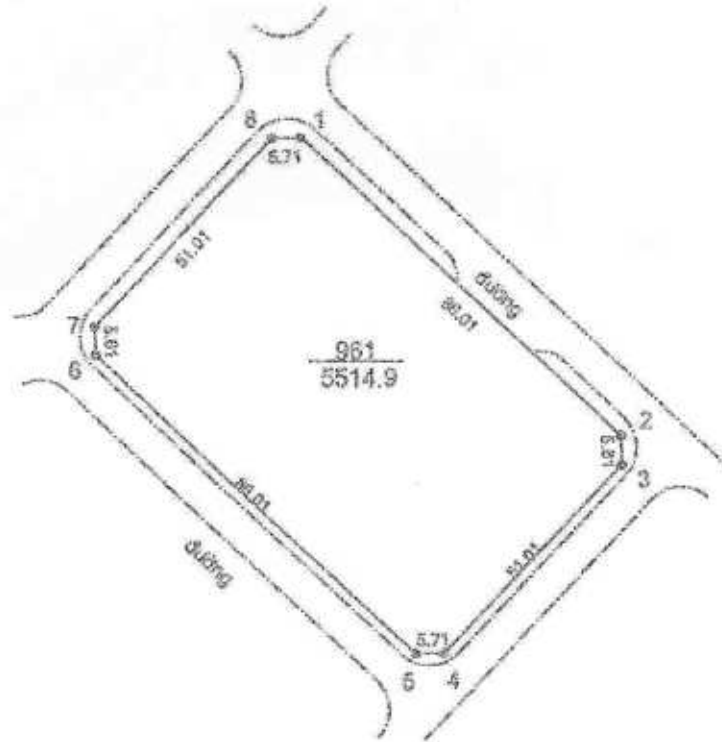

5. Ghi chú:

- Số tờ, số thửa theo bản đồ Dự án Vlap (cũ) thuộc xã Tân Hội, huyện Đan Phượng trước khi sáp nhập
- Giấy chứng nhận này được cấp theo Quyết định số 6011/QĐ-UBND ngày 18/11/2024 của UBND thành phố Hà Nội. Ô đất được bố trí để xây dựng công trình Dịch vụ thương mại, chợ..., Hành chính đô thị, Sinh hoạt cộng đồng; Trung tâm y tế; Nhà văn hóa, sinh hoạt cộng đồng.
- Khi thực hiện một trong các quyền của người sử dụng đất theo quy định của pháp luật đất đai; Tổ chức được cấp Giấy chứng nhận có nghĩa vụ chấp hành Điều 8 Luật Kinh doanh bất động sản năm 2023 và các nội dung yêu cầu đối với dự án đầu tư xây dựng nhà ở quy định tại Luật Nhà ở năm 2023; Đồng thời nộp Giấy chứng nhận này để thực hiện đăng ký biến động theo quy định.
- Nguồn gốc sử dụng đất: Nhà nước cho thuê đất thu tiền thuê đất 1 lần cho cả thời gian thuê

6. Những thay đổi sau khi cấp Giấy chứng nhận:

Nội dung thay đổi và cơ sở pháp lý	Xác nhận của cơ quan có thẩm quyền

Số vào sổ cấp Giấy chứng nhận: CT.215.....

Người được cấp Giấy chứng nhận không được sửa chữa, tẩy xóa hoặc bổ sung bất kỳ nội dung nào trong Giấy chứng nhận; khi bị mất hoặc hư hỏng Giấy chứng nhận phải khai báo ngay với cơ quan cấp Giấy.



CỘNG HÒA XÃ HỘI CHỦ NGHĨA VIỆT NAM
Độc lập - Tự do - Hạnh phúc



198

GIẤY CHỨNG NHẬN QUYỀN SỬ DỤNG ĐẤT, QUYỀN SỞ HỮU TÀI SẢN GẮN LIỀN VỚI ĐẤT

1. Người sử dụng đất, chủ sở hữu tài sản gắn liền với đất:

Tập đoàn Vingroup - Công ty CP, Giấy chứng nhận đăng ký doanh nghiệp công ty cổ phần,
Mã số doanh nghiệp: 0101245486 do Sở Kế hoạch và Đầu tư thành phố Hà Nội cấp, đăng ký
lần đầu ngày 03/05/2002, đăng ký thay đổi lần thứ 73 ngày 09/01/2024.

2. Thông tin thửa đất:

- a. Thửa đất số: 7 tờ bản đồ số: 11 b. Diện tích: 4453,1m².
c. Loại đất: Đất thương mại, dịch vụ.
d. Thời hạn sử dụng: 50 năm kể từ ngày 18/11/2024.
đ. Hình thức sử dụng: Sử dụng riêng.
e. Địa chỉ: Ô B-CC2, Khu chức năng đô thị Green City, Xã Ô Diên, Thành phố Hà Nội.

3. Thông tin tài sản gắn liền với đất:

- a. Tên tài sản: -/-
b. Diện tích sử dụng: -/-
c. Hình thức sở hữu: -/-
d. Thời hạn sở hữu: -/-
đ. Địa chỉ: -/-

Hà Nội, ngày 22 tháng 7 năm 2025
TM. ỦY BAN NHÂN DÂN THÀNH PHỐ HÀ NỘI
TUỘC CHỦ TỊCH
KT. GIÁM ĐỐC SỞ NÔNG NGHIỆP VÀ MÔI TRƯỜNG
PHÓ GIÁM ĐỐC



Nguyễn Minh Tân

AA 02898148

Thông tin chi tiết được thể hiện tại mã QR

4. Sơ đồ thửa đất, tài sản gắn liền với đất:

Theo Bản bản bên giao mốc giới ngày 13/3/2025 của Sở Nông nghiệp và Môi trường Hà Nội



5. Ghi chú:

- Số tờ, số thửa theo bản đồ Dự án Vlap (cũ) thuộc xã Tân Hội, huyện Đan Phượng trước khi sáp nhập
- Giấy chứng nhận này được cấp theo Quyết định số 6011/QĐ-UBND ngày 18/11/2024 của UBND thành phố Hà Nội. Ở đất được bố trí để xây dựng công trình Dịch vụ thương mại, chợ..., Hành chính đô thị, Sinh hoạt cộng đồng; Trung tâm y tế; Nhà văn hóa, sinh hoạt cộng đồng.
- Khi thực hiện một trong các quyền của người sử dụng đất theo quy định của pháp luật đất đai; Tổ chức được cấp Giấy chứng nhận có nghĩa vụ chấp hành Điều 8 Luật Kinh doanh bất động sản năm 2023 và các nội dung yêu cầu đối với dự án đầu tư xây dựng nhà ở quy định tại Luật Nhà ở năm 2023; Đồng thời nộp Giấy chứng nhận này để thực hiện đăng ký biến động theo quy định.
- Nguồn gốc sử dụng đất: Nhà nước cho thuê đất thu tiền thuê đất 1 lần cho cả thời gian thuê

6. Những thay đổi sau khi cấp Giấy chứng nhận:

Nội dung thay đổi và cơ sở pháp lý	Xác nhận của cơ quan có thẩm quyền

Số vào sổ cấp Giấy chứng nhận: CT 214.....

Người được cấp Giấy chứng nhận không được sửa chữa, tẩy xóa hoặc bổ sung bất kỳ nội dung nào trong Giấy chứng nhận; khi bị mất hoặc hư hỏng Giấy chứng nhận phải khai báo ngay với cơ quan cấp Giấy.

AA 02888147

Nguyễn Minh Tân



KT. GIÁM ĐỐC SỞ NÔNG NGHIỆP VÀ MÔI TRƯỜNG

TU. CH. CHỦ TỊCH

TM. ỦY BAN NHÂN DÂN THÀNH PHỐ HÀ NỘI

Hà Nội, ngày 22 tháng 7 năm 2025

d. Địa chỉ: /- /

d. Thời hạn sử dụng: /- /

c. Hạn mức sử dụng: /- /

b. Thời hạn sử dụng: /- /

a. Tên tài sản: /- /

3. Thông tin tài sản gắn liền với đất:

e. Địa chỉ: O.E.C.C.T, Khu chức năng do dự Green City, Xã O.Điền, Thành phố Hà Nội.

d. Hình thức sử dụng: Sử dụng chung

d. Thời hạn sử dụng: 50 năm kể từ ngày 18/11/2024

c. Loại đất: Đất thương mại, dịch vụ

a. Hiện tại số: 937, to nhà số: 16

2. Thông tin thửa đất:

Hiện tại ngày 03/04/2002, đăng ký thay đổi lần thứ 13 ngày 09/01/2024.

Mã số doanh nghiệp: 0101245486 do Sở Kế hoạch và Đầu tư thành phố Hà Nội cấp, đăng ký

Tập đoàn Vingroup - Công ty CP, Giấy chứng nhận đăng ký doanh nghiệp công ty có phần

1. Người sử dụng đất, chủ sở hữu tài sản gắn liền với đất:

QUYỀN SỬ DỤNG ĐẤT, QUYỀN SỞ HỮU TÀI SẢN GẮN LIỀN VỚI ĐẤT

GIẤY CHỨNG NHẬN

Việt Nam - Tập đoàn - Thành phố

CỘNG HÒA XÃ HỘI CHỦ NGHĨA VIỆT NAM



4. Sơ đồ thửa đất, tài sản gắn liền với đất:

Theo Bản bản bản giải mốc giới ngày 13/3/2025 của Sở Nông nghiệp và Môi trường Hà Nội



5. Ghi chú:

- Số tờ, số thửa theo bản đồ Dự án Vlap (cũ) thuộc xã Tân Hội, huyện Đan Phượng trước khi sáp nhập
- Giấy chứng nhận này được cấp theo Quyết định số 6011/QĐ-UBND ngày 18/11/2024 của UBND thành phố Hà Nội. Ô đất được bố trí để xây dựng công trình Dịch vụ thương mại, chợ..., Hành chính đô thị, Sinh hoạt cộng đồng; Trung tâm y tế; Nhà văn hóa, sinh hoạt cộng đồng.
- Khi thực hiện một trong các quyền của người sử dụng đất theo quy định của pháp luật đất đai; Tổ chức được cấp Giấy chứng nhận có nghĩa vụ chấp hành Điều 8 Luật Kinh doanh bất động sản năm 2023 và các nội dung yêu cầu đối với dự án đầu tư xây dựng nhà ở quy định tại Luật Nhà ở năm 2023; Đồng thời nộp Giấy chứng nhận này để thực hiện đăng ký biến động theo quy định.
- Nguồn gốc sử dụng đất: Nhà nước cho thuê đất thu tiền thuê đất 1 lần cho cả thời gian thuê

6. Những thay đổi sau khi cấp Giấy chứng nhận:

Nội dung thay đổi và cơ sở pháp lý	Xác nhận của cơ quan có thẩm quyền

Số vào sổ cấp Giấy chứng nhận: CT.713.....

Người được cấp Giấy chứng nhận không được sửa chữa, tẩy xóa hoặc bổ sung bất kỳ nội dung nào trong Giấy chứng nhận; khi bị mất hoặc hư hỏng Giấy chứng nhận phải khai báo ngay với cơ quan cấp Giấy.



CỘNG HÒA XÃ HỘI CHỦ NGHĨA VIỆT NAM
Độc lập - Tự do - Hạnh phúc



GIẤY CHỨNG NHẬN

QUYỀN SỬ DỤNG ĐẤT, QUYỀN SỞ HỮU TÀI SẢN GẮN LIỀN VỚI ĐẤT

1. Người sử dụng đất, chủ sở hữu tài sản gắn liền với đất:

Tập đoàn Vingroup - Công ty CP, Giấy chứng nhận đăng ký doanh nghiệp công ty cổ phần, Mã số doanh nghiệp: 0101245486 do Sở Kế hoạch và Đầu tư thành phố Hà Nội cấp, đăng ký lần đầu ngày 03/05/2002, đăng ký thay đổi lần thứ 73 ngày 09/01/2024.

2. Thông tin thửa đất:

- a. Thửa đất số: 103 tờ bản đồ số: 17 b. Diện tích: 10286,3m².
c. Loại đất: Đất xây dựng cơ sở giáo dục và đào tạo (đất xây dựng trường Mẫu non).
d. Thời hạn sử dụng: 50 năm kể từ ngày 18/11/2024.
đ. Hình thức sử dụng: Sử dụng riêng.
e. Địa chỉ: Ô F-TH, Khu chức năng đô thị Green City, Xã Ô Diên, Thành phố Hà Nội.

3. Thông tin tài sản gắn liền với đất:

- a. Tên tài sản: -/-
b. Diện tích sử dụng: -/-
c. Hình thức sở hữu: -/-
d. Thời hạn sở hữu: -/-
đ. Địa chỉ: -/-

Hà Nội ngày 28 tháng 7 năm 2025
TM. ỦY BAN NHÂN DÂN THÀNH PHỐ HÀ NỘI
TUỖ CHỦ TỊCH
KI. GIÁM ĐỐC SỞ NÔNG NGHIỆP VÀ MÔI TRƯỜNG
SỞ GIÁM ĐỐC



Nguyễn Minh Tân

AA 02880146

4. Sơ đồ thửa đất, tài sản gắn liền với đất:

Theo Hiện bản bản giao mốc giới ngày 13/3/2025 của Sở Nông nghiệp và Môi trường Hà Nội

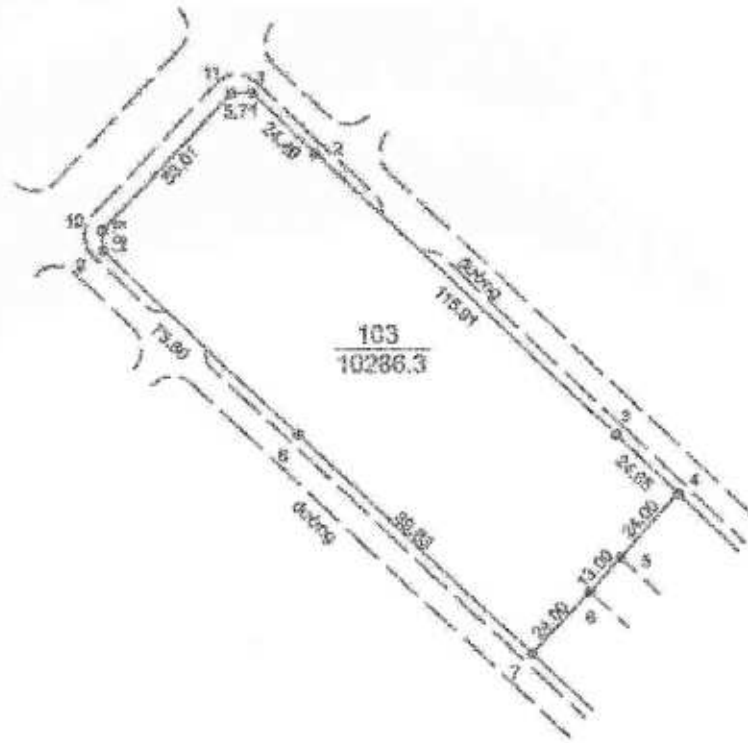

5. Ghi chú:

- Số tờ, số thửa theo bản đồ Dự án Vlap (cũ) thuộc xã Tân Hội, huyện Đan Phượng trước khi sáp nhập
- Giấy chứng nhận này được cấp theo Quyết định số 6011/QĐ-UBND ngày 18/11/2024 của UBND thành phố Hà Nội
- Khi thực hiện một trong các quyền của người sử dụng đất theo quy định của pháp luật đất đai; Tổ chức được cấp Giấy chứng nhận có nghĩa vụ chấp hành Điều 8 Luật Kinh doanh bất động sản năm 2023 và các nội dung yêu cầu đối với dự án đầu tư xây dựng nhà ở quy định tại Luật Nhà ở năm 2023; Đồng thời nộp Giấy chứng nhận này để thực hiện đăng ký biến động theo quy định.
- Nguồn gốc sử dụng đất: Nhà nước cho thuê đất thu tiền thuê đất 1 lần cho cả thời gian thuê

6. Những thay đổi sau khi cấp Giấy chứng nhận:

Nội dung thay đổi và cơ sở pháp lý	Xác nhận của cơ quan có thẩm quyền

Số vào sổ cấp Giấy chứng nhận: CĐ.7.1.2.....

Người được cấp Giấy chứng nhận không được sửa chữa, tẩy xóa hoặc bổ sung bất kỳ nội dung nào trong Giấy chứng nhận; khi bị mất hoặc hư hỏng Giấy chứng nhận phải khai báo ngay với cơ quan cấp Giấy.



CỘNG HÒA XÃ HỘI CHỦ NGHĨA VIỆT NAM
Độc lập - Tự do - Hạnh phúc



GIẤY CHỨNG NHẬN

QUYỀN SỬ DỤNG ĐẤT, QUYỀN SỞ HỮU TÀI SẢN GẮN LIỀN VỚI ĐẤT

1. Người sử dụng đất, chủ sở hữu tài sản gắn liền với đất:

Tập đoàn Vingroup - Công ty CP, Giấy chứng nhận đăng ký doanh nghiệp công ty cổ phần,
Mã số doanh nghiệp: 0101245486 do Sở Kế hoạch và Đầu tư thành phố Hà Nội cấp, đăng ký
lần đầu ngày 03/05/2002, đăng ký thay đổi lần thứ 73 ngày 09/01/2024.

2. Thông tin thửa đất:

- a. Thửa đất số: 48 tờ bản đồ số: 22 b. Diện tích: 9476,8m².
- c. Loại đất: Đất xây dựng cơ sở giáo dục và đào tạo (đất xây dựng trường Mầm non).
- d. Thời hạn sử dụng: 50 năm kể từ ngày 18/11/2024.
- e. Hình thức sử dụng: Sử dụng riêng.
- f. Địa chỉ: Ô B-TH, Khu chức năng đô thị Green City, Xã Ô Diên, Thành phố Hà Nội.

3. Thông tin tài sản gắn liền với đất:

- a. Tên tài sản: -/-
- b. Diện tích sử dụng: -/-
- c. Hình thức sở hữu: -/-
- d. Thời hạn sở hữu: -/-
- e. Địa chỉ: -/-

Hà Nội, ngày 12 tháng 5 năm 2025
THỦ LƯU BAN NHÂN DÂN THÀNH PHỐ HÀ NỘI
TỔ CHỨC VÀ
KẾ GIẢM ĐỐC SỞ NÔNG NGHIỆP VÀ MÔI TRƯỜNG
THỦ SƯM ĐỐC



Nguyễn Minh Tân

AA 02058145

Thông tin chi tiết được thể hiện tại rổ CK.

4. Sơ đồ thửa đất, tài sản gắn liền với đất:

Theo Biên bản bàn giao mốc giới ngày 13/3/2025 của Sở Nông nghiệp và Môi trường Hà Nội



5. Ghi chú:

- Số tờ, số thửa theo bản đồ Dự án Vlap (cũ) thuộc xã Liên Trung, huyện Đan Phượng trước khi sáp nhập
- Giấy chứng nhận này được cấp theo Quyết định số 6011/QĐ-UBND ngày 18/11/2024 của UBND thành phố Hà Nội
- Khi thực hiện một trong các quyền của người sử dụng đất theo quy định của pháp luật đất đai; Tổ chức được cấp Giấy chứng nhận có nghĩa vụ chấp hành Điều 8 Luật Kinh doanh bất động sản năm 2023 và các nội dung yêu cầu đối với dự án đầu tư xây dựng nhà ở quy định tại Luật Nhà ở năm 2023; Đồng thời nộp Giấy chứng nhận này để thực hiện đăng ký biến động theo quy định.
- Nguồn gốc sử dụng đất: Nhà nước cho thuê đất thu tiền thuê đất 1 lần cho cả thời gian thuê

6. Những thay đổi sau khi cấp Giấy chứng nhận:

Nội dung thay đổi và cơ sở pháp lý	Xác nhận của cơ quan có thẩm quyền

Số vào sổ cấp Giấy chứng nhận: CT 711

Người được cấp Giấy chứng nhận không được sửa chữa, tẩy xóa hoặc bổ sung bất kỳ nội dung nào trong Giấy chứng nhận; khi bị mất hoặc hư hỏng Giấy chứng nhận phải khai báo ngay với cơ quan cấp Giấy.



CỘNG HÒA XÃ HỘI CHỦ NGHĨA VIỆT NAM
Độc lập - Tự do - Hạnh phúc



144

GIẤY CHỨNG NHẬN

QUYỀN SỬ DỤNG ĐẤT, QUYỀN SỞ HỮU TÀI SẢN GẮN LIỀN VỚI ĐẤT

1. Người sử dụng đất, chủ sở hữu tài sản gắn liền với đất:

Tập đoàn Vingroup - Công ty CP, Giấy chứng nhận đăng ký doanh nghiệp công ty cổ phần, Mã số doanh nghiệp: 0101245486 do Sở Kế hoạch và Đầu tư thành phố Hà Nội cấp, đăng ký lần đầu ngày 03/05/2002, đăng ký thay đổi lần thứ 73 ngày 09/01/2024.

2. Thông tin thửa đất:

- a. Thửa đất số: 8 tờ bản đồ số: 22 b. Diện tích: 9316,4m².
- c. Loại đất: Đất xây dựng cơ sở giáo dục và đào tạo (đất xây dựng trường Tiểu học).
- d. Thời hạn sử dụng: 50 năm kể từ ngày 18/11/2024.
- đ. Hình thức sử dụng: Sử dụng riêng.
- e. Địa chỉ: Ô A-TH2, Khu chức năng đô thị Green City, Xã Ô Diễn, Thành phố Hà Nội.

3. Thông tin tài sản gắn liền với đất:

- a. Tên tài sản: -/-
- b. Diện tích sử dụng: -/-
- c. Hình thức sở hữu: -/-
- d. Thời hạn sở hữu: -/-
- đ. Địa chỉ: -/-

Hà Nội ngày 22 tháng 8 năm 2025

THỦ QUẢN NHÂN DÂN THÀNH PHỐ HÀ NỘI
TỰ CHỨC TH

KI. GIÁM ĐỐC BỘ NÔNG NGHIỆP VÀ MÔI TRƯỜNG
NGUYỄN VĂN ĐỨC



Nguyễn Minh Tấn

AA 02989144

4. Sơ đồ thửa đất, tài sản gắn liền với đất:

Theo Biên bản bàn giao mốc giới ngày 13/3/2025 của Sở Nông nghiệp và Môi trường Hà Nội



5. Ghi chú:

- Số tờ, số thửa theo bản đồ Dự án Vlap (cũ) thuộc xã Liên Trung, huyện Đan Phượng trước khi sáp nhập
- Giấy chứng nhận này được cấp theo Quyết định số 6011/QĐ-UBND ngày 18/11/2024 của UBND thành phố Hà Nội
- Khi thực hiện một trong các quyền của người sử dụng đất theo quy định của pháp luật đất đai; Tổ chức được cấp Giấy chứng nhận có nghĩa vụ chấp hành Điều 8 Luật Kinh doanh bất động sản năm 2023 và các nội dung yêu cầu đối với dự án đầu tư xây dựng nhà ở quy định tại Luật Nhà ở năm 2023; Đồng thời nộp Giấy chứng nhận này để thực hiện đăng ký biến động theo quy định.
- Nguồn gốc sử dụng đất: Nhà nước cho thuê đất thu tiền thuê đất 1 lần cho cả thời gian thuê

6. Những thay đổi sau khi cấp Giấy chứng nhận:

Nội dung thay đổi và cơ sở pháp lý	Xác nhận của cơ quan có thẩm quyền

Số vào sổ cấp Giấy chứng nhận: CT 110

Người được cấp Giấy chứng nhận không được sửa chữa, tẩy xóa hoặc bổ sung bất kỳ nội dung nào trong Giấy chứng nhận; khi bị mất hoặc hư hỏng Giấy chứng nhận phải khai báo ngay với cơ quan cấp Giấy.



CỘNG HÒA XÃ HỘI CHỦ NGHĨA VIỆT NAM
Độc lập - Tự do - Hạnh phúc



143

GIẤY CHỨNG NHẬN

QUYỀN SỬ DỤNG ĐẤT, QUYỀN SỞ HỮU TÀI SẢN GẮN LIỀN VỚI ĐẤT

1. Người sử dụng đất, chủ sở hữu tài sản gắn liền với đất:

Tập đoàn Vingroup - Công ty CP, Giấy chứng nhận đăng ký doanh nghiệp công ty cổ phần,
Mã số doanh nghiệp: 0101245486 do Sở Kế hoạch và Đầu tư thành phố Hà Nội cấp, đăng ký
lần đầu ngày 03/05/2002, đăng ký thay đổi lần thứ 73 ngày 09/01/2024.

2. Thông tin thửa đất:

- a. Thửa đất số: 3. tờ bản đồ số: 22. b. Diện tích: 7874,1m².
c. Loại đất: Đất xây dựng cơ sở giáo dục và đào tạo (đất xây dựng trường Trung học cơ sở)
d. Thời hạn sử dụng: 50 năm kể từ ngày 18/11/2024.
đ. Hình thức sử dụng: Sử dụng riêng.
e. Địa chỉ: Ô A-TH1, Khu chức năng đô thị Green City, Xã Ô Diên, Thành phố Hà Nội.

3. Thông tin tài sản gắn liền với đất:

- a. Tên tài sản: -/-
b. Diện tích sử dụng: -/-
c. Hình thức sở hữu: -/-
d. Thời hạn sở hữu: -/-
đ. Địa chỉ: -/-

Hà Nội, ngày 22 tháng 7 năm 2025

TM. ỦY BAN NHÂN DÂN THÀNH PHỐ HÀ NỘI

TUQ. CHỦ TỊCH

KI. GIÁM ĐỐC SỞ NÔNG NGHIỆP VÀ MÔI TRƯỜNG

PHÓ GIÁM ĐỐC



Nguyễn Minh Tấn

AA 02888143

Thông tin chi tiết được thể hiện tại mã QR.

4. Sơ đồ thửa đất, tài sản gắn liền với đất:

Theo Biên bản bàn giao mốc giới ngày 13/3/2025 của Sở Nông nghiệp và Môi trường Hà Nội

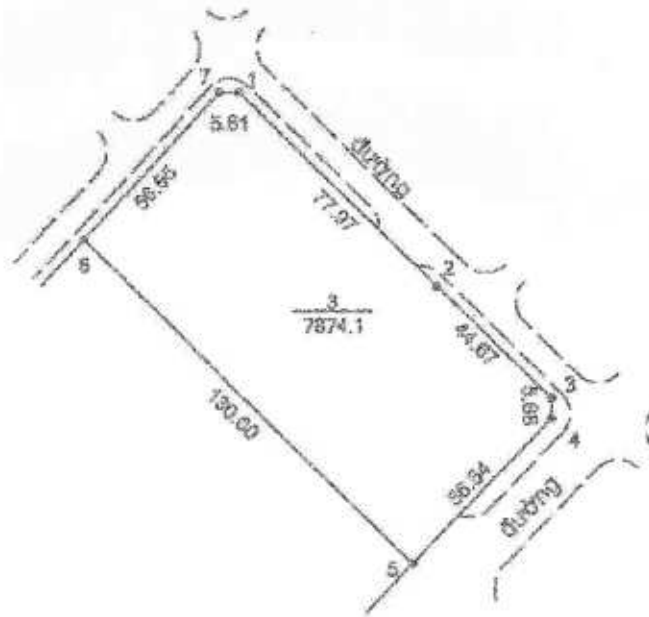

5. Ghi chú:

- Số tờ, số thửa theo bản đồ Dự án Vlep (cũ) thuộc xã Liên Trung, huyện Đan Phượng trước khi sáp nhập
- Giấy chứng nhận này được cấp theo Quyết định số 6011/QĐ-UBND ngày 18/11/2024 của UBND thành phố Hà Nội
- Khi thực hiện một trong các quyền của người sử dụng đất theo quy định của pháp luật đất đai; Tổ chức được cấp Giấy chứng nhận có nghĩa vụ chấp hành Điều 8 Luật Kinh doanh bất động sản năm 2023 và các nội dung yêu cầu đối với dự án đầu tư xây dựng nhà ở quy định tại Luật Nhà ở năm 2023; Đồng thời nộp Giấy chứng nhận này để thực hiện đăng ký biến động theo quy định.
- Nguồn gốc sử dụng đất: Nhà nước cho thuê đất thu tiền thuê đất 1 lần cho cả thời gian thuê

6. Những thay đổi sau khi cấp Giấy chứng nhận:

Nội dung thay đổi và cơ sở pháp lý	Xác nhận của cơ quan có thẩm quyền

Số vào sổ cấp Giấy chứng nhận: C1 709.....

Người được cấp Giấy chứng nhận không được sửa chữa, tẩy xóa hoặc bổ sung bất kỳ nội dung nào trong Giấy chứng nhận; khi bị mất hoặc hư hỏng Giấy chứng nhận phải khai báo ngay với cơ quan cấp Giấy.

4. Sơ đồ thửa đất, tài sản gắn liền với đất:

- Theo Biên bản bán giao nước giữ ngày 13/3/2025 của Sở Nông nghiệp và Môi trường Hà Nội



5. Ghi chú:

- Số tờ, số thửa theo bản đồ Dự án Vlap (cũ) thuộc xã Tân Hội, huyện Đan Phượng trước khi sáp nhập
- Giấy chứng nhận này được cấp theo Quyết định số 6011/QĐ-UBND ngày 18/11/2024 của UBND thành phố Hà Nội
- Người mua nhà ở gắn liền với đất ở được sử dụng với thời hạn lâu dài
- Khi thực hiện một trong các quyền của người sử dụng đất theo quy định của pháp luật đất đai, Tổ chức được cấp Giấy chứng nhận có nghĩa vụ chấp hành Điều 8 Luật Kinh doanh bất động sản năm 2023 và các nội dung yêu cầu đối với dự án đầu tư xây dựng nhà ở quy định tại Luật Nhà ở năm 2023; Đồng thời nộp Giấy chứng nhận này để thực hiện đăng ký biến động theo quy định.

6. Những thay đổi sau khi cấp Giấy chứng nhận:

Nội dung thay đổi và cơ sở pháp lý	Xác nhận của cơ quan có thẩm quyền

Số vào sổ cấp Giấy chứng nhận: C.T. 708.....

Người được cấp Giấy chứng nhận không được sửa chữa, tẩy xóa hoặc bổ sung bất kỳ nội dung nào trong Giấy chứng nhận; khi bị mất hoặc hư hỏng Giấy chứng nhận phải khai báo ngay với cơ quan cấp Giấy.

AA 02888141

Nguyễn Minh Tân



KT. GIÁM ĐỐC SỞ NÔNG NGHIỆP VÀ MÔI TRƯỜNG

TU. CHỦ TỊCH

TM. ỦY BAN NHÂN DÂN THÀNH PHỐ HÀ NỘI

Hà Nội, ngày 22 tháng 8 năm 2025

1. Người sử dụng đất, chủ sở hữu tài sản gắn liền với đất:
2. Thời hạn thuê đất:
3. Thời hạn sử dụng: 50 năm kể từ ngày 18/11/2024.
4. Thời hạn sử dụng: Sử dụng riêng.
5. Địa chỉ O.E.T.T.T.1, Khu chức năng đô thị Crecom City, Xã O Dươn, Thành phố Hà Nội.
6. Thông tin tài sản gắn liền với đất:
7. Tên tài sản:
8. Diện tích sử dụng:
9. Thời hạn sử dụng:
10. Địa chỉ: 1233, Bm.

QUYỀN SỬ DỤNG ĐẤT, QUYỀN SỞ HỮU TÀI SẢN GẮN LIỀN VỚI ĐẤT

GIẤY CHỨNG NHẬN

CỘNG HÒA XÃ HỘI CHỦ NGHĨA VIỆT NAM

Độc lập - Tự do - Hạnh phúc



4. Sơ đồ thửa đất, tài sản gắn liền với đất:

- Theo Bản đồ bán giao mức giới ngày 13/3/2025 của Sở Nông nghiệp và Môi trường Hà Nội



5. Ghi chú:

- Số tờ, số thửa theo bản đồ Dự án Vlap (cũ) thuộc xã Tân Hội, huyện Đan Phượng trước khi sáp nhập
- Giấy chứng nhận này được cấp theo Quyết định số 6011/QĐ-UBND ngày 18/11/2024 của UBND thành phố Hà Nội
- Người mua nhà ở gắn liền với đất ở được sử dụng với thời hạn lâu dài
- Khi thực hiện một trong các quyền của người sử dụng đất theo quy định của pháp luật đất đai, Tổ chức được cấp Giấy chứng nhận có nghĩa vụ chấp hành Điều 8 Luật Kinh doanh bất động sản năm 2023 và các nội dung yêu cầu đối với dự án đầu tư xây dựng nhà ở quy định tại Luật Nhà ở năm 2023; Đồng thời nộp Giấy chứng nhận này để thực hiện đăng ký biến động theo quy định.

6. Những thay đổi sau khi cấp Giấy chứng nhận:

Nội dung thay đổi và cơ sở pháp lý	Xác nhận của cơ quan có thẩm quyền

Số vào sổ cấp Giấy chứng nhận: CI. 707

Người được cấp Giấy chứng nhận không được sửa chữa, tẩy xóa hoặc bổ sung bất kỳ nội dung nào trong Giấy chứng nhận; khi bị mất hoặc hư hỏng Giấy chứng nhận phải khai báo ngay với cơ quan cấp Giấy.



CỘNG HÒA XÃ HỘI CHỦ NGHĨA VIỆT NAM
Độc lập - Tự do - Hạnh phúc



GIẤY CHỨNG NHẬN QUYỀN SỬ DỤNG ĐẤT, QUYỀN SỞ HỮU TÀI SẢN GẮN LIÊN VỚI ĐẤT

1. Người sử dụng đất, chủ sở hữu tài sản gắn liền với đất:

Tập đoàn Vingroup - Công ty CP, Giấy chứng nhận đăng ký doanh nghiệp công ty cổ phần,
Mã số doanh nghiệp: 0101245486 do Sở Kế hoạch và Đầu tư thành phố Hà Nội cấp, đăng ký
lần đầu ngày 03/05/2002, đăng ký thay đổi lần thứ 73 ngày 09/01/2024.

2. Thông tin thửa đất:

- a. Thửa đất số: 30 tờ bản đồ số: 17 b. Diện tích: 1243,3m².
c. Loại đất: Đất ở tại đô thị.
d. Thời hạn sử dụng: 50 năm kể từ ngày 18/11/2024.
đ. Hình thức sử dụng: Sử dụng riêng.
e. Địa chỉ: Ô D-TT4.3, Khu chức năng đô thị Green City, Xã Ô Diên, Thành phố Hà Nội.

3. Thông tin tài sản gắn liền với đất:

- a. Tên tài sản: -/-
b. Diện tích sử dụng: -/-
c. Hình thức sở hữu: -/-
d. Thời hạn sở hữu: -/-

a. Địa chỉ:

Hà Nội, ngày 18 tháng 11 năm 2025
THỦ LƯU BAN NHÂN DÂN THÀNH PHỐ HÀ NỘI
TƯỞNG CHỦ TỊCH
KẾ GIẢM ĐỐC SỞ NÔNG NGHIỆP VÀ MÔI TRƯỜNG
ĐIỀU HÀNH ĐOC



AA 02808140

Nguyễn Minh Tiến

Thông tin chi tiết được thể hiện tại mặt QR

4. Sơ đồ thửa đất, tài sản gắn liền với đất:

- Theo Bản bản giao mốc giới ngày 13/3/2025 của Sở Nông nghiệp và Môi trường Hà Nội



5. Ghi chú:

- Số tờ, số thửa theo bản đồ Dự án Vlap (cũ) thuộc xã Tân Hội, huyện Đan Phượng trước khi sáp nhập
- Giấy chứng nhận này được cấp theo Quyết định số 6011/QĐ-UBND ngày 18/11/2024 của UBND thành phố Hà Nội
- Người mua nhà ở gắn liền với đất ở được sử dụng với thời hạn lâu dài
- Khi thực hiện một trong các quyền của người sử dụng đất theo quy định của pháp luật đất đai, Tổ chức được cấp Giấy chứng nhận có nghĩa vụ chấp hành Điều 8 Luật Kinh doanh bất động sản năm 2023 và các nội dung yêu cầu đối với dự án đầu tư xây dựng nhà ở quy định tại Luật Nhà ở năm 2023; Đồng thời nộp Giấy chứng nhận này để thực hiện đăng ký biến động theo quy định.

6. Những thay đổi sau khi cấp Giấy chứng nhận:

Nội dung thay đổi và cơ sở pháp lý	Xác nhận của cơ quan có thẩm quyền

Số vào sổ cấp Giấy chứng nhận: CT 706

Người được cấp Giấy chứng nhận không được sửa chữa, tẩy xóa hoặc bổ sung bất kỳ nội dung nào trong Giấy chứng nhận; khi bị mất hoặc hư hỏng Giấy chứng nhận phải khai báo ngay với cơ quan cấp Giấy.

AA 02888139

Nguyễn Minh Tân



PHÓ GIÁM ĐỐC
KT. GIÁM ĐỐC SỞ NÔNG NGHIỆP VÀ MÔI TRƯỜNG

TU. CHỦ TỊCH
TM. ỦY BAN NHÂN DÂN THÀNH PHỐ HÀ NỘI

Hà Nội, ngày 22 tháng 8 năm 2025

QUYỀN SỬ DỤNG ĐẤT, QUYỀN SỞ HỮU TÀI SẢN GẦN LIÊN VỚI ĐẤT

GIẤY CHỨNG NHẬN

CỘNG HÒA XÃ HỘI CHỦ NGHĨA VIỆT NAM

Độc lập - Tự do - Hạnh phúc



1. Người sử dụng đất, chủ sở hữu tài sản gần liền với đất:
TẬP ĐOÀN VINGROUP - Công ty CP. Trụ sở chính: Tầng 15, Tòa nhà Vingroup Center
Mia số doanh nghiệp: 0101249480 do Sở Kế hoạch và Đầu tư thành phố Hà Nội cấp, đăng ký
lần đầu ngày 01/02/2002, đăng ký lần cuối ngày 27/09/2024.

2. Trong số thửa đất:
a. Thửa đất số 21 có diện tích 10.000 m².
c. Loại đất: Đất ở tại đô thị.
d. Thời hạn sử dụng: 50 năm, kể từ ngày 18/11/2024.
đ. Hình thức sử dụng: Xây dựng nhà ở.
e. Địa chỉ: D-111, Khu đô thị mới Cầu Giấy, Quận Cầu Giấy, Thành phố Hà Nội.
3. Trong số thửa đất liền kề với thửa đất:

f. Tên thửa đất:
b. Diện tích sử dụng:
c. Hình thức sử dụng:
d. Thời hạn sử dụng:
đ. Địa chỉ:
đ. Địa chỉ: /

4. Sơ đồ thửa đất, tài sản gắn liền với đất:

Theo Biên bản bán giao mốc giới ngày 13/3/2025 của Sở Nông nghiệp và Môi trường Hà Nội



5. Ghi chú:

- Số tờ, số thửa theo bản đồ Dự án Vlap (cũ) thuộc xã Tân Hội, huyện Đan Phượng trước khi sáp nhập
- Giấy chứng nhận này được cấp theo Quyết định số 6011/QĐ-UBND ngày 18/11/2024 của UBND thành phố Hà Nội
- Người mua nhà ở gắn liền với đất ở được sử dụng với thời hạn lâu dài
- Khi thực hiện một trong các quyền của người sử dụng đất theo quy định của pháp luật đất đai, Tổ chức được cấp Giấy chứng nhận có nghĩa vụ chấp hành Điều 8 Luật Kinh doanh bất động sản năm 2023 và các nội dung yêu cầu đối với dự án đầu tư xây dựng nhà ở quy định tại Luật Nhà ở năm 2023; Đồng thời nộp Giấy chứng nhận này để thực hiện đăng ký biến động theo quy định.

6. Những thay đổi sau khi cấp Giấy chứng nhận:

Nội dung thay đổi và cơ sở pháp lý	Xác nhận của cơ quan có thẩm quyền

Số vào sổ cấp Giấy chứng nhận: CI 705.....

Người được cấp Giấy chứng nhận không được sửa chữa, tẩy xóa hoặc bổ sung bất kỳ nội dung nào trong Giấy chứng nhận; khi bị mất hoặc hư hỏng Giấy chứng nhận phải khai báo ngay với cơ quan cấp Giấy.



GIẤY CHỨNG NHẬN

QUYỀN SỬ DỤNG ĐẤT, QUYỀN SỞ HỮU TÀI SẢN GẮN LIỀN VỚI ĐẤT

1. Người sử dụng đất, chủ sở hữu tài sản gắn liền với đất:

Tập đoàn Vingroup - Công ty CP, Giấy chứng nhận đăng ký doanh nghiệp công ty cổ phần, Mã số doanh nghiệp: 0101245486 do Sở Kế hoạch và Đầu tư thành phố Hà Nội cấp, đăng ký lần đầu ngày 03/05/2002, đăng ký thay đổi lần thứ 73 ngày 09/01/2024.

2. Thông tin thửa đất:

- a. Thửa đất số: 20. tờ bản đồ số: 17. b. Diện tích: 2101,8m².
- c. Loại đất: Đất ở tại đô thị.
- d. Thời hạn sử dụng: 50 năm kể từ ngày 18/11/2024.
- e. Hình thức sử dụng: Sử dụng riêng.
- f. Địa chỉ: Ô C-TT2.7, Khu chức năng đô thị Green City, Xã Ô Diễn, Thành phố Hà Nội.

3. Thông tin tài sản gắn liền với đất:

- a. Tên tài sản: -/-
- b. Diện tích sử dụng: -/-
- c. Hình thức sở hữu: -/-
- d. Thời hạn sở hữu: -/-
- e. Địa chỉ: -/-

Hà Nội, ngày 22 tháng 7 năm 2025
TÀI ỦY BAN NHÂN DÂN THÀNH PHỐ HÀ NỘI
THỦ CHỨC TỊCH
KT. GIÁM ĐỐC SỞ NÔNG NGHIỆP VÀ MÔI TRƯỜNG
KIỂM GIẤM ĐOC



Nguyễn Minh Tấn

AA 02888138

4. Sơ đồ thửa đất, tài sản gắn liền với đất:

Theo Bản bản đồ giao mốc giới ngày 13/3/2025 của Sở Nông nghiệp và Môi trường Hà Nội



5. Ghi chú:

- Số tờ, số thửa theo bản đồ Dự án Vlap (cũ) thuộc xã Tân Hội, huyện Đan Phượng trước khi sáp nhập
- Giấy chứng nhận này được cấp theo Quyết định số 6011/QĐ-UBND ngày 18/11/2024 của UBND thành phố Hà Nội
- Người mua nhà ở gắn liền với đất ở được sử dụng với thời hạn lâu dài
- Khi thực hiện một trong các quyền của người sử dụng đất theo quy định của pháp luật đất đai, Tổ chức được cấp Giấy chứng nhận có nghĩa vụ chấp hành Điều 8 Luật Kinh doanh bất động sản năm 2023 và các nội dung yêu cầu đối với dự án đầu tư xây dựng nhà ở quy định tại Luật Nhà ở năm 2023; Đồng thời nộp Giấy chứng nhận này để thực hiện đăng ký biến động theo quy định.

6. Những thay đổi sau khi cấp Giấy chứng nhận:

Nội dung thay đổi và cơ sở pháp lý	Xác nhận của cơ quan có thẩm quyền

Số vào sổ cấp Giấy chứng nhận: CT.704.....

Người được cấp Giấy chứng nhận không được sửa chữa, tẩy xóa hoặc bổ sung bất kỳ nội dung nào trong Giấy chứng nhận; khi bị mất hoặc hư hỏng Giấy chứng nhận phải khai báo ngay với cơ quan cấp Giấy.

4. Sơ đồ thửa đất, tài sản gắn liền với đất:

Theo Bản bản tên giao mốc giới ngày 13/3/2025 của Sở Nông nghiệp và Môi trường Hà Nội

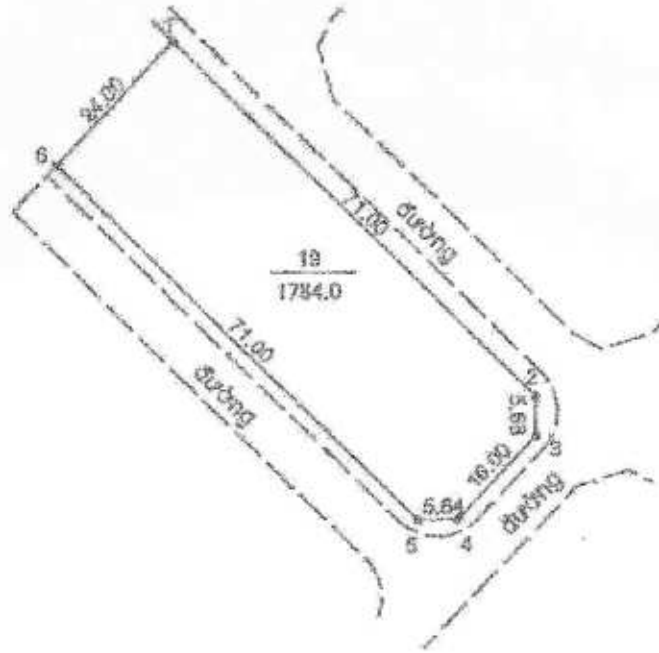

5. Ghi chú:

- Số tờ, số thửa theo bản đồ Dự án Vlap (cũ) thuộc xã Tân Hội, huyện Đan Phượng trước khi sáp nhập
- Giấy chứng nhận này được cấp theo Quyết định số 6011/QĐ-UBND ngày 18/11/2024 của UBND thành phố Hà Nội
- Người mua nhà ở gắn liền với đất ở được sử dụng với thời hạn lâu dài
- Khi thực hiện một trong các quyền của người sử dụng đất theo quy định của pháp luật đất đai, Tổ chức được cấp Giấy chứng nhận có nghĩa vụ chấp hành Điều 8 Luật Kinh doanh bất động sản năm 2023 và các nội dung yêu cầu đối với dự án đầu tư xây dựng nhà ở quy định tại Luật Nhà ở năm 2023; Đồng thời nộp Giấy chứng nhận này để thực hiện đăng ký biến động theo quy định.

6. Những thay đổi sau khi cấp Giấy chứng nhận:

Nội dung thay đổi và cơ sở pháp lý	Xác nhận của cơ quan có thẩm quyền

Số vào sổ cấp Giấy chứng nhận: CT.703.....

Người được cấp Giấy chứng nhận không được sửa chữa, tẩy xóa hoặc bổ sung bất kỳ nội dung nào trong Giấy chứng nhận; khi bị mất hoặc hư hỏng Giấy chứng nhận phải khai báo ngay với cơ quan cấp Giấy.



CỘNG HÒA XÃ HỘI CHỦ NGHĨA VIỆT NAM
Độc lập - Tự do - Hạnh phúc



134

GIẤY CHỨNG NHẬN

QUYỀN SỬ DỤNG ĐẤT, QUYỀN SỞ HỮU TÀI SẢN GẮN LIỀN VỚI ĐẤT

1. Người sử dụng đất, chủ sở hữu tài sản gắn liền với đất:

Tập đoàn Vingroup - Công ty CP, Giấy chứng nhận đăng ký doanh nghiệp công ty cổ phần,
Mã số doanh nghiệp: 0101245486 do Sở Kế hoạch và Đầu tư thành phố Hà Nội cấp, đăng ký
lần đầu ngày 03/05/2002, đăng ký thay đổi lần thứ 73 ngày 09/01/2024.

2. Thông tin thửa đất:

- a. Thửa đất số: 389. tờ bản đồ số: 25. b. Diện tích: 2014,5m².
- c. Loại đất: Đất ở tại đô thị.
- d. Thời hạn sử dụng: 50 năm kể từ ngày 18/11/2024.
- đ. Hình thức sử dụng: Sử dụng riêng.
- e. Địa chỉ: Ô F-TT8.2, Khu chức năng đô thị Green City, Xã Ô Diên, Thành phố Hà Nội.

3. Thông tin tài sản gắn liền với đất:

- a. Tên tài sản: -/-
- b. Diện tích sử dụng: -/-
- c. Hình thức sở hữu: -/-
- d. Thời hạn sở hữu: -/-
- đ. Địa chỉ: -/-

Hà Nội, ngày 22 tháng 7 năm 2025
TM. ỦY BAN NHÂN DÂN THÀNH PHỐ HÀ NỘI
TUO, CHỦ TỊCH

KI. GIÁM ĐỐC SỞ MŨNG NGHIỆP VÀ MÔI TRƯỜNG



Nguyễn Minh Tân

AA 02888136

Thông tin chi tiết được thể hiện tại mã QR.

4. Sơ đồ thửa đất, tài sản gắn liền với đất:

Theo Biên bản bàn giao mốc giới ngày 13/3/2025 của Sở Nông nghiệp và Môi trường Hà Nội



5. Ghi chú:

- Số tờ, số thửa theo bản đồ Dự án Vlap (cũ) thuộc xã Tân Hội, huyện Đan Phượng trước khi sáp nhập
- Giấy chứng nhận này được cấp theo Quyết định số 6011/QĐ-UBND ngày 18/11/2024 của UBND thành phố Hà Nội
- Người mua nhà ở gắn liền với đất ở được sử dụng với thời hạn lâu dài
- Khi thực hiện một trong các quyền của người sử dụng đất theo quy định của pháp luật đất đai, Tổ chức được cấp Giấy chứng nhận có nghĩa vụ chấp hành Điều 8 Luật Kinh doanh bất động sản năm 2023 và các nội dung yêu cầu đối với dự án đầu tư xây dựng nhà ở quy định tại Luật Nhà ở năm 2023; Đồng thời nộp Giấy chứng nhận này để thực hiện đăng ký biến động theo quy định.

6. Những thay đổi sau khi cấp Giấy chứng nhận:

Nội dung thay đổi và cơ sở pháp lý	Xác nhận của cơ quan có thẩm quyền

Số vào sổ cấp Giấy chứng nhận: CT 704

Người được cấp Giấy chứng nhận không được sửa chữa, tẩy xóa hoặc bổ sung bất kỳ nội dung nào trong Giấy chứng nhận; khi bị mất hoặc hư hỏng Giấy chứng nhận phải khai báo ngay với cơ quan cấp Giấy.



CỘNG HÒA XÃ HỘI CHỦ NGHĨA VIỆT NAM
Độc lập - Tự do - Hạnh phúc



GIẤY CHỨNG NHẬN

QUYỀN SỬ DỤNG ĐẤT, QUYỀN SỞ HỮU TÀI SẢN GẮN LIỀN VỚI ĐẤT

1. Người sử dụng đất, chủ sở hữu tài sản gắn liền với đất:

Tập đoàn Vingroup - Công ty CP., Giấy chứng nhận đăng ký doanh nghiệp công ty cổ phần, Mã số doanh nghiệp: 0101245486 do Sở Kế hoạch và Đầu tư thành phố Hà Nội cấp, đăng ký lần đầu ngày 03/05/2002, đăng ký thay đổi lần thứ 73 ngày 09/01/2024.

2. Thông tin thửa đất:

- a. Thửa đất số: 1596. tờ bản đồ số: 24.
- b. Diện tích: 1878,5m².
- c. Loại đất: Đất ở tại đô thị.
- d. Thời hạn sử dụng: 50 năm kể từ ngày 18/11/2024.
- e. Hình thức sử dụng: Sử dụng riêng.
- f. Địa chỉ: Ô F-TT12.3, Khu chức năng đô thị Green City, Xã Ô Diên, Thành phố Hà Nội.

3. Thông tin tài sản gắn liền với đất:

- a. Tên tài sản: -/-
- b. Diện tích sử dụng: -/-
- c. Hình thức sở hữu: -/-
- d. Thời hạn sở hữu: -/-
- e. Địa chỉ: -/-

Hà Nội, ngày 21 tháng 11 năm 2025
 THỦ Y BAN NHÂN DÂN THÀNH PHỐ HÀ NỘI
 ỦY BAN QUẢN LÝ VÀ CHẤU ĐẤT
 KI. GIÁM ĐỐC SỞ NÔNG NGHIỆP VÀ MÔI TRƯỜNG
 PHÓ GIÁM ĐỐC



Nguyễn Minh Tân

AA 02802135

4. Sơ đồ thửa đất, tài sản gắn liền với đất:

Theo Bản bản bán giao mốc giới ngày 13/3/2025 của Sở Nông nghiệp và Môi trường Hà Nội



5. Ghi chú:

- Số tờ, số thửa theo bản đồ Dự án Vlap (cũ) thuộc xã Tân Hội, huyện Đan Phượng trước khi sáp nhập
- Giấy chứng nhận này được cấp theo Quyết định số 6011/QĐ-UBND ngày 18/11/2024 của UBND thành phố Hà Nội
- Người mua nhà ở gắn liền với đất ở được sử dụng với thời hạn lâu dài
- Khi thực hiện một trong các quyền của người sử dụng đất theo quy định của pháp luật đất đai, Tổ chức được cấp Giấy chứng nhận có nghĩa vụ chấp hành Điều 8 Luật Kinh doanh bất động sản năm 2023 và các nội dung yêu cầu đối với dự án đầu tư xây dựng nhà ở quy định tại Luật Nhà ở năm 2023; Đồng thời nộp Giấy chứng nhận này để thực hiện đăng ký biến động theo quy định.

6. Những thay đổi sau khi cấp Giấy chứng nhận:

Nội dung thay đổi và cơ sở pháp lý	Xác nhận của cơ quan có thẩm quyền

Số vào sổ cấp Giấy chứng nhận: CT.101.....

Người được cấp Giấy chứng nhận không được sửa chữa, tẩy xóa hoặc bổ sung bất kỳ nội dung nào trong Giấy chứng nhận; khi bị mất hoặc hư hỏng Giấy chứng nhận phải khai báo ngay với cơ quan cấp Giấy.



CỘNG HÒA XÃ HỘI CHỦ NGHĨA VIỆT NAM
Độc lập - Tự do - Hạnh phúc



GIẤY CHỨNG NHẬN

QUYỀN SỬ DỤNG ĐẤT, QUYỀN SỞ HỮU TÀI SẢN GẮN LIỀN VỚI ĐẤT

1. Người sử dụng đất, chủ sở hữu tài sản gắn liền với đất:

Tập đoàn Vingroup - Công ty CP, Giấy chứng nhận đăng ký doanh nghiệp công ty cổ phần, Mã số doanh nghiệp: 0101245486 do Sở Kế hoạch và Đầu tư thành phố Hà Nội cấp, đăng ký lần đầu ngày 03/05/2002, đăng ký thay đổi lần thứ 73 ngày 09/01/2024.

2. Thông tin thửa đất:

- a. Thửa đất số: 387. tờ bản đồ số: 25. b. Diện tích: 2014,5m².
- c. Loại đất: Đất ở tại đô thị.
- d. Thời hạn sử dụng: 50 năm kể từ ngày 18/11/2024.
- d. Hình thức sử dụng: Sử dụng riêng.
- e. Địa chỉ: Ô F-TT8.1, Khu chức năng đô thị Green City, Xã Ô Diên, Thành phố Hà Nội.

3. Thông tin tài sản gắn liền với đất:

- a. Tên tài sản: -/-
- b. Diện tích sử dụng: -/-
- c. Hình thức sở hữu: -/-
- d. Thời hạn sở hữu: -/-
- e. Địa chỉ: -/-

Hà Nội, ngày 22 tháng 7 năm 2025
THỦ LƯU BAN NHÂN DÂN THÀNH PHỐ HÀ NỘI
TUO. CHỦ TỊCH

KI. GIÁM ĐỐC SỞ NÔNG NGHIỆP VÀ MÔI TRƯỜNG
PHỐ HÀ NỘI



Nguyễn Minh Tân

AA 02088134

Thông tin chi tiết được thể hiện tại mã QR.

4. Sơ đồ thửa đất, tài sản gắn liền với đất:

Tạo Biên bản bên giao mốc giới ngày 13/3/2025 của Sở Nông nghiệp và Môi trường Hà Nội



5. Ghi chú:

- Số tờ, số thửa theo bản đồ Dự án Vlap (cũ) thuộc xã Tân Hội, huyện Đan Phượng trước khi sáp nhập
- Giấy chứng nhận này được cấp theo Quyết định số 6011/QĐ-UBND ngày 18/11/2024 của UBND thành phố Hà Nội
- Người mua nhà ở gắn liền với đất ở được sử dụng với thời hạn lâu dài
- Khi thực hiện một trong các quyền của người sử dụng đất theo quy định của pháp luật đất đai, Tổ chức được cấp Giấy chứng nhận có nghĩa vụ chấp hành Điều 8 Luật Kinh doanh bất động sản năm 2023 và các nội dung yêu cầu đối với dự án đầu tư xây dựng nhà ở quy định tại Luật Nhà ở năm 2023; Đồng thời nộp Giấy chứng nhận này để thực hiện đăng ký biến động theo quy định.

6. Những thay đổi sau khi cấp Giấy chứng nhận:

Nội dung thay đổi và cơ sở pháp lý	Xác nhận của cơ quan có thẩm quyền

Số vào sổ cấp Giấy chứng nhận: CI 700.....

Người được cấp Giấy chứng nhận không được sửa chữa, tẩy xóa hoặc bổ sung bất kỳ nội dung nào trong Giấy chứng nhận; khi bị mất hoặc hư hỏng Giấy chứng nhận phải khai báo ngay với cơ quan cấp Giấy.



CỘNG HÒA XÃ HỘI CHỦ NGHĨA VIỆT NAM
Độc lập - Tự do - Hạnh phúc



153

GIẤY CHỨNG NHẬN

QUYỀN SỬ DỤNG ĐẤT, QUYỀN SỞ HỮU TÀI SẢN GẮN LIỀN VỚI ĐẤT

1. Người sử dụng đất, chủ sở hữu tài sản gắn liền với đất:

Tập đoàn Vingroup - Công ty CP, Giấy chứng nhận đăng ký doanh nghiệp công ty cổ phần,
Mã số doanh nghiệp: 0101245486 do Sở Kế hoạch và Đầu tư thành phố Hà Nội cấp, đăng ký
lần đầu ngày 03/05/2002, đăng ký thay đổi lần thứ 73 ngày 09/01/2024.

2. Thông tin thửa đất:

- a. Thửa đất số: 1594, tờ bản đồ số: 24.
- b. Diện tích: 1646,0m².
- c. Loại đất: Đất ở tại đô thị.
- d. Thời hạn sử dụng: 50 năm kể từ ngày 18/11/2024.
- đ. Hình thức sử dụng: Sử dụng riêng.
- e. Địa chỉ: Ô F-TT12.2, Khu chức năng đô thị Green City, Xã Ô Diên, Thành phố Hà Nội.

3. Thông tin tài sản gắn liền với đất:

- a. Tên tài sản: -/-
- b. Diện tích sử dụng: -/-
- c. Hình thức sở hữu: -/-
- d. Thời hạn sở hữu: -/-
- đ. Địa chỉ: -/-

Hà Nội, ngày 22 tháng 7 năm 2025
TM. ỦY BAN NHÂN DÂN THÀNH PHỐ HÀ NỘI
TUỶ CHỨC
KT. GIÁM ĐỐC SỞ NÔNG NGHIỆP VÀ MÔI TRƯỜNG
PHÓ GIÁM ĐỐC



Nguyễn Minh Tân

AA 02888133

Thông tin chi tiết được thể hiện tại mã QR

4. Sơ đồ thửa đất, tài sản gắn liền với đất:

Theo Biên bản bàn giao mốc giới ngày 13/3/2025 của Sở Nông nghiệp và Môi trường Hà Nội

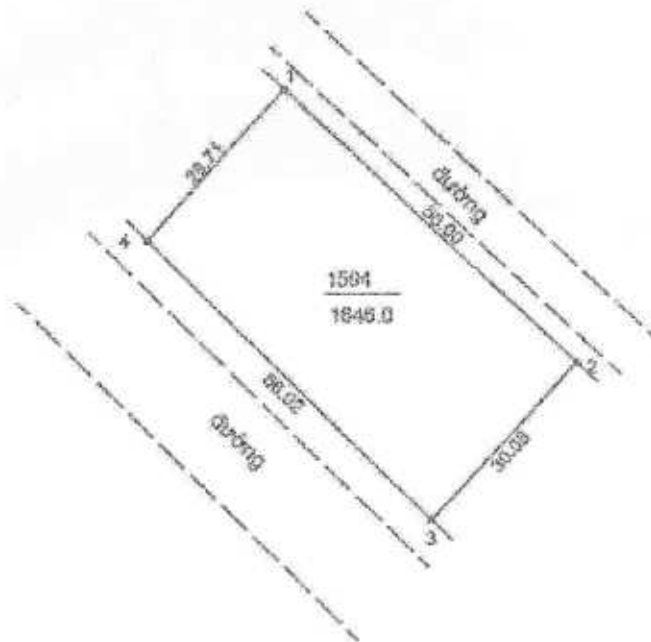

5. Ghi chú:

- Số tờ, số thửa theo bản đồ Dự án Vlap (cũ) thuộc xã Tân Hội, huyện Đan Phượng trước khi sáp nhập
- Giấy chứng nhận này được cấp theo Quyết định số 6011/QĐ-UBND ngày 18/11/2024 của UBND thành phố Hà Nội
- Người mua nhà ở gắn liền với đất ở được sử dụng với thời hạn lâu dài
- Khi thực hiện một trong các quyền của người sử dụng đất theo quy định của pháp luật đất đai, Tổ chức được cấp Giấy chứng nhận có nghĩa vụ chấp hành Điều 8 Luật Kinh doanh bất động sản năm 2023 và các nội dung yêu cầu đối với dự án đầu tư xây dựng nhà ở quy định tại Luật Nhà ở năm 2023; Đồng thời nộp Giấy chứng nhận này để thực hiện đăng ký biến động theo quy định.

6. Những thay đổi sau khi cấp Giấy chứng nhận:

Nội dung thay đổi và cơ sở pháp lý	Xác nhận của cơ quan có thẩm quyền

Số vào sổ cấp Giấy chứng nhận: CT. 699

Người được cấp Giấy chứng nhận không được sửa chữa, tẩy xóa hoặc bổ sung bất kỳ nội dung nào trong Giấy chứng nhận; khi bị mất hoặc hư hỏng Giấy chứng nhận phải khai báo ngay với cơ quan cấp Giấy.



GIẤY CHỨNG NHẬN

QUYỀN SỬ DỤNG ĐẤT, QUYỀN SỞ HỮU TÀI SẢN GẮN LIỀN VỚI ĐẤT

1. Người sử dụng đất, chủ sở hữu tài sản gắn liền với đất:

Tập đoàn Vingroup - Công ty CP, Giấy chứng nhận đăng ký doanh nghiệp công ty cổ phần,
Mã số doanh nghiệp: 0101245486 do Sở Kế hoạch và Đầu tư thành phố Hà Nội cấp, đăng ký
lần đầu ngày 03/05/2002, đăng ký thay đổi lần thứ 73 ngày 09/01/2024.

2. Thông tin thửa đất:

a. Thửa đất số: 385. tờ bản đồ số: 25.

b. Diện tích: 1460,1m².

c. Loại đất: Đất ở tại đô thị.

d. Thời hạn sử dụng: 50 năm kể từ ngày 18/11/2024.

đ. Hình thức sử dụng: Sử dụng riêng.

e. Địa chỉ: Ô F-TT11.3, Khu chức năng đô thị Green City, Xã Ó Diên, Thành phố Hà Nội.

3. Thông tin tài sản gắn liền với đất:

a. Tên tài sản: -/-

b. Diện tích sử dụng: -/-

c. Hình thức sở hữu: -/-

d. Thời hạn sở hữu: -/-

đ. Địa chỉ: -/-

Độc lập - Tự do - Hạnh phúc
THÀNH BAN NHÂN DÂN THÀNH PHỐ HÀ NỘI
TƯỞNG CHỦ TỊCH
KIỂM GIAM ĐOC SỞ NÔNG NGHIỆP VÀ MÔI TRƯỜNG
KIỂM GIAM ĐOC



Nguyễn Minh Tấn

AA 02080132

4. Sơ đồ thửa đất, tài sản gắn liền với đất:

Theo Biên bản giao mốc giới ngày 13/3/2025 của Sở Nông nghiệp và Môi trường Hà Nội



5. Ghi chú:

- Số tờ, số thửa theo bản đồ Dự án Vlap (cũ) thuộc xã Tân Hội, huyện Đan Phượng trước khi sáp nhập
- Giấy chứng nhận này được cấp theo Quyết định số 6011/QĐ-UBND ngày 18/11/2024 của UBND thành phố Hà Nội
- Người mua nhà ở gắn liền với đất ở được sử dụng với thời hạn lâu dài
- Khi thực hiện một trong các quyền của người sử dụng đất theo quy định của pháp luật đất đai, Tổ chức được cấp Giấy chứng nhận có nghĩa vụ chấp hành Điều 8 Luật Kinh doanh bất động sản năm 2023 và các nội dung yêu cầu đối với dự án đầu tư xây dựng nhà ở quy định tại Luật Nhà ở năm 2023; Đồng thời nộp Giấy chứng nhận này để thực hiện đăng ký biến động theo quy định.

6. Những thay đổi sau khi cấp Giấy chứng nhận:

Nội dung thay đổi và cơ sở pháp lý	Xác nhận của cơ quan có thẩm quyền

Số vào sổ cấp Giấy chứng nhận:.....*CT.692*.....

Người được cấp Giấy chứng nhận không được sửa chữa, tẩy xóa hoặc bổ sung bất kỳ nội dung nào trong Giấy chứng nhận; khi bị mất hoặc hư hỏng Giấy chứng nhận phải khai báo ngay với cơ quan cấp Giấy.



CỘNG HÒA XÃ HỘI CHỦ NGHĨA VIỆT NAM
Độc lập - Tự do - Hạnh phúc



GIẤY CHỨNG NHẬN

QUYỀN SỬ DỤNG ĐẤT, QUYỀN SỞ HỮU TÀI SẢN GẮN LIỀN VỚI ĐẤT

1. Người sử dụng đất, chủ sở hữu tài sản gắn liền với đất:

Tập đoàn Vingroup - Công ty CP, Giấy chứng nhận đăng ký doanh nghiệp công ty cổ phần,
Mã số doanh nghiệp: 0101245486 do Sở Kế hoạch và Đầu tư thành phố Hà Nội cấp, đăng ký
lần đầu ngày 03/05/2002, đăng ký thay đổi lần thứ 73 ngày 09/01/2024.

2. Thông tin thửa đất:

- a. Thửa đất số: 384. tờ bản đồ số: 25. b. Diện tích: 1465,3m².
- c. Loại đất: Đất ở tại đô thị.
- d. Thời hạn sử dụng: 50 năm kể từ ngày 18/11/2024.
- đ. Hình thức sử dụng: Sử dụng riêng.
- e. Địa chỉ: Ô F-TT10.3, Khu chức năng đô thị Green City, Xã Ô Diên, Thành phố Hà Nội.

3. Thông tin tài sản gắn liền với đất:

- a. Tên tài sản: -/-
- b. Diện tích sử dụng: -/-
- c. Hình thức sở hữu: -/-
- d. Thời hạn sở hữu: -/-
- đ. Địa chỉ: -/-

Ngày này là ngày 18 tháng 11 năm 2024
 ỦY BAN NHÂN DÂN THÀNH PHỐ HÀ NỘI
 CHỦ TỊCH
 KẾ GIAM ĐỐC SỞ NÔNG NGHIỆP VÀ MÔI TRƯỜNG
 CHỦ GIAM ĐỐC



Nguyễn Minh Tân

AA 02000131

4. Sơ đồ thửa đất, tài sản gắn liền với đất:

Theo Biên bản bán giao mốc giới ngày 13/3/2025 của Sở Nông nghiệp và Môi trường Hà Nội



5. Ghi chú:

- Số tờ, số thửa theo bản đồ Dự án Vlap (cũ) thuộc xã Tân Hội, huyện Đan Phượng trước khi sáp nhập
- Giấy chứng nhận này được cấp theo Quyết định số 6011/QĐ-UBND ngày 18/11/2024 của UBND thành phố Hà Nội
- Người mua nhà ở gắn liền với đất ở được sử dụng với thời hạn lâu dài
- Khi thực hiện một trong các quyền của người sử dụng đất theo quy định của pháp luật đất đai, Tổ chức được cấp Giấy chứng nhận có nghĩa vụ chấp hành Điều 8 Luật Kinh doanh bất động sản năm 2023 và các nội dung yêu cầu đối với dự án đầu tư xây dựng nhà ở quy định tại Luật Nhà ở năm 2023; Đồng thời nộp Giấy chứng nhận này để thực hiện đăng ký biến động theo quy định.

6. Những thay đổi sau khi cấp Giấy chứng nhận:

Nội dung thay đổi và cơ sở pháp lý	Xác nhận của cơ quan có thẩm quyền

Số vào sổ cấp Giấy chứng nhận: CL697.....

Người được cấp Giấy chứng nhận không được sửa chữa, tẩy xóa hoặc bổ sung bất kỳ nội dung nào trong Giấy chứng nhận; khi bị mất hoặc hư hỏng Giấy chứng nhận phải khai báo ngay với cơ quan cấp Giấy.



CỘNG HÒA XÃ HỘI CHỦ NGHĨA VIỆT NAM
Độc lập - Tự do - Hạnh phúc



1/30

GIẤY CHỨNG NHẬN

QUYỀN SỬ DỤNG ĐẤT, QUYỀN SỞ HỮU TÀI SẢN GẮN LIỀN VỚI ĐẤT

1. Người sử dụng đất, chủ sở hữu tài sản gắn liền với đất:

Tập đoàn Vingroup - Công ty CP, Giấy chứng nhận đăng ký doanh nghiệp công ty cổ phần, Mã số doanh nghiệp: 0101245486 do Sở Kế hoạch và Đầu tư thành phố Hà Nội cấp, đăng ký lần đầu ngày 03/05/2002, đăng ký thay đổi lần thứ 73 ngày 09/01/2024.

2. Thông tin thửa đất:

a. Thửa đất số: 1589. tờ bản đồ số: 24.

b. Diện tích: 1785,9m².

c. Loại đất: Đất ở tại đô thị.

d. Thời hạn sử dụng: 50 năm kể từ ngày 18/11/2024.

đ. Hình thức sử dụng: Sử dụng riêng.

e. Địa chỉ: Ô F-TT12.1, Khu chức năng đô thị Green City, Xã Ô Diên, Thành phố Hà Nội.

3. Thông tin tài sản gắn liền với đất:

a. Tên tài sản: -/-

b. Diện tích sử dụng: -/-

c. Hình thức sở hữu: -/-

d. Thời hạn sở hữu: -/-

đ. Thời hạn: -/-

Ngày 27 tháng 7 năm 2025
THỦ LƯU BAN NHÂN DÂN THÀNH PHỐ HÀ NỘI
ĐUO CHỦ TIỀN
KẾ GIAM ĐỐC SỞ NÔNG NGHIỆP VÀ MÔI TRƯỜNG
PHÓ GIÁM ĐỐC



Nguyễn Minh Tiến

AA 02000130

Thông tin chi tiết được thể hiện tại mã QR

4. Sơ đồ thửa đất, tài sản gắn liền với đất:

Theo Biên bản bán giao mốc giới ngày 13/3/2025 của Sở Nông nghiệp và Môi trường Hà Nội



5. Ghi chú:

- Số tờ, số thửa theo bản đồ Dự án Viap (cũ) thuộc xã Tân Hội, huyện Đan Phượng trước khi sáp nhập
- Giấy chứng nhận này được cấp theo Quyết định số 6011/QĐ-UBND ngày 18/11/2024 của UBND thành phố Hà Nội
- Người mua nhà ở gắn liền với đất ở được sử dụng với thời hạn lâu dài
- Khi thực hiện một trong các quyền của người sử dụng đất theo quy định của pháp luật đất đai, Tổ chức được cấp Giấy chứng nhận có nghĩa vụ chấp hành Điều 8 Luật Kinh doanh bất động sản năm 2023 và các nội dung yêu cầu đối với dự án đầu tư xây dựng nhà ở quy định tại Luật Nhà ở năm 2023; Đồng thời nộp Giấy chứng nhận này để thực hiện đăng ký biến động theo quy định.

6. Những thay đổi sau khi cấp Giấy chứng nhận:

Nội dung thay đổi và cơ sở pháp lý	Xác nhận của cơ quan có thẩm quyền

Số vào sổ cấp Giấy chứng nhận: C.T.696.....

Người được cấp Giấy chứng nhận không được sửa chữa, tẩy xóa hoặc bổ sung bất kỳ nội dung nào trong Giấy chứng nhận; khi bị mất hoặc hư hỏng Giấy chứng nhận phải khai báo ngay với cơ quan cấp Giấy.



GIẤY CHỨNG NHẬN

QUYỀN SỬ DỤNG ĐẤT, QUYỀN SỞ HỮU TÀI SẢN GẮN LIỀN VỚI ĐẤT

1. Người sử dụng đất, chủ sở hữu tài sản gắn liền với đất:

Tập đoàn Vingroup - Công ty CP, Giấy chứng nhận đăng ký doanh nghiệp công ty cổ phần, Mã số doanh nghiệp: 0101245486 do Sở Kế hoạch và Đầu tư thành phố Hà Nội cấp, đăng ký lần đầu ngày 03/05/2002, đăng ký thay đổi lần thứ 73 ngày 09/01/2024.

2. Thông tin thửa đất:

- a. Thửa đất số: 1590. tờ bản đồ số: 24. b. Diện tích: 1344,0m².
- c. Loại đất: Đất ở tại đô thị.
- d. Thời hạn sử dụng: 50 năm kể từ ngày 18/11/2024.
- e. Hình thức sử dụng: Sử dụng riêng.
- f. Địa chỉ: Ô F-TT11.2, Khu chức năng đô thị Green City, Xã Ô Diên, Thành phố Hà Nội.

3. Thông tin tài sản gắn liền với đất:

- a. Tên tài sản: -/-
- b. Diện tích sử dụng: -/-
- c. Hình thức sở hữu: -/-
- d. Thời hạn sở hữu: -/-

f. Địa chỉ:

Hà Nội, ngày 18 tháng 11 năm 2025
 ỦY BAN NHÂN DÂN THÀNH PHỐ HÀ NỘI
 CHỦ TỊCH
 KIỂM ĐỌC SỞ NÔNG NGHIỆP VÀ MÔI TRƯỜNG
 KIỂM ĐỌC



Nguyễn Minh Tân

AA 02580129

4. Sơ đồ thửa đất, tài sản gắn liền với đất:

Theo Bản đồ bán giao mốc giới ngày 13/3/2025 của Sở Nông nghiệp và Môi trường Hà Nội



5. Ghi chú:

- Số tờ, số thửa theo bản đồ Dự án Vlap (cũ) thuộc xã Tân Hội, huyện Đan Phượng trước khi sáp nhập
- Giấy chứng nhận này được cấp theo Quyết định số 6011/QĐ-UBND ngày 18/11/2024 của UBND thành phố Hà Nội
- Người mua nhà ở gắn liền với đất ở được sử dụng với thời hạn lâu dài
- Khi thực hiện một trong các quyền của người sử dụng đất theo quy định của pháp luật đất đai, Tổ chức được cấp Giấy chứng nhận có nghĩa vụ chấp hành Điều 8 Luật Kinh doanh bất động sản năm 2023 và các nội dung yêu cầu đối với dự án đầu tư xây dựng nhà ở quy định tại Luật Nhà ở năm 2023; Đồng thời nộp Giấy chứng nhận này để thực hiện đăng ký biến động theo quy định.

6. Những thay đổi sau khi cấp Giấy chứng nhận:

Nội dung thay đổi và cơ sở pháp lý	Xác nhận của cơ quan có thẩm quyền

Số vào sổ cấp Giấy chứng nhận: CT.695.....

Người được cấp Giấy chứng nhận không được sửa chữa, tẩy xóa hoặc bổ sung bất kỳ nội dung nào trong Giấy chứng nhận; khi bị mất hoặc hư hỏng Giấy chứng nhận phải khai báo ngay với cơ quan cấp Giấy.



CỘNG HÒA XÃ HỘI CHỦ NGHĨA VIỆT NAM
Độc lập - Tự do - Hạnh phúc



118

GIẤY CHỨNG NHẬN

QUYỀN SỬ DỤNG ĐẤT, QUYỀN SỞ HỮU TÀI SẢN GẮN LIỀN VỚI ĐẤT

1. Người sử dụng đất, chủ sở hữu tài sản gắn liền với đất:

Tập đoàn Vingroup - Công ty CP, Giấy chứng nhận đăng ký doanh nghiệp công ty cổ phần, Mã số doanh nghiệp: 0101245486 do Sở Kế hoạch và Đầu tư thành phố Hà Nội cấp, đăng ký lần đầu ngày 03/05/2002, đăng ký thay đổi lần thứ 73 ngày 09/01/2024.

2. Thông tin thửa đất:

- a. Thửa đất số: 382. tờ bản đồ số: 25. b. Diện tích: 1470,5m².
- c. Loại đất: Đất ở tại đô thị.
- d. Thời hạn sử dụng: 50 năm kể từ ngày 18/11/2024.
- d. Hình thức sử dụng: Sử dụng riêng.
- e. Địa chỉ: Ô F-TT9.3, Khu chức năng đô thị Green City, Xã Ô Diên, Thành phố Hà Nội.

3. Thông tin tài sản gắn liền với đất:

- a. Tên tài sản: -/-
- b. Diện tích sử dụng: -/-
- c. Hình thức sở hữu: -/-
- d. Thời hạn sở hữu: -/-
- d. Địa chỉ: -/-

Hà Nội, ngày 23 tháng 8, năm 2025

TM. ỦY BAN NHÂN DÂN THÀNH PHỐ HÀ NỘI

TUQ. CHỦ TỊCH

KT. GIÁM ĐỐC SỞ NÔNG NGHIỆP VÀ MÔI TRƯỜNG

PUG. GIÁM ĐỐC



Nguyễn Minh Tấn

AA 02888128

Thông tin chi tiết được thể hiện tại mã QR

4. Sơ đồ thửa đất, tài sản gắn liền với đất:

Theo Biên bản bàn giao mốc giới ngày 13/3/2025 của Sở Nông nghiệp và Môi trường Hà Nội



5. Ghi chú:

- Số tờ, số thửa theo bản đồ Dự án Vlap (cũ) thuộc xã Tân Hội, huyện Đan Phượng trước khi sáp nhập
- Giấy chứng nhận này được cấp theo Quyết định số 6011/QĐ-UBND ngày 18/11/2024 của UBND thành phố Hà Nội
- Người mua nhà ở gắn liền với đất ở được sử dụng với thời hạn lâu dài
- Khi thực hiện một trong các quyền của người sử dụng đất theo quy định của pháp luật đất đai, Tổ chức được cấp Giấy chứng nhận có nghĩa vụ chấp hành Điều 8 Luật Kinh doanh bất động sản năm 2023 và các nội dung yêu cầu đối với dự án đầu tư xây dựng nhà ở quy định tại Luật Nhà ở năm 2023; Đồng thời nộp Giấy chứng nhận này để thực hiện đăng ký biến động theo quy định.

6. Những thay đổi sau khi cấp Giấy chứng nhận:

Nội dung thay đổi và cơ sở pháp lý	Xác nhận của cơ quan có thẩm quyền

Số vào sổ cấp Giấy chứng nhận: CT.694.....

Người được cấp Giấy chứng nhận không được sửa chữa, tẩy xóa hoặc bổ sung bất kỳ nội dung nào trong Giấy chứng nhận; khi bị mất hoặc hư hỏng Giấy chứng nhận phải khai báo ngay với cơ quan cấp Giấy.



CỘNG HÒA XÃ HỘI CHỦ NGHĨA VIỆT NAM
Độc lập - Tự do - Hạnh phúc



124

GIẤY CHỨNG NHẬN

QUYỀN SỬ DỤNG ĐẤT, QUYỀN SỞ HỮU TÀI SẢN GẮN LIỀN VỚI ĐẤT

1. Người sử dụng đất, chủ sở hữu tài sản gắn liền với đất:

Tập đoàn Vingroup - Công ty CP, Giấy chứng nhận đăng ký doanh nghiệp công ty cổ phần, Mã số doanh nghiệp: 0101245486 do Sở Kế hoạch và Đầu tư thành phố Hà Nội cấp, đăng ký lần đầu ngày 03/05/2002, đăng ký thay đổi lần thứ 73 ngày 09/01/2024.

2. Thông tin thửa đất:

a. Thửa đất số: 383. tờ bản đồ số: 25.

b. Diện tích: 1604,1m².

c. Loại đất: Đất ở tại đô thị.

d. Thời hạn sử dụng: 50 năm kể từ ngày 18/11/2024.

đ. Hình thức sử dụng: Sử dụng riêng.

e. Địa chỉ: Ô F-TT5.3, Khu chức năng đô thị Green City, Xã Ô Diên, Thành phố Hà Nội.

3. Thông tin tài sản gắn liền với đất:

a. Tên tài sản: -/-

b. Diện tích sử dụng: -/-

c. Hình thức sở hữu: -/-

d. Thời hạn sở hữu: -/-

đ. Địa chỉ:

Ngày 18 tháng 11 năm 2025
THÀNH PHỐ HÀ NỘI
KI. GIÁM ĐỐC SỞ NÔNG NGHIỆP VÀ MÔI TRƯỜNG
PHÓ GIÁM ĐỐC



Nguyễn Minh Tân

AA 025880127

4. Sơ đồ thửa đất, tài sản gắn liền với đất:

Theo Biên bản bàn giao mốc giới ngày 13/3/2025 của Sở Nông nghiệp và Môi trường Hà Nội



5. Ghi chú:

- Số tờ, số thửa theo bản đồ Dự án Vlap (cũ) thuộc xã Tân Hội, huyện Đan Phượng trước khi sáp nhập
- Giấy chứng nhận này được cấp theo Quyết định số 6011/QĐ-UBND ngày 18/11/2024 của UBND thành phố Hà Nội
- Người mua nhà ở gắn liền với đất ở được sử dụng với thời hạn lâu dài
- Khi thực hiện một trong các quyền của người sử dụng đất theo quy định của pháp luật đất đai, Tổ chức được cấp Giấy chứng nhận có nghĩa vụ chấp hành Điều 8 Luật Kinh doanh bất động sản năm 2023 và các nội dung yêu cầu đối với dự án đầu tư xây dựng nhà ở quy định tại Luật Nhà ở năm 2023; Đồng thời nộp Giấy chứng nhận này để thực hiện đăng ký biến động theo quy định.

6. Những thay đổi sau khi cấp Giấy chứng nhận:

Nội dung thay đổi và cơ sở pháp lý	Xác nhận của cơ quan có thẩm quyền

Số vào sổ cấp Giấy chứng nhận: CT.693.....

Người được cấp Giấy chứng nhận không được sửa chữa, tẩy xóa hoặc bổ sung bất kỳ nội dung nào trong Giấy chứng nhận; khi bị mất hoặc hư hỏng Giấy chứng nhận phải khai báo ngay với cơ quan cấp Giấy.



CỘNG HÒA XÃ HỘI CHỦ NGHĨA VIỆT NAM
Độc lập - Tự do - Hạnh phúc



126

GIẤY CHỨNG NHẬN QUYỀN SỬ DỤNG ĐẤT, QUYỀN SỞ HỮU TÀI SẢN GẮN LIỀN VỚI ĐẤT

1. Người sử dụng đất, chủ sở hữu tài sản gắn liền với đất:

Tập đoàn Vingroup - Công ty CP, Giấy chứng nhận đăng ký doanh nghiệp công ty cổ phần,
Mã số doanh nghiệp: 0101245486 do Sở Kế hoạch và Đầu tư thành phố Hà Nội cấp, đăng ký
lần đầu ngày 03/05/2002, đăng ký thay đổi lần thứ 73 ngày 09/01/2024.

2. Thông tin thửa đất:

- a. Thửa đất số: 1588. tờ bản đồ số: 24. b. Diện tích: 1344,0m².
- c. Loại đất: Đất ở tại đô thị.
- d. Thời hạn sử dụng: 50 năm kể từ ngày 18/11/2024.
- e. Hình thức sử dụng: Sử dụng riêng.
- f. Địa chỉ: Ô F-TT10.2, Khu chức năng đô thị Green City, Xã Ô Diên, Thành phố Hà Nội.

3. Thông tin tài sản gắn liền với đất:

- a. Tên tài sản: -/-
- b. Diện tích sử dụng: -/-
- c. Hình thức sở hữu: -/-
- d. Thời hạn sở hữu: -/-
- e. Địa chỉ: -/-

Hà Nội, ngày 22 tháng 5, năm 2025

TM. ỦY BAN NHÂN DÂN THÀNH PHỐ HÀ NỘI

TUỶ CHỨC

KT. GIÁM ĐỐC SỞ NÔNG NGHIỆP VÀ MÔI TRƯỜNG

PHÓ GIÁM ĐỐC



Nguyễn Minh Tân

AA 02888126

Thông tin chi tiết được thể hiện tại mã QR.

4. Sơ đồ thửa đất, tài sản gắn liền với đất:

Theo bản bản đồ giao mốc giới ngày 12/3/2025 của Sở Nông nghiệp và Môi trường Hà Nội

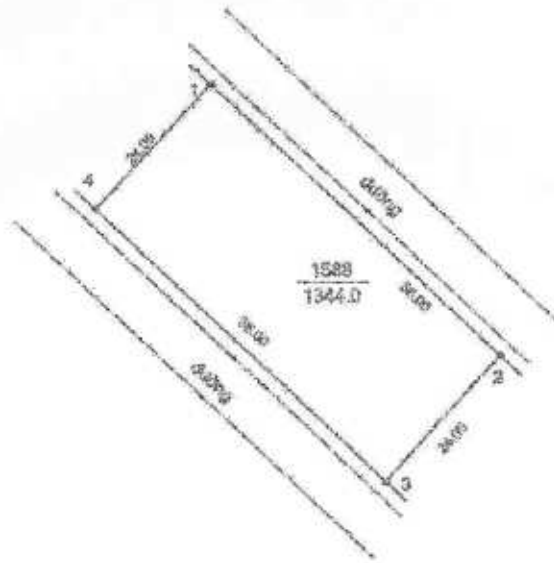

5. Ghi chú:

- Số tờ, số thửa theo bản đồ Dự án Vlap (cũ) thuộc xã Tân Hội, huyện Đan Phượng trước khi sáp nhập
- Giấy chứng nhận này được cấp theo Quyết định số 6011/QĐ-UBND ngày 18/11/2024 của UBND thành phố Hà Nội
- Người mua nhà ở gắn liền với đất ở được sử dụng với thời hạn lâu dài
- Khi thực hiện một trong các quyền của người sử dụng đất theo quy định của pháp luật đất đai, Tổ chức được cấp Giấy chứng nhận có nghĩa vụ chấp hành Điều 8 Luật Kinh doanh bất động sản năm 2023 và các nội dung yêu cầu đối với dự án đầu tư xây dựng nhà ở quy định tại Luật Nhà ở năm 2023; Đồng thời nộp Giấy chứng nhận này để thực hiện đăng ký biến động theo quy định.

6. Những thay đổi sau khi cấp Giấy chứng nhận:

Nội dung thay đổi và cơ sở pháp lý	Xác nhận của cơ quan có thẩm quyền

Số vào sổ cấp Giấy chứng nhận: CT.692.....

Người được cấp Giấy chứng nhận không được sửa chữa, tẩy xóa hoặc bổ sung bất kỳ nội dung nào trong Giấy chứng nhận; khi bị mất hoặc hư hỏng Giấy chứng nhận phải khai báo ngay với cơ quan cấp Giấy.



CỘNG HÒA XÃ HỘI CHỦ NGHĨA VIỆT NAM
Độc lập - Tự do - Hạnh phúc



115

GIẤY CHỨNG NHẬN QUYỀN SỬ DỤNG ĐẤT, QUYỀN SỞ HỮU TÀI SẢN GẮN LIỀN VỚI ĐẤT

1. Người sử dụng đất, chủ sở hữu tài sản gắn liền với đất:

Tập đoàn Vingroup - Công ty CP, Giấy chứng nhận đăng ký doanh nghiệp công ty cổ phần, Mã số doanh nghiệp: 0101245486 do Sở Kế hoạch và Đầu tư thành phố Hà Nội cấp, đăng ký lần đầu ngày 03/05/2002, đăng ký thay đổi lần thứ 73 ngày 09/01/2024.

2. Thông tin thửa đất:

- a. Thửa đất số: 1585, tờ bản đồ số: 24.
- b. Diện tích: 1522,4m².
- c. Loại đất: Đất ở tại đô thị.
- d. Thời hạn sử dụng: 50 năm kể từ ngày 18/11/2024.
- e. Hình thức sử dụng: Sử dụng riêng.
- f. Địa chỉ: Ô F-TT11.1, Khu chức năng đô thị Green City, Xã Ô Diên, Thành phố Hà Nội.

3. Thông tin tài sản gắn liền với đất:

- a. Tên tài sản: -/-
- b. Diện tích sử dụng: -/-
- c. Hình thức sở hữu: -/-
- d. Thời hạn sở hữu: -/-

4. Địa chỉ:

Hà Nội, ngày 18 tháng 5 năm 2025
TỈNH ỦY BAN QUẢN LÝ THÀNH PHỐ HÀ NỘI
TƯỞNG CHỦ TỊCH
KT. GIÁM ĐỐC SỞ NÔNG NGHIỆP VÀ MÔI TRƯỜNG
BÙI GIÁM ĐỐC



Nguyễn Minh Tân

AA 02800125

4. Sơ đồ thửa đất, tài sản gắn liền với đất:

Theo Biên bản bàn giao mốc giới ngày 13/3/2025 của Sở Nông nghiệp và Môi trường Hà Nội

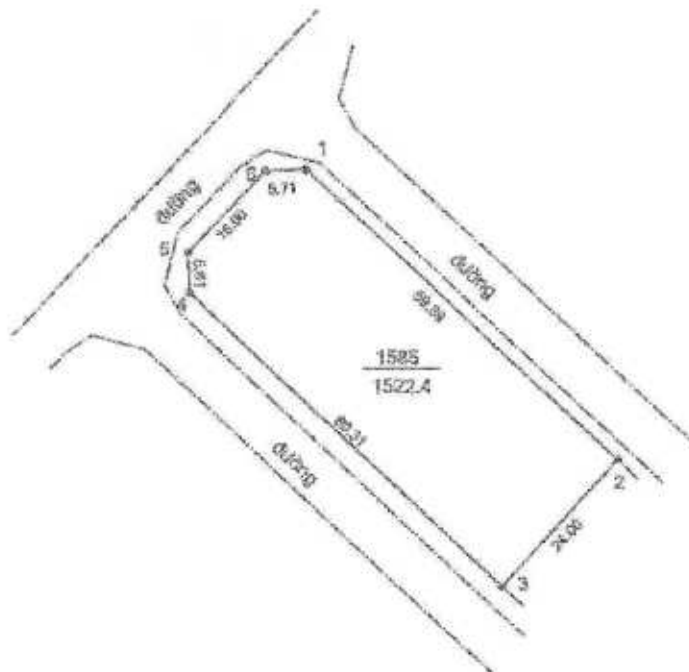

5. Ghi chú:

- Số tờ, số thửa theo bản đồ Dự án Vlap (cũ) thuộc xã Tân Hội, huyện Đan Phượng trước khi sáp nhập
- Giấy chứng nhận này được cấp theo Quyết định số 6011/QĐ-UBND ngày 18/11/2024 của UBND thành phố Hà Nội
- Người mua nhà ở gắn liền với đất ở được sử dụng với thời hạn lâu dài
- Khi thực hiện một trong các quyền của người sử dụng đất theo quy định của pháp luật đất đai, Tổ chức được cấp Giấy chứng nhận có nghĩa vụ chấp hành Điều 8 Luật Kinh doanh bất động sản năm 2023 và các nội dung yêu cầu đối với dự án đầu tư xây dựng nhà ở quy định tại Luật Nhà ở năm 2023; Đồng thời nộp Giấy chứng nhận này để thực hiện đăng ký biến động theo quy định.

6. Những thay đổi sau khi cấp Giấy chứng nhận:

Nội dung thay đổi và cơ sở pháp lý	Xác nhận của cơ quan có thẩm quyền

Số vào sổ cấp Giấy chứng nhận: CT.691.....

Người được cấp Giấy chứng nhận không được sửa chữa, tẩy xóa hoặc bổ sung bất kỳ nội dung nào trong Giấy chứng nhận; khi bị mất hoặc hư hỏng Giấy chứng nhận phải khai báo ngay với cơ quan cấp Giấy.



GIẤY CHỨNG NHẬN

QUYỀN SỬ DỤNG ĐẤT, QUYỀN SỞ HỮU TÀI SẢN GẮN LIỀN VỚI ĐẤT

1. Người sử dụng đất, chủ sở hữu tài sản gắn liền với đất:

Tập đoàn Vingroup - Công ty CP, Giấy chứng nhận đăng ký doanh nghiệp công ty cổ phần, Mã số doanh nghiệp: 0101245486 do Sở Kế hoạch và Đầu tư thành phố Hà Nội cấp, đăng ký lần đầu ngày 03/05/2002, đăng ký thay đổi lần thứ 73 ngày 09/01/2024.

2. Thông tin thửa đất:

- a. Thửa đất số: 375. tờ bản đồ số: 25.
- b. Diện tích: 1344,0m².
- c. Loại đất: Đất ở tại đô thị.
- d. Thời hạn sử dụng: 50 năm kể từ ngày 18/11/2024.
- e. Hình thức sử dụng: Sử dụng riêng.
- f. Địa chỉ: Ô F-TT9.2, Khu chức năng đô thị Green City, Xã Ô Diên, Thành phố Hà Nội.

3. Thông tin tài sản gắn liền với đất:

- a. Tên tài sản: -/-
- b. Diện tích sử dụng: -/-
- c. Hình thức sở hữu: -/-
- d. Thời hạn sở hữu: -/-

e. Địa chỉ: -/-

Hà Nội ngày 22 tháng 8 năm 2025
 ỦY BAN NHÂN DÂN THÀNH PHỐ HÀ NỘI
 CHỦ TỊCH
 KẾ GIAM ĐỐC SỞ NÔNG NGHIỆP VÀ MÔI TRƯỜNG
 PHÓ GIÁM ĐỐC



AA 02889124

4. Sơ đồ thửa đất, tài sản gắn liền với đất:

Theo Biên bản bán giao mốc giới ngày 13/3/2025 của Sở Nông nghiệp và Môi trường Hà Nội



5. Ghi chú:

- Số tờ, số thửa theo bản đồ Dự án Vlap (cũ) thuộc xã Tân Hội, huyện Đan Phượng trước khi sáp nhập
- Giấy chứng nhận này được cấp theo Quyết định số 6011/QĐ-UBND ngày 18/11/2024 của UBND thành phố Hà Nội
- Người mua nhà ở gắn liền với đất ở được sử dụng với thời hạn lâu dài
- Khi thực hiện một trong các quyền của người sử dụng đất theo quy định của pháp luật đất đai, Tổ chức được cấp Giấy chứng nhận có nghĩa vụ chấp hành Điều 8 Luật Kinh doanh bất động sản năm 2023 và các nội dung yêu cầu đối với dự án đầu tư xây dựng nhà ở quy định tại Luật Nhà ở năm 2023; Đồng thời nộp Giấy chứng nhận này để thực hiện đăng ký biến động theo quy định.

6. Những thay đổi sau khi cấp Giấy chứng nhận:

Nội dung thay đổi và cơ sở pháp lý	Xác nhận của cơ quan có thẩm quyền

Số vào sổ cấp Giấy chứng nhận: CT.690.....

Người được cấp Giấy chứng nhận không được sửa chữa, tẩy xóa hoặc bổ sung bất kỳ nội dung nào trong Giấy chứng nhận; khi bị mất hoặc hư hỏng Giấy chứng nhận phải khai báo ngay với cơ quan cấp Giấy.



CỘNG HÒA XÃ HỘI CHỦ NGHĨA VIỆT NAM
Độc lập - Tự do - Hạnh phúc



123

GIẤY CHỨNG NHẬN

QUYỀN SỬ DỤNG ĐẤT, QUYỀN SỞ HỮU TÀI SẢN GẮN LIỀN VỚI ĐẤT

1. Người sử dụng đất, chủ sở hữu tài sản gắn liền với đất:

Tập đoàn Vingroup - Công ty CP, Giấy chứng nhận đăng ký doanh nghiệp công ty cổ phần, Mã số doanh nghiệp: 0101245486 do Sở Kế hoạch và Đầu tư thành phố Hà Nội cấp, đăng ký lần đầu ngày 03/05/2002, đăng ký thay đổi lần thứ 73 ngày 09/01/2024.

2. Thông tin thửa đất:

- a. Thửa đất số: 376. tờ bản đồ số: 25. b. Diện tích: 1475,9m².
- c. Loại đất: Đất ở tại đô thị.
- d. Thời hạn sử dụng: 50 năm kể từ ngày 18/11/2024.
- e. Hình thức sử dụng: Sử dụng riêng.
- f. Địa chỉ: Ô F-TT7, Khu chức năng đô thị Green City, Xã Ô Diên, Thành phố Hà Nội.

3. Thông tin tài sản gắn liền với đất:

- a. Tên tài sản: -/-
- b. Diện tích sử dụng: -/-
- c. Hình thức sở hữu: -/-
- d. Thời hạn sở hữu: -/-

03/11/2024

ỦY BAN NHÂN DÂN THÀNH PHỐ HÀ NỘI
 ỦY BAN CHUẨN ĐÁNH VÀ KIỂM ĐỊNH
 KIỂM ĐỊNH VÀ KIỂM ĐỊNH



Nguyễn Minh Tân

AA 0200123

Thông tin chi tiết được thể hiện tại mã QR.

4. Sơ đồ thửa đất, tài sản gắn liền với đất:

Theo Biên bản bàn giao mốc giới ngày 13/3/2025 của Sở Nông nghiệp và Môi trường Hà Nội



5. Ghi chú:

- Số tờ, số thửa theo bản đồ Dự án Vlap (cũ) thuộc xã Tân Hội, huyện Đan Phượng trước khi sáp nhập
- Giấy chứng nhận này được cấp theo Quyết định số 6011/QĐ-UBND ngày 18/11/2024 của UBND thành phố Hà Nội
- Người mua nhà ở gắn liền với đất ở được sử dụng với thời hạn lâu dài
- Khi thực hiện một trong các quyền của người sử dụng đất theo quy định của pháp luật đất đai, Tổ chức được cấp Giấy chứng nhận có nghĩa vụ chấp hành Điều 8 Luật Kinh doanh bất động sản năm 2023 và các nội dung yêu cầu đối với dự án đầu tư xây dựng nhà ở quy định tại Luật Nhà ở năm 2023; Đồng thời nộp Giấy chứng nhận này để thực hiện đăng ký biến động theo quy định.

6. Những thay đổi sau khi cấp Giấy chứng nhận:

Nội dung thay đổi và cơ sở pháp lý	Xác nhận của cơ quan có thẩm quyền

Số vào sổ cấp Giấy chứng nhận: CI.689.....

Người được cấp Giấy chứng nhận không được sửa chữa, tẩy xóa hoặc bổ sung bất kỳ nội dung nào trong Giấy chứng nhận; khi bị mất hoặc hư hỏng Giấy chứng nhận phải khai báo ngay với cơ quan cấp Giấy.



CỘNG HÒA XÃ HỘI CHỦ NGHĨA VIỆT NAM
Độc lập - Tự do - Hạnh phúc



112

GIẤY CHỨNG NHẬN

QUYỀN SỬ DỤNG ĐẤT, QUYỀN SỞ HỮU TÀI SẢN GẮN LIỀN VỚI ĐẤT

1. Người sử dụng đất, chủ sở hữu tài sản gắn liền với đất:

Tập đoàn Vingroup - Công ty CP, Giấy chứng nhận đăng ký doanh nghiệp công ty cổ phần,
Mã số doanh nghiệp: 0101245486 do Sở Kế hoạch và Đầu tư thành phố Hà Nội cấp, đăng ký
lần đầu ngày 03/05/2002, đăng ký thay đổi lần thứ 73 ngày 09/01/2024.

2. Thông tin thửa đất:

- a. Thửa đất số: 377. tờ bản đồ số: 25. b. Diện tích: 1680,0m².
- c. Loại đất: Đất ở tại đô thị.
- d. Thời hạn sử dụng: 50 năm kể từ ngày 18/11/2024.
- e. Hình thức sử dụng: Sử dụng riêng.
- f. Địa chỉ: Ô F-TT5.2, Khu chức năng đô thị Green City, Xã Ô Diên, Thành phố Hà Nội.

3. Thông tin tài sản gắn liền với đất:

- a. Tên tài sản: -/-
- b. Diện tích sử dụng: -/-
- c. Hình thức sở hữu: -/-
- d. Thời hạn sở hữu: -/-
- e. Địa chỉ: -/-

Hà Nội ngày 22 tháng 7 năm 2025
THỦ LƯU BAN NHÂN DÂN THÀNH PHỐ HÀ NỘI
CHỖ TỌA CHỨC TỊCH
KỶ GIAM ĐỐC SỞ NÔNG NGHIỆP VÀ MÔI TRƯỜNG
PHÓ GIAM ĐỐC



Nguyễn Minh Tân

AA 02888122

Thông tin chi tiết được thể hiện tại mã QR

4. Sơ đồ thửa đất, tài sản gắn liền với đất:

Theo Bản bản ghi giao mức giới ngày 13/03/2025 của Sở Nông nghiệp và Môi trường Hà Nội



5. Ghi chú:

- Số tờ, số thửa theo bản đồ Dự án Vlap (cũ) thuộc xã Tân Hội, huyện Đan Phượng trước khi sáp nhập
- Giấy chứng nhận này được cấp theo Quyết định số 6011/QĐ-UBND ngày 18/11/2024 của UBND thành phố Hà Nội
- Người mua nhà ở gắn liền với đất ở được sử dụng với thời hạn lâu dài
- Khi thực hiện một trong các quyền của người sử dụng đất theo quy định của pháp luật đất đai, Tổ chức được cấp Giấy chứng nhận có nghĩa vụ chấp hành Điều 8 Luật Kinh doanh bất động sản năm 2023 và các nội dung yêu cầu đối với dự án đầu tư xây dựng nhà ở quy định tại Luật Nhà ở năm 2023; Đồng thời nộp Giấy chứng nhận này để thực hiện đăng ký biến động theo quy định.

6. Những thay đổi sau khi cấp Giấy chứng nhận:

Nội dung thay đổi và cơ sở pháp lý	Xác nhận của cơ quan có thẩm quyền

Số vào sổ cấp Giấy chứng nhận: C.T.K.H.H.....

Người được cấp Giấy chứng nhận không được sửa chữa, tẩy xóa hoặc bổ sung bất kỳ nội dung nào trong Giấy chứng nhận; khi bị mất hoặc hư hỏng Giấy chứng nhận phải khai báo ngay với cơ quan cấp Giấy.

4. Sơ đồ thửa đất, tài sản gắn liền với đất:

Theo Bản bản ghi mức giá ngày 13/3/2025 của Sở Nông nghiệp và Môi trường Hà Nội



5. Ghi chú:

- Số tờ, số thửa theo bản đồ Dự án Vlap (cũ) thuộc xã Tân Hội, huyện Đan Phượng trước khi sáp nhập
- Giấy chứng nhận này được cấp theo Quyết định số 6011/QĐ-UBND ngày 18/11/2024 của UBND thành phố Hà Nội
- Người mua nhà ở gắn liền với đất ở được sử dụng với thời hạn lâu dài
- Khi thực hiện một trong các quyền của người sử dụng đất theo quy định của pháp luật đất đai, Tổ chức được cấp Giấy chứng nhận có nghĩa vụ chấp hành Điều 8 Luật Kinh doanh bất động sản năm 2023 và các nội dung yêu cầu đối với dự án đầu tư xây dựng nhà ở quy định tại Luật Nhà ở năm 2023; Đồng thời nộp Giấy chứng nhận này để thực hiện đăng ký biến động theo quy định.

6. Những thay đổi sau khi cấp Giấy chứng nhận:

Nội dung thay đổi và cơ sở pháp lý	Xác nhận của cơ quan có thẩm quyền

Số vào sổ cấp Giấy chứng nhận: CT.6.87.....

Người được cấp Giấy chứng nhận không được sửa chữa, tẩy xóa hoặc bổ sung bất kỳ nội dung nào trong Giấy chứng nhận; khi bị mất hoặc hư hỏng Giấy chứng nhận phải khai báo ngay với cơ quan cấp Giấy.



CỘNG HÒA XÃ HỘI CHỦ NGHĨA VIỆT NAM
Độc lập - Tự do - Hạnh phúc



GIẤY CHỨNG NHẬN

QUYỀN SỬ DỤNG ĐẤT, QUYỀN SỞ HỮU TÀI SẢN GẮN LIỀN VỚI ĐẤT

1. Người sử dụng đất, chủ sở hữu tài sản gắn liền với đất:

Tập đoàn Vingroup - Công ty CP, Giấy chứng nhận đăng ký doanh nghiệp công ty cổ phần,
Mã số doanh nghiệp: 0101245486 do Sở Kế hoạch và Đầu tư thành phố Hà Nội cấp, đăng ký
lần đầu ngày 03/05/2002, đăng ký thay đổi lần thứ 73 ngày 09/01/2024.

2. Thông tin thửa đất:

a. Thửa đất số: 1583. tờ bản đồ số: 24.

b. Diện tích: 1507,6m².

c. Loại đất: Đất ở tại đô thị.

d. Thời hạn sử dụng: 50 năm kể từ ngày 18/11/2024.

đ. Hình thức sử dụng: Sử dụng riêng.

e. Địa chỉ: Ô F-TT10.1, Khu chức năng đô thị Green City, Xã Ô Diên, Thành phố Hà Nội.

3. Thông tin tài sản gắn liền với đất:

a. Tên tài sản: -/-

b. Diện tích sử dụng: -/-

c. Hình thức sở hữu: -/-

d. Thời hạn sở hữu: -/-

e. Địa chỉ: -/-

f. Hình thức sở hữu: -/-

g. Thời hạn sở hữu: -/-

h. Địa chỉ: -/-

i. Hình thức sở hữu: -/-

j. Thời hạn sở hữu: -/-

k. Địa chỉ: -/-

l. Hình thức sở hữu: -/-

m. Thời hạn sở hữu: -/-

n. Địa chỉ: -/-

o. Hình thức sở hữu: -/-

p. Thời hạn sở hữu: -/-

q. Địa chỉ: -/-

r. Hình thức sở hữu: -/-

s. Thời hạn sở hữu: -/-

t. Địa chỉ: -/-

u. Hình thức sở hữu: -/-

v. Thời hạn sở hữu: -/-

w. Địa chỉ: -/-

x. Hình thức sở hữu: -/-

y. Thời hạn sở hữu: -/-

z. Địa chỉ: -/-

aa. Hình thức sở hữu: -/-

ab. Thời hạn sở hữu: -/-

ac. Địa chỉ: -/-

ad. Hình thức sở hữu: -/-

ae. Thời hạn sở hữu: -/-

af. Địa chỉ: -/-

ag. Hình thức sở hữu: -/-

ah. Thời hạn sở hữu: -/-

ai. Địa chỉ: -/-

aj. Hình thức sở hữu: -/-

ak. Thời hạn sở hữu: -/-

al. Địa chỉ: -/-

am. Hình thức sở hữu: -/-

an. Thời hạn sở hữu: -/-

ao. Địa chỉ: -/-

ap. Hình thức sở hữu: -/-

aq. Thời hạn sở hữu: -/-

ar. Địa chỉ: -/-

as. Hình thức sở hữu: -/-

at. Thời hạn sở hữu: -/-

au. Địa chỉ: -/-

av. Hình thức sở hữu: -/-

aw. Thời hạn sở hữu: -/-

ax. Địa chỉ: -/-

ay. Hình thức sở hữu: -/-

az. Thời hạn sở hữu: -/-

ba. Địa chỉ: -/-

bb. Hình thức sở hữu: -/-

bc. Thời hạn sở hữu: -/-

bd. Địa chỉ: -/-

be. Hình thức sở hữu: -/-

bf. Thời hạn sở hữu: -/-

bg. Địa chỉ: -/-

bh. Hình thức sở hữu: -/-

bi. Thời hạn sở hữu: -/-

bj. Địa chỉ: -/-

bk. Hình thức sở hữu: -/-

bl. Thời hạn sở hữu: -/-

bm. Địa chỉ: -/-

bn. Hình thức sở hữu: -/-

bo. Thời hạn sở hữu: -/-

bp. Địa chỉ: -/-

bq. Hình thức sở hữu: -/-

br. Thời hạn sở hữu: -/-

bs. Địa chỉ: -/-

bt. Hình thức sở hữu: -/-

bu. Thời hạn sở hữu: -/-

bv. Địa chỉ: -/-

bv. Hình thức sở hữu: -/-

bv. Thời hạn sở hữu: -/-

bv. Địa chỉ: -/-

bv. Hình thức sở hữu: -/-

bv. Thời hạn sở hữu: -/-

bv. Địa chỉ: -/-

bv. Hình thức sở hữu: -/-

bv. Thời hạn sở hữu: -/-

bv. Địa chỉ: -/-

bv. Hình thức sở hữu: -/-

bv. Thời hạn sở hữu: -/-

bv. Địa chỉ: -/-

bv. Hình thức sở hữu: -/-

bv. Thời hạn sở hữu: -/-

bv. Địa chỉ: -/-

bv. Hình thức sở hữu: -/-

bv. Thời hạn sở hữu: -/-

bv. Địa chỉ: -/-

bv. Hình thức sở hữu: -/-

bv. Thời hạn sở hữu: -/-

bv. Địa chỉ: -/-

bv. Hình thức sở hữu: -/-

bv. Thời hạn sở hữu: -/-

bv. Địa chỉ: -/-

bv. Hình thức sở hữu: -/-

bv. Thời hạn sở hữu: -/-

bv. Địa chỉ: -/-

bv. Hình thức sở hữu: -/-

bv. Thời hạn sở hữu: -/-

bv. Địa chỉ: -/-

bv. Hình thức sở hữu: -/-

bv. Thời hạn sở hữu: -/-

bv. Địa chỉ: -/-

bv. Hình thức sở hữu: -/-

bv. Thời hạn sở hữu: -/-

bv. Địa chỉ: -/-

bv. Hình thức sở hữu: -/-

bv. Thời hạn sở hữu: -/-

bv. Địa chỉ: -/-

bv. Hình thức sở hữu: -/-

bv. Thời hạn sở hữu: -/-

bv. Địa chỉ: -/-

bv. Hình thức sở hữu: -/-

bv. Thời hạn sở hữu: -/-

bv. Địa chỉ: -/-

bv. Hình thức sở hữu: -/-

bv. Thời hạn sở hữu: -/-

bv. Địa chỉ: -/-

bv. Hình thức sở hữu: -/-

bv. Thời hạn sở hữu: -/-

bv. Địa chỉ: -/-

bv. Hình thức sở hữu: -/-

bv. Thời hạn sở hữu: -/-

bv. Địa chỉ: -/-

bv. Hình thức sở hữu: -/-

bv. Thời hạn sở hữu: -/-

bv. Địa chỉ: -/-

bv. Hình thức sở hữu: -/-

bv. Thời hạn sở hữu: -/-

bv. Địa chỉ: -/-

bv. Hình thức sở hữu: -/-

bv. Thời hạn sở hữu: -/-

bv. Địa chỉ: -/-

bv. Hình thức sở hữu: -/-

bv. Thời hạn sở hữu: -/-

bv. Địa chỉ: -/-

bv. Hình thức sở hữu: -/-

bv. Thời hạn sở hữu: -/-

bv. Địa chỉ: -/-

bv. Hình thức sở hữu: -/-

bv. Thời hạn sở hữu: -/-

bv. Địa chỉ: -/-

bv. Hình thức sở hữu: -/-

bv. Thời hạn sở hữu: -/-

bv. Địa chỉ: -/-

bv. Hình thức sở hữu: -/-

bv. Thời hạn sở hữu: -/-

bv. Địa chỉ: -/-

bv. Hình thức sở hữu: -/-

bv. Thời hạn sở hữu: -/-

bv. Địa chỉ: -/-

bv. Hình thức sở hữu: -/-

bv. Thời hạn sở hữu: -/-

bv. Địa chỉ: -/-

bv. Hình thức sở hữu: -/-

bv. Thời hạn sở hữu: -/-

bv. Địa chỉ: -/-

bv. Hình thức sở hữu: -/-

bv. Thời hạn sở hữu: -/-

bv. Địa chỉ: -/-

bv. Hình thức sở hữu: -/-

bv. Thời hạn sở hữu: -/-

bv. Địa chỉ: -/-

bv. Hình thức sở hữu: -/-

bv. Thời hạn sở hữu: -/-

bv. Địa chỉ: -/-

bv. Hình thức sở hữu: -/-

bv. Thời hạn sở hữu: -/-

bv. Địa chỉ: -/-

bv. Hình thức sở hữu: -/-

bv. Thời hạn sở hữu: -/-

bv. Địa chỉ: -/-

bv. Hình thức sở hữu: -/-

bv. Thời hạn sở hữu: -/-

bv. Địa chỉ: -/-

bv. Hình thức sở hữu: -/-

bv. Thời hạn sở hữu: -/-

bv. Địa chỉ: -/-

bv. Hình thức sở hữu: -/-

bv. Thời hạn sở hữu: -/-

bv. Địa chỉ: -/-

bv. Hình thức sở hữu: -/-

bv. Thời hạn sở hữu: -/-

bv. Địa chỉ: -/-

bv. Hình thức sở hữu: -/-

bv. Thời hạn sở hữu: -/-

bv. Địa chỉ: -/-

bv. Hình thức sở hữu: -/-

bv. Thời hạn sở hữu: -/-

bv. Địa chỉ: -/-

bv. Hình thức sở hữu: -/-

bv. Thời hạn sở hữu: -/-

bv. Địa chỉ: -/-

bv. Hình thức sở hữu: -/-

bv. Thời hạn sở hữu: -/-

bv. Địa chỉ: -/-

bv. Hình thức sở hữu: -/-

bv. Thời hạn sở hữu: -/-

bv. Địa chỉ: -/-

bv. Hình thức sở hữu: -/-

bv. Thời hạn sở hữu: -/-

bv. Địa chỉ: -/-

bv. Hình thức sở hữu: -/-

bv. Thời hạn sở hữu: -/-

bv. Địa chỉ: -/-

bv. Hình thức sở hữu: -/-

bv. Thời hạn sở hữu: -/-

bv. Địa chỉ: -/-

bv. Hình thức sở hữu: -/-

bv. Thời hạn sở hữu: -/-

bv. Địa chỉ: -/-

bv. Hình thức sở hữu: -/-

bv. Thời hạn sở hữu: -/-

bv. Địa chỉ: -/-

bv. Hình thức sở hữu: -/-

bv. Thời hạn sở hữu: -/-

bv. Địa chỉ: -/-

bv. Hình thức sở hữu: -/-

bv. Thời hạn sở hữu: -/-

bv. Địa chỉ: -/-

bv. Hình thức sở hữu: -/-

bv. Thời hạn sở hữu: -/-

bv. Địa chỉ: -/-

bv. Hình thức sở hữu: -/-

bv. Thời hạn sở hữu: -/-

bv. Địa chỉ: -/-

bv. Hình thức sở hữu: -/-

bv. Thời hạn sở hữu: -/-

bv. Địa chỉ: -/-

bv. Hình thức sở hữu: -/-

bv. Thời hạn sở hữu: -/-

bv. Địa chỉ: -/-

bv. Hình thức sở hữu: -/-

bv. Thời hạn sở hữu: -/-

bv. Địa chỉ: -/-

bv. Hình thức sở hữu: -/-

bv. Thời hạn sở hữu: -/-

bv. Địa chỉ: -/-

bv. Hình thức sở hữu: -/-

bv. Thời hạn sở hữu: -/-

bv. Địa chỉ: -/-

bv. Hình thức sở hữu: -/-

bv. Thời hạn sở hữu: -/-

bv. Địa chỉ: -/-

bv. Hình thức sở hữu: -/-

4. Sơ đồ thửa đất, tài sản gắn liền với đất:

Theo Biên bản bên giao mốc giới ngày 13/3/2025 của Sở Nông nghiệp và Môi trường Hà Nội

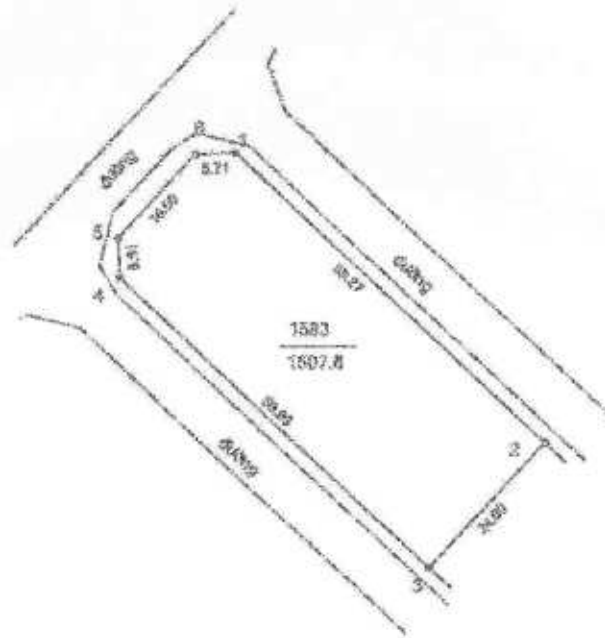

5. Ghi chú:

- Số tờ, số thửa theo bản đồ Dự án Vlap (cũ) thuộc xã Tân Hội, huyện Đan Phượng trước khi sáp nhập
- Giấy chứng nhận này được cấp theo Quyết định số 6011/QĐ-UBND ngày 18/11/2024 của UBND thành phố Hà Nội
- Người mua nhà ở gắn liền với đất ở được sử dụng với thời hạn lâu dài
- Khi thực hiện một trong các quyền của người sử dụng đất theo quy định của pháp luật đất đai, Tổ chức được cấp Giấy chứng nhận có nghĩa vụ chấp hành Điều 8 Luật Kinh doanh bất động sản năm 2023 và các nội dung yêu cầu đối với dự án đầu tư xây dựng nhà ở quy định tại Luật Nhà ở năm 2023; Đồng thời nộp Giấy chứng nhận này để thực hiện đăng ký biến động theo quy định.

6. Những thay đổi sau khi cấp Giấy chứng nhận:

Nội dung thay đổi và cơ sở pháp lý	Xác nhận của cơ quan có thẩm quyền

Số vào sổ cấp Giấy chứng nhận: CT.686.....

Người được cấp Giấy chứng nhận không được sửa chữa, tẩy xóa hoặc bổ sung bất kỳ nội dung nào trong Giấy chứng nhận; khi bị mất hoặc hư hỏng Giấy chứng nhận phải khai báo ngay với cơ quan cấp Giấy.



GIẤY CHỨNG NHẬN

QUYỀN SỬ DỤNG ĐẤT, QUYỀN SỞ HỮU TÀI SẢN GẮN LIỀN VỚI ĐẤT

1. Người sử dụng đất, chủ sở hữu tài sản gắn liền với đất:

Tập đoàn Vingroup - Công ty CP, Giấy chứng nhận đăng ký doanh nghiệp công ty cổ phần, Mã số doanh nghiệp: 0101245486 do Sở Kế hoạch và Đầu tư thành phố Hà Nội cấp, đăng ký lần đầu ngày 03/05/2002, đăng ký thay đổi lần thứ 73 ngày 09/01/2024.

2. Thông tin thửa đất:

- a. Thửa đất số: 1582. tờ bản đồ số: 24.
- b. Diện tích: 1859,8m².
- c. Loại đất: Đất ở tại đô thị.
- d. Thời hạn sử dụng: 50 năm kể từ ngày 18/11/2024.
- e. Hình thức sử dụng: Sử dụng riêng.
- f. Địa chỉ: Ô F-TT13.2, Khu chức năng đô thị Green City, Xã Ô Diên, Thành phố Hà Nội.

3. Thông tin tài sản gắn liền với đất:

- a. Tên tài sản: -/-
- b. Diện tích sử dụng: -/-
- c. Hình thức sở hữu: -/-
- d. Thời hạn sở hữu: -/-
- e. Địa chỉ: -/-

Hà Nội, ngày 21 tháng 5 năm 2025
THỦ LĨNH BAN NHÂN DÂN THÀNH PHỐ HÀ NỘI
TUỖ, CHỦ TỊCH

KIỂM GIAM ĐỐC SỞ NÔNG NGHIỆP VÀ MÔI TRƯỜNG
KIỂM GIAM ĐỐC

Nguyễn Minh Tân

AA 02008119

4. Sơ đồ thửa đất, tài sản gắn liền với đất:

Theo Điện biên bản giao mốc giới ngày 13/3/2025 của Sở Nông nghiệp và Môi trường Hà Nội



5. Ghi chú:

- Số tờ, số thửa theo bản đồ Dự án Vlap (cũ) thuộc xã Tân Hội, huyện Đan Phượng trước khi sáp nhập
- Giấy chứng nhận này được cấp theo Quyết định số 6011/QĐ-UBND ngày 18/11/2024 của UBND thành phố Hà Nội
- Người mua nhà ở gắn liền với đất ở được sử dụng với thời hạn lâu dài
- Khi thực hiện một trong các quyền của người sử dụng đất theo quy định của pháp luật đất đai, Tổ chức được cấp Giấy chứng nhận có nghĩa vụ chấp hành Điều 8 Luật Kinh doanh bất động sản năm 2023 và các nội dung yêu cầu đối với dự án đầu tư xây dựng nhà ở quy định tại Luật Nhà ở năm 2023; Đồng thời nộp Giấy chứng nhận này để thực hiện đăng ký biến động theo quy định.

6. Những thay đổi sau khi cấp Giấy chứng nhận:

Nội dung thay đổi và cơ sở pháp lý	Xác nhận của cơ quan có thẩm quyền

Số vào sổ cấp Giấy chứng nhận: CJ.685.....

Người được cấp Giấy chứng nhận không được sửa chữa, tẩy xóa hoặc bổ sung bất kỳ nội dung nào trong Giấy chứng nhận; khi bị mất hoặc hư hỏng Giấy chứng nhận phải khai báo ngay với cơ quan cấp Giấy.



GIẤY CHỨNG NHẬN QUYỀN SỬ DỤNG ĐẤT, QUYỀN SỞ HỮU TÀI SẢN GẮN LIÊN VỚI ĐẤT

1. Người sử dụng đất, chủ sở hữu tài sản gắn liền với đất:

Tập đoàn Vingroup - Công ty CP, Giấy chứng nhận đăng ký doanh nghiệp công ty cổ phần, Mã số doanh nghiệp: 0101245486 do Sở Kế hoạch và Đầu tư thành phố Hà Nội cấp, đăng ký lần đầu ngày 03/05/2002, đăng ký thay đổi lần thứ 73 ngày 09/01/2024.

2. Thông tin thửa đất:

- a. Thửa đất số: 1581. tờ bản đồ số: 24.
- b. Diện tích: 1492,8m².
- c. Loại đất: Đất ở tại đô thị.
- d. Thời hạn sử dụng: 50 năm kể từ ngày 18/11/2024.
- d. Hình thức sử dụng: Sử dụng riêng.
- e. Địa chỉ: Ô F-TT9.1, Khu chức năng đô thị Green City, Xã Ô Diên, Thành phố Hà Nội.

3. Thông tin tài sản gắn liền với đất:

- a. Tên tài sản: -/-
- b. Diện tích sử dụng: -/-
- c. Hình thức sở hữu: -/-
- d. Thời hạn sở hữu: -/-
- e. Địa chỉ: -/-

Hà Nội, ngày 23 tháng 7 năm 2025
 ỦY BAN NHÂN DÂN THÀNH PHỐ HÀ NỘI
 TUG. CHỦ TỊCH
 KT. GIÁM ĐỐC SỞ NÔNG NGHIỆP VÀ MÔI TRƯỜNG
 HIỆU GIÁM ĐỐC



Nguyễn Minh Tấn

AA 02808118

4. Sơ đồ thửa đất, tài sản gắn liền với đất:

Theo bản vẽ hiện trạng thửa đất ngày 18/11/2024 của Sở Nông nghiệp và Môi trường Hà Nội

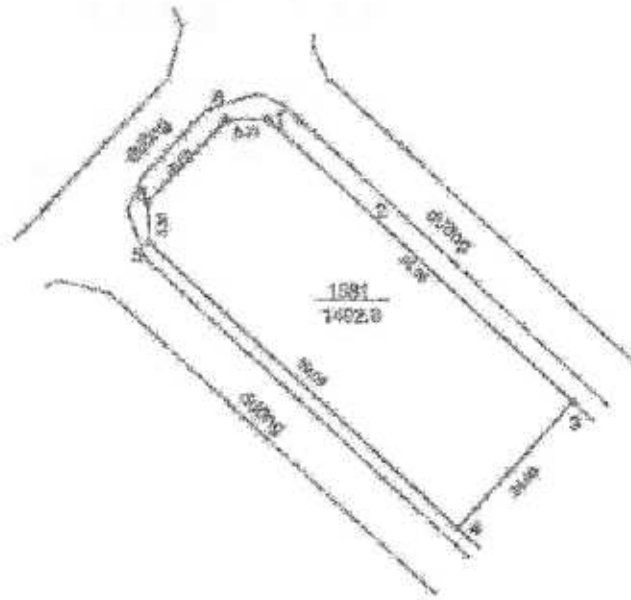

5. Ghi chú:

- Số tờ, số thửa theo bản đồ Dự án Vlap (cũ) thuộc xã Tân Hội, huyện Đan Phượng trước khi sáp nhập
- Giấy chứng nhận này được cấp theo Quyết định số 6011/QĐ-UBND ngày 18/11/2024 của UBND thành phố Hà Nội
- Người mua nhà ở gắn liền với đất ở được sử dụng với thời hạn lâu dài
- Khi thực hiện một trong các quyền của người sử dụng đất theo quy định của pháp luật đất đai, Tổ chức được cấp Giấy chứng nhận có nghĩa vụ chấp hành Điều 8 Luật Kinh doanh bất động sản năm 2023 và các nội dung yêu cầu đối với dự án đầu tư xây dựng nhà ở quy định tại Luật Nhà ở năm 2023; Đồng thời nộp Giấy chứng nhận này để thực hiện đăng ký biến động theo quy định.

6. Những thay đổi sau khi cấp Giấy chứng nhận:

Nội dung thay đổi và cơ sở pháp lý	Xác nhận của cơ quan có thẩm quyền

Số vào sổ cấp Giấy chứng nhận: CT.684

Người được cấp Giấy chứng nhận không được sửa chữa, tẩy xóa hoặc bổ sung bất kỳ nội dung nào trong Giấy chứng nhận; khi bị mất hoặc hư hỏng Giấy chứng nhận phải khai báo ngay với cơ quan cấp Giấy.



GIẤY CHỨNG NHẬN

QUYỀN SỬ DỤNG ĐẤT, QUYỀN SỞ HỮU TÀI SẢN GẮN LIỀN VỚI ĐẤT

1. Người sử dụng đất, chủ sở hữu tài sản gắn liền với đất:

Tập đoàn Vingroup - Công ty CP, Giấy chứng nhận đăng ký doanh nghiệp công ty cổ phần, Mã số doanh nghiệp: 0101245486 do Sở Kế hoạch và Đầu tư thành phố Hà Nội cấp, đăng ký lần đầu ngày 03/05/2002, đăng ký thay đổi lần thứ 73 ngày 09/01/2024.

2. Thông tin thửa đất:

- a. Thửa đất số: 369. tờ bản đồ số: 25. b. Diện tích: 1486,8m².
- c. Loại đất: Đất ở tại đô thị.
- d. Thời hạn sử dụng: 50 năm kể từ ngày 18/11/2024.
- e. Hình thức sử dụng: Sử dụng riêng.
- f. Địa chỉ: Ô F-TT4.3, Khu chức năng đô thị Green City, Xã Ô Diên, Thành phố Hà Nội.

3. Thông tin tài sản gắn liền với đất:

- a. Tên tài sản: -/-
- b. Diện tích sử dụng: -/-
- c. Hình thức sở hữu: -/-
- d. Thời hạn sở hữu: -/-

4. Địa chỉ:

Ngày 18 tháng 11 năm 2025
 ỦY BAN NHÂN DÂN THÀNH PHỐ HÀ NỘI
 CHỦ TỊCH
 KI. GIÁM ĐỐC SỞ NÔNG NGHIỆP VÀ MÔI TRƯỜNG
 PHÓ GIÁM ĐỐC



Nguyễn Minh Tân

AA 02688117

4. Sơ đồ thửa đất, tài sản gắn liền với đất:

Theo bản bản vẽ giao mốc giới ngày 13/3/2025 của Sở Nông nghiệp và Môi trường Hà Nội



5. Ghi chú:

- Số tờ, số thửa theo bản đồ Dự án Vlay (cũ) thuộc xã Tân Hội, huyện Đan Phượng trước khi sáp nhập
- Giấy chứng nhận này được cấp theo Quyết định số 6011/QĐ-UBND ngày 18/11/2024 của UBND thành phố Hà Nội
- Người mua nhà ở gắn liền với đất ở được sử dụng với thời hạn lâu dài
- Khi thực hiện một trong các quyền của người sử dụng đất theo quy định của pháp luật đất đai, Tổ chức được cấp Giấy chứng nhận có nghĩa vụ chấp hành Điều 8 Luật Kinh doanh bất động sản năm 2023 và các nội dung yêu cầu đối với dự án đầu tư xây dựng nhà ở quy định tại Luật Nhà ở năm 2023; Đồng thời nộp Giấy chứng nhận này để thực hiện đăng ký biến động theo quy định.

6. Những thay đổi sau khi cấp Giấy chứng nhận:

Nội dung thay đổi và cơ sở pháp lý	Xác nhận của cơ quan có thẩm quyền

Số vào sổ cấp Giấy chứng nhận: CT. 683.....

Người được cấp Giấy chứng nhận không được sửa chữa, tẩy xóa hoặc bổ sung bất kỳ nội dung nào trong Giấy chứng nhận; khi bị mất hoặc hư hỏng Giấy chứng nhận phải khai báo ngay với cơ quan cấp Giấy.



CỘNG HÒA XÃ HỘI CHỦ NGHĨA VIỆT NAM
Độc lập - Tự do - Hạnh phúc



GIẤY CHỨNG NHẬN

QUYỀN SỬ DỤNG ĐẤT, QUYỀN SỞ HỮU TÀI SẢN GẮN LIỀN VỚI ĐẤT

1. Người sử dụng đất, chủ sở hữu tài sản gắn liền với đất:

Tập đoàn Vingroup - Công ty CP, Giấy chứng nhận đăng ký doanh nghiệp công ty cổ phần, Mã số doanh nghiệp: 0101245486 do Sở Kế hoạch và Đầu tư thành phố Hà Nội cấp, đăng ký lần đầu ngày 03/05/2002, đăng ký thay đổi lần thứ 73 ngày 09/01/2024.

2. Thông tin thửa đất:

- a. Thửa đất số: 370. tờ bản đồ số: 25. b. Diện tích: 1580,1m².
- c. Loại đất: Đất ở tại đô thị.
- d. Thời hạn sử dụng: 50 năm kể từ ngày 18/11/2024.
- e. Hình thức sử dụng: Sử dụng riêng.
- f. Địa chỉ: Ô F-TT5.1, Khu chức năng đô thị Green City, Xã Ô Diên, Thành phố Hà Nội.

3. Thông tin tài sản gắn liền với đất:

- a. Tên tài sản: -/-
- b. Diện tích sử dụng: -/-
- c. Hình thức sở hữu: -/-
- d. Thời hạn sở hữu: -/-

Địa chỉ: *[Handwritten signature]*

Hà Nội ngày 22 tháng 7 năm 2025
TM. ỦY BAN NHÂN DÂN THÀNH PHỐ HÀ NỘI
TĐQ. CHỦ TỊCH

KT. GIÁM ĐỐC SỞ NÔNG NGHIỆP VÀ MÔI TRƯỜNG
TĐQ. GIÁM ĐỐC



[Handwritten signature]
Nguyễn Minh Tân

AA 02888116

Thông tin chi tiết được thể hiện rõ hơn trên QR.

4. Sơ đồ thửa đất, tài sản gắn liền với đất:

Tài sản gắn liền bên giới mốc giới ngày 13/02/2025 của Ông Hoàng Nguyễn và Mối tương H8 N01



5. Ghi chú:

- Số từ, số thửa theo bản đồ Dự án Vlap (cũ) thuộc xã Tân Hội, huyện Đan Phượng trước khi sáp nhập
- Giấy chứng nhận này được cấp theo Quyết định số 6011/QĐ-UBND ngày 18/11/2024 của UBND thành phố Hà Nội
- Người mua nhà ở gắn liền với đất ở được sử dụng với thời hạn lâu dài
- Khi thực hiện một trong các quyền của người sử dụng đất theo quy định của pháp luật đất đai, Tổ chức được cấp Giấy chứng nhận có nghĩa vụ chấp hành Điều 8 Luật Kinh doanh bất động sản năm 2023 và các nội dung yêu cầu đối với dự án đầu tư xây dựng nhà ở quy định tại Luật Nhà ở năm 2023; Đồng thời nộp Giấy chứng nhận này để thực hiện đăng ký biến động theo quy định.

6. Những thay đổi sau khi cấp Giấy chứng nhận:

Nội dung thay đổi và cơ sở pháp lý	Xác nhận của cơ quan có thẩm quyền

Số vào sổ cấp Giấy chứng nhận:.....*CT.682*.....

Người được cấp Giấy chứng nhận không được sửa chữa, tẩy xóa hoặc bổ sung bất kỳ nội dung nào trong Giấy chứng nhận; khi bị mất hoặc hư hỏng Giấy chứng nhận phải khai báo ngay với cơ quan cấp Giấy.



CỘNG HÒA XÃ HỘI CHỦ NGHĨA VIỆT NAM
Độc lập - Tự do - Hạnh phúc



115

GIẤY CHỨNG NHẬN QUYỀN SỬ DỤNG ĐẤT, QUYỀN SỞ HỮU TÀI SẢN GẮN LIỀN VỚI ĐẤT

1. Người sử dụng đất, chủ sở hữu tài sản gắn liền với đất:

Tập đoàn Vingroup - Công ty CP, Giấy chứng nhận đăng ký doanh nghiệp công ty cổ phần,
Mã số doanh nghiệp: 0101245486 do Sở Kế hoạch và Đầu tư thành phố Hà Nội cấp, đăng ký
lần đầu ngày 03/05/2002, đăng ký thay đổi lần thứ 73 ngày 09/01/2024.

2. Thông tin thửa đất:

a. Thửa đất số: 971. tờ bản đồ số: 16.

b. Diện tích: 1848,7m².

c. Loại đất: Đất ở tại đô thị.

d. Thời hạn sử dụng: 50 năm kể từ ngày 18/11/2024.

đ. Hình thức sử dụng: Sử dụng riêng.

e. Địa chỉ: Ô E-TT6.2, Khu chức năng đô thị Green City, Xã Ô Diên, Thành phố Hà Nội.

3. Thông tin tài sản gắn liền với đất:

a. Tên tài sản: -/-

b. Diện tích sử dụng: -/-

c. Hình thức sở hữu: -/-

d. Thời hạn sở hữu: -/-

đ. Địa chỉ: -/-

Hà Nội, ngày 22 tháng 5 năm 2025

TM. ỦY BAN NHÂN DÂN THÀNH PHỐ HÀ NỘI

TUỶ CHỨC TỊCH

KI. GIÁM ĐỐC SỞ NÔNG NGHIỆP VÀ MÔI TRƯỜNG

PHÓ GIÁM ĐỐC



Nguyễn Minh Tân

AA 02888115

Thông tin chi tiết được thể hiện tại mã QR

4. Sơ đồ thửa đất, tài sản gắn liền với đất:

Theo biên bản hòa giải mốc giới ngày 13/04/2025 của Sở Nông nghiệp và Môi trường Hà Nội



5. Ghi chú:

- Số tờ, số thửa theo bản đồ Dự án Vlap (cũ) thuộc xã Tân Hội, huyện Đan Phượng trước khi sáp nhập
- Giấy chứng nhận này được cấp theo Quyết định số 6011/QĐ-UBND ngày 18/11/2024 của UBND thành phố Hà Nội
- Người mua nhà ở gắn liền với đất ở được sử dụng với thời hạn lâu dài
- Khi thực hiện một trong các quyền của người sử dụng đất theo quy định của pháp luật đất đai, Tổ chức được cấp Giấy chứng nhận có nghĩa vụ chấp hành Điều 8 Luật Kinh doanh bất động sản năm 2023 và các nội dung yêu cầu đối với dự án đầu tư xây dựng nhà ở quy định tại Luật Nhà ở năm 2023; Đồng thời nộp Giấy chứng nhận này để thực hiện đăng ký biến động theo quy định.

6. Những thay đổi sau khi cấp Giấy chứng nhận:

Nội dung thay đổi và cơ sở pháp lý	Xác nhận của cơ quan có thẩm quyền

Số vào sổ cấp Giấy chứng nhận: CT.681.....

Người được cấp Giấy chứng nhận không được sửa chữa, tẩy xóa hoặc bổ sung bất kỳ nội dung nào trong Giấy chứng nhận; khi bị mất hoặc hư hỏng Giấy chứng nhận phải khai báo ngay với cơ quan cấp Giấy.



GIẤY CHỨNG NHẬN

QUYỀN SỬ DỤNG ĐẤT, QUYỀN SỞ HỮU TÀI SẢN GẮN LIỀN VỚI ĐẤT

1. Người sử dụng đất, chủ sở hữu tài sản gắn liền với đất:

Tập đoàn Vingroup - Công ty CP, Giấy chứng nhận đăng ký doanh nghiệp công ty cổ phần, Mã số doanh nghiệp: 0101245486 do Sở Kế hoạch và Đầu tư thành phố Hà Nội cấp, đăng ký lần đầu ngày 03/05/2002, đăng ký thay đổi lần thứ 73 ngày 09/01/2024.

2. Thông tin thửa đất:

- a. Thửa đất số: 968. tờ bản đồ số: 16. b. Diện tích: 1146,0m².
- c. Loại đất: Đất ở tại đô thị.
- d. Thời hạn sử dụng: 50 năm kể từ ngày 18/11/2024.
- e. Hình thức sử dụng: Sử dụng riêng.
- f. Địa chỉ: Ô E-TT5.2, Khu chức năng đô thị Green City, Xã Ô Diên, Thành phố Hà Nội.

3. Thông tin tài sản gắn liền với đất:

- a. Tên tài sản: -/-
- b. Diện tích sử dụng: -/-
- c. Hình thức sở hữu: -/-
- d. Thời hạn sở hữu: -/-
- e. Địa chỉ: -/-

Hà Nội, ngày 22 tháng 7 năm 2025

TM. ỦY BAN NHÂN DÂN THÀNH PHỐ HÀ NỘI

TUQ. CHỦ TỊCH

KT. GIÁM ĐỐC SỞ NÔNG NGHIỆP VÀ MÔI TRƯỜNG

NGUYỄN MINH TẤN



Nguyễn Minh Tấn

AA 02888114

4. Sơ đồ thửa đất, tài sản gắn liền với đất:

Theo Bản bản bên giao mốc giới ngày 13/3/2025 của Sở Nông nghiệp và Phát triển Nông thôn Hà Nội



5. Ghi chú:

- Số tờ, số thửa theo bản đồ Dự án Vlap (cũ) thuộc xã Tân Hội, huyện Đan Phượng trước khi sáp nhập
- Giấy chứng nhận này được cấp theo Quyết định số 6011/QĐ-UBND ngày 18/11/2024 của UBND thành phố Hà Nội
- Người mua nhà ở gắn liền với đất ở được sử dụng với thời hạn lâu dài
- Khi thực hiện một trong các quyền của người sử dụng đất theo quy định của pháp luật đất đai, Tổ chức được cấp Giấy chứng nhận có nghĩa vụ chấp hành Điều 8 Luật Kinh doanh bất động sản năm 2023 và các nội dung yêu cầu đối với dự án đầu tư xây dựng nhà ở quy định tại Luật Nhà ở năm 2023; Đồng thời nộp Giấy chứng nhận này để thực hiện đăng ký biến động theo quy định.

6. Những thay đổi sau khi cấp Giấy chứng nhận:

Nội dung thay đổi và cơ sở pháp lý	Xác nhận của cơ quan có thẩm quyền

Số vào sổ cấp Giấy chứng nhận:.....*C.T.650*.....

Người được cấp Giấy chứng nhận không được sửa chữa, tẩy xóa hoặc bổ sung bất kỳ nội dung nào trong Giấy chứng nhận; khi bị mất hoặc hư hỏng Giấy chứng nhận phải khai báo ngay với cơ quan cấp Giấy.



CỘNG HÒA XÃ HỘI CHỦ NGHĨA VIỆT NAM
Độc lập - Tự do - Hạnh phúc



145

GIẤY CHỨNG NHẬN

QUYỀN SỬ DỤNG ĐẤT, QUYỀN SỞ HỮU TÀI SẢN GẮN LIỀN VỚI ĐẤT

1. Người sử dụng đất, chủ sở hữu tài sản gắn liền với đất:

Tập đoàn Vingroup - Công ty CP, Giấy chứng nhận đăng ký doanh nghiệp công ty cổ phần, Mã số doanh nghiệp: 0101245486 do Sở Kế hoạch và Đầu tư thành phố Hà Nội cấp, đăng ký lần đầu ngày 03/05/2002, đăng ký thay đổi lần thứ 73 ngày 09/01/2024.

2. Thông tin thửa đất:

- a. Thửa đất số: 970. tờ bản đồ số: 16. b. Diện tích: 1924,7m².
- c. Loại đất: Đất ở tại đô thị.
- d. Thời hạn sử dụng: 50 năm kể từ ngày 18/11/2024.
- d. Hình thức sử dụng: Sử dụng riêng.
- e. Địa chỉ: Ô F-TT13.1, Khu chức năng đô thị Green City, Xã Ô Diên, Thành phố Hà Nội.

3. Thông tin tài sản gắn liền với đất:

- a. Tên tài sản: -/-
- b. Diện tích sử dụng: -/-
- c. Hình thức sở hữu: -/-
- d. Thời hạn sở hữu: -/-

đ. Địa chỉ: *[Handwritten signature]*

Hà Nội, ngày 22 tháng 3 năm 2024
 ỦY BAN NHÂN DÂN THÀNH PHỐ HÀ NỘI
 TỌA CHỨC TỊCH
 KI. GIÁM ĐỐC SỞ NÔNG NGHIỆP VÀ MÔI TRƯỜNG
 PHÓ GIÁM ĐỐC



Nguyễn Minh Tấn

AA 02880113

Thông tin chi tiết được thể hiện tại mã QR.

4. Sơ đồ thửa đất, tài sản gắn liền với đất:

Theo Biên bản bàn giao mốc giới ngày 13/3/2025 của Sở Nông nghiệp và Môi trường Hà Nội



5. Ghi chú:

- Số tờ, số thửa theo bản đồ Dự án Vlap (cũ) thuộc xã Tân Hội, huyện Đan Phượng trước khi sáp nhập
- Giấy chứng nhận này được cấp theo Quyết định số 6011/QĐ-UBND ngày 18/11/2024 của UBND thành phố Hà Nội
- Người mua nhà ở gắn liền với đất ở được sử dụng với thời hạn lâu dài
- Khi thực hiện một trong các quyền của người sử dụng đất theo quy định của pháp luật đất đai, Tổ chức được cấp Giấy chứng nhận có nghĩa vụ chấp hành Điều 8 Luật Kinh doanh bất động sản năm 2023 và các nội dung yêu cầu đối với dự án đầu tư xây dựng nhà ở quy định tại Luật Nhà ở năm 2023; Đồng thời nộp Giấy chứng nhận này để thực hiện đăng ký biến động theo quy định.

6. Những thay đổi sau khi cấp Giấy chứng nhận:

Nội dung thay đổi và cơ sở pháp lý	Xác nhận của cơ quan có thẩm quyền

Số vào sổ cấp Giấy chứng nhận: CT.679.....

Người được cấp Giấy chứng nhận không được sửa chữa, tẩy xóa hoặc bổ sung bất kỳ nội dung nào trong Giấy chứng nhận; khi bị mất hoặc hư hỏng Giấy chứng nhận phải khai báo ngay với cơ quan cấp Giấy.



CỘNG HÒA XÃ HỘI CHỦ NGHĨA VIỆT NAM
Độc lập - Tự do - Hạnh phúc



GIẤY CHỨNG NHẬN

QUYỀN SỬ DỤNG ĐẤT, QUYỀN SỞ HỮU TÀI SẢN GẮN LIỀN VỚI ĐẤT

1. Người sử dụng đất, chủ sở hữu tài sản gắn liền với đất:

Tập đoàn Vingroup - Công ty CP, Giấy chứng nhận đăng ký doanh nghiệp công ty cổ phần, Mã số doanh nghiệp: 0101245486 do Sở Kế hoạch và Đầu tư thành phố Hà Nội cấp, đăng ký lần đầu ngày 03/05/2002, đăng ký thay đổi lần thứ 73 ngày 09/01/2024.

2. Thông tin thửa đất:

- a. Thửa đất số: 104. tờ bản đồ số: 17. b. Diện tích: 1344,0m².
- c. Loại đất: Đất ở tại đô thị.
- d. Thời hạn sử dụng: 50 năm kể từ ngày 18/11/2024.
- đ. Hình thức sử dụng: Sử dụng riêng.
- e. Địa chỉ: Ô F-TT4.2, Khu chức năng đô thị Green City, Xã Ô Diên, Thành phố Hà Nội.

3. Thông tin tài sản gắn liền với đất:

- a. Tên tài sản: -/-
- b. Diện tích sử dụng: -/-
- c. Hình thức sở hữu: -/-
- d. Thời hạn sở hữu: -/-

đ. Địa chỉ: -/-

Hà Nội, ngày 25 tháng 7 năm 2024
THỦY BÀN NHÂN DÂN THÀNH PHỐ HÀ NỘI
TƯỞNG CHỦ TỊCH
KHI GIÁM ĐỐC SỞ NÔNG NGHIỆP VÀ MÔI TRƯỜNG
KHI GIÁM ĐỐC



Nguyễn Minh Tân

AA 02888112

4. Sơ đồ thửa đất, tài sản gắn liền với đất:

Theo Bản bản ghi mô tả mốc giới ngày 13/3/2025 của Sở Nông nghiệp và Môi trường Hà Nội



5. Ghi chú:

- Số tờ, số thửa theo bản đồ Dự án Viap (cũ) thuộc xã Tân Hội, huyện Đan Phượng trước khi sáp nhập
- Giấy chứng nhận này được cấp theo Quyết định số 6011/QĐ-UBND ngày 18/11/2024 của UBND thành phố Hà Nội
- Người mua nhà ở gắn liền với đất ở được sử dụng với thời hạn lâu dài
- Khi thực hiện một trong các quyền của người sử dụng đất theo quy định của pháp luật đất đai, Tổ chức được cấp Giấy chứng nhận có nghĩa vụ chấp hành Điều 8 Luật Kinh doanh bất động sản năm 2023 và các nội dung yêu cầu đối với dự án đầu tư xây dựng nhà ở quy định tại Luật Nhà ở năm 2023; Đồng thời nộp Giấy chứng nhận này để thực hiện đăng ký biến động theo quy định.

6. Những thay đổi sau khi cấp Giấy chứng nhận:

Nội dung thay đổi và cơ sở pháp lý	Xác nhận của cơ quan có thẩm quyền

Số vào sổ cấp Giấy chứng nhận: CT.678.....

Người được cấp Giấy chứng nhận không được sửa chữa, tẩy xóa hoặc bổ sung bất kỳ nội dung nào trong Giấy chứng nhận; khi bị mất hoặc hư hỏng Giấy chứng nhận phải khai báo ngay với cơ quan cấp Giấy.



GIẤY CHỨNG NHẬN

QUYỀN SỬ DỤNG ĐẤT, QUYỀN SỞ HỮU TÀI SẢN GẮN LIỀN VỚI ĐẤT

1. Người sử dụng đất, chủ sở hữu tài sản gắn liền với đất:

Tập đoàn Vingroup - Công ty CP, Giấy chứng nhận đăng ký doanh nghiệp công ty cổ phần, Mã số doanh nghiệp: 0101245486 do Sở Kế hoạch và Đầu tư thành phố Hà Nội cấp, đăng ký lần đầu ngày 03/05/2002, đăng ký thay đổi lần thứ 73 ngày 09/01/2024.

2. Thông tin thửa đất:

- a. Thửa đất số: 109. tờ bản đồ số: 17. b. Diện tích: 1488,9m².
- c. Loại đất: Đất ở tại đô thị.
- d. Thời hạn sử dụng: 50 năm kể từ ngày 18/11/2024.
- đ. Hình thức sử dụng: Sử dụng riêng.
- e. Địa chỉ: Ô F-TT3.3, Khu chức năng đô thị Green City, Xã Ô Diên, Thành phố Hà Nội.

3. Thông tin tài sản gắn liền với đất:

- a. Tên tài sản: -/-
- b. Diện tích sử dụng: -/-
- c. Hình thức sở hữu: -/-
- d. Thời hạn sở hữu: -/-
- đ. Địa chỉ: -/-

Hà Nội, ngày 22 tháng 7 năm 2025

TM. ỦY BAN NHÂN DÂN THÀNH PHỐ HÀ NỘI
TUỖ CHỦ TỊCH
KẾ GIAM ĐỐC SỞ NÔNG NGHIỆP VÀ MÔI TRƯỜNG
PHÓ GIÁM ĐỐC



Nguyễn Minh Tân

AA 02888111

4. Sơ đồ thửa đất, tài sản gắn liền với đất:

Thuộc thửa bán lẻ giao mức giá ngày 13/3/2025 của Sở Nông nghiệp và Môi trường Hà Nội



5. Ghi chú:

- Số tờ, số thửa theo bản đồ Dự án Vlap (cũ) thuộc xã Tân Hội, huyện Đan Phượng trước khi sáp nhập
- Giấy chứng nhận này được cấp theo Quyết định số 6011/QĐ-UBND ngày 18/11/2024 của UBND thành phố Hà Nội
- Người mua nhà ở gắn liền với đất ở được sử dụng với thời hạn lâu dài
- Khi thực hiện một trong các quyền của người sử dụng đất theo quy định của pháp luật đất đai, Tổ chức được cấp Giấy chứng nhận có nghĩa vụ chấp hành Điều 8 Luật Kinh doanh bất động sản năm 2023 và các nội dung yêu cầu đối với dự án đầu tư xây dựng nhà ở quy định tại Luật Nhà ở năm 2023; Đồng thời nộp Giấy chứng nhận này để thực hiện đăng ký biến động theo quy định.

6. Những thay đổi sau khi cấp Giấy chứng nhận:

Nội dung thay đổi và cơ sở pháp lý	Xác nhận của cơ quan có thẩm quyền

Số vào sổ cấp Giấy chứng nhận: CT.677.....

Người được cấp Giấy chứng nhận không được sửa chữa, tẩy xóa hoặc bổ sung bất kỳ nội dung nào trong Giấy chứng nhận; khi bị mất hoặc hư hỏng Giấy chứng nhận phải khai báo ngay với cơ quan cấp Giấy.



CỘNG HÒA XÃ HỘI CHỦ NGHĨA VIỆT NAM
Độc lập - Tự do - Hạnh phúc



440

GIẤY CHỨNG NHẬN QUYỀN SỬ DỤNG ĐẤT, QUYỀN SỞ HỮU TÀI SẢN GẮN LIÊN VỚI ĐẤT

1. Người sử dụng đất, chủ sở hữu tài sản gắn liền với đất:

Tập đoàn Vingroup - Công ty CP, Giấy chứng nhận đăng ký doanh nghiệp công ty cổ phần, Mã số doanh nghiệp: 0101245486 do Sở Kế hoạch và Đầu tư thành phố Hà Nội cấp, đăng ký lần đầu ngày 03/05/2002, đăng ký thay đổi lần thứ 73 ngày 09/01/2024.

2. Thông tin thửa đất:

- a. Thửa đất số: 106 tờ bản đồ số: 17
- b. Diện tích: 1746,0m².
- c. Loại đất: Đất ở tại đô thị.
- d. Thời hạn sử dụng: 50 năm kể từ ngày 18/11/2024.
- d. Hình thức sử dụng: Sử dụng riêng.
- e. Địa chỉ: Ô F-TT2.3, Khu chức năng đô thị Green City, Xã Ô Diên, Thành phố Hà Nội.

3. Thông tin tài sản gắn liền với đất:

- a. Tên tài sản: -/-
- b. Diện tích sử dụng: -/-
- c. Hình thức sở hữu: -/-
- d. Thời hạn sở hữu: -/-

đ. Địa chỉ: -/-

Hà Nội, ngày 22 tháng 3 năm 2025
 ỦY BAN NHÂN DÂN THÀNH PHỐ HÀ NỘI
 CHỦ TỊCH
 KẾ GIẢM ĐỌC SỔ NÔNG NGHIỆP VÀ MÔI TRƯỜNG
 ĐỀ KIỂM ĐỌC



Nguyễn Minh Tân

AA 02380110

Thông tin chi tiết được thể hiện tại mã QR

4. Sơ đồ thửa đất, tài sản gắn liền với đất:

Theo Biên bản bán giao mốc giới ngày 13/3/2025 của Sở Nông nghiệp và Môi trường Hà Nội



5. Ghi chú:

- Số tờ, số thửa theo bản đồ Dự án Vlap (cũ) thuộc xã Tân Hội, huyện Đan Phượng trước khi sáp nhập
- Giấy chứng nhận này được cấp theo Quyết định số 6011/QĐ-UBND ngày 18/11/2024 của UBND thành phố Hà Nội
- Người mua nhà ở gắn liền với đất ở được sử dụng với thời hạn lâu dài
- Khi thực hiện một trong các quyền của người sử dụng đất theo quy định của pháp luật đất đai, Tổ chức được cấp Giấy chứng nhận có nghĩa vụ chấp hành Điều 8 Luật Kinh doanh bất động sản năm 2023 và các nội dung yêu cầu đối với dự án đầu tư xây dựng nhà ở quy định tại Luật Nhà ở năm 2023; Đồng thời nộp Giấy chứng nhận này để thực hiện đăng ký biến động theo quy định.

6. Những thay đổi sau khi cấp Giấy chứng nhận:

Nội dung thay đổi và cơ sở pháp lý	Xác nhận của cơ quan có thẩm quyền

Số vào sổ cấp Giấy chứng nhận: CTH 76.....

Người được cấp Giấy chứng nhận không được sửa chữa, tẩy xóa hoặc bổ sung bất kỳ nội dung nào trong Giấy chứng nhận; khi bị mất hoặc hư hỏng Giấy chứng nhận phải khai báo ngay với cơ quan cấp Giấy.



CỘNG HÒA XÃ HỘI CHỦ NGHĨA VIỆT NAM
Độc lập - Tự do - Hạnh phúc



109

GIẤY CHỨNG NHẬN QUYỀN SỬ DỤNG ĐẤT, QUYỀN SỞ HỮU TÀI SẢN GẮN LIỀN VỚI ĐẤT

1. Người sử dụng đất, chủ sở hữu tài sản gắn liền với đất:

Tập đoàn Vingroup - Công ty CP, Giấy chứng nhận đăng ký doanh nghiệp công ty cổ phần, Mã số doanh nghiệp: 0101245486 do Sở Kế hoạch và Đầu tư thành phố Hà Nội cấp, đăng ký lần đầu ngày 03/05/2002, đăng ký thay đổi lần thứ 73 ngày 09/01/2024.

2. Thông tin thửa đất:

- a. Thửa đất số: 963. tờ bản đồ số: 16. b. Diện tích: 1091,9m².
- c. Loại đất: Đất ở tại đô thị.
- d. Thời hạn sử dụng: 50 năm kể từ ngày 18/11/2024.
- d. Hình thức sử dụng: Sử dụng riêng.
- e. Địa chỉ: ô E-TT5.1, Khu chức năng đô thị Green City, Xã Ô Diên, Thành phố Hà Nội.

3. Thông tin tài sản gắn liền với đất:

- a. Tên tài sản: -/-
- b. Diện tích sử dụng: -/-
- c. Hình thức sở hữu: -/-
- d. Thời hạn sở hữu: -/-
- e. Địa chỉ: -/-

Hà Nội, ngày 22 tháng 8 năm 2025
THỦ TƯỚNG BAN NHÂN DÂN THÀNH PHỐ HÀ NỘI
TUO. CHU TICH

KT. GIÁM ĐỐC SỞ NÔNG NGHIỆP VÀ MÔI TRƯỜNG
PHÓ GIÁM ĐỐC



Nguyễn Minh Tân

AA 02888109

4. Sơ đồ thửa đất, tài sản gắn liền với đất:

Thỏa Biên bản hòa giải mốc giới ngày 13/3/2025 của Sở Nông nghiệp và Môi trường Hà Nội



5. Ghi chú:

- Số tờ, số thửa theo bản đồ Dự án Vlap (cũ) thuộc xã Tân Hội, huyện Đan Phượng trước khi sáp nhập
- Giấy chứng nhận này được cấp theo Quyết định số 6011/QĐ-UBND ngày 18/11/2024 của UBND thành phố Hà Nội
- Người mua nhà ở gắn liền với đất ở được sử dụng với thời hạn lâu dài
- Khi thực hiện một trong các quyền của người sử dụng đất theo quy định của pháp luật đất đai, Tổ chức được cấp Giấy chứng nhận có nghĩa vụ chấp hành Điều 8 Luật Kinh doanh bất động sản năm 2023 và các nội dung yêu cầu đối với dự án đầu tư xây dựng nhà ở quy định tại Luật Nhà ở năm 2023; Đồng thời nộp Giấy chứng nhận này để thực hiện đăng ký biến động theo quy định.

6. Những thay đổi sau khi cấp Giấy chứng nhận:

Nội dung thay đổi và cơ sở pháp lý	Xác nhận của cơ quan có thẩm quyền

Số vào sổ cấp Giấy chứng nhận: CT.675.....

Người được cấp Giấy chứng nhận không được sửa chữa, tẩy xóa hoặc bổ sung bất kỳ nội dung nào trong Giấy chứng nhận; khi bị mất hoặc hư hỏng Giấy chứng nhận phải khai báo ngay với cơ quan cấp Giấy.



CỘNG HÒA XÃ HỘI CHỦ NGHĨA VIỆT NAM
Độc lập - Tự do - Hạnh phúc



40%

GIẤY CHỨNG NHẬN

QUYỀN SỬ DỤNG ĐẤT, QUYỀN SỞ HỮU TÀI SẢN GẮN LIỀN VỚI ĐẤT

1. Người sử dụng đất, chủ sở hữu tài sản gắn liền với đất:

Tập đoàn Vingroup - Công ty CP, Giấy chứng nhận đăng ký doanh nghiệp công ty cổ phần, Mã số doanh nghiệp: 0101245486 do Sở Kế hoạch và Đầu tư thành phố Hà Nội cấp, đăng ký lần đầu ngày 03/05/2002, đăng ký thay đổi lần thứ 73 ngày 09/01/2024.

2. Thông tin thửa đất:

a. Thửa đất số: 966. tờ bản đồ số: 16.

b. Diện tích: 1069,2m².

c. Loại đất: Đất ở tại đô thị.

d. Thời hạn sử dụng: 50 năm kể từ ngày 18/11/2024.

đ. Hình thức sử dụng: Sử dụng riêng.

e. Địa chỉ: Ô E-TT4.2, Khu chức năng đô thị Green City, Xã Ô Diễn, Thành phố Hà Nội.

3. Thông tin tài sản gắn liền với đất:

a. Tên tài sản: -/-

b. Diện tích sử dụng: -/-

c. Hình thức sở hữu: -/-

d. Thời hạn sở hữu: -/-

đ. Địa chỉ: -/-

Hà Nội, ngày 22 tháng 7 năm 2025

TM. ỦY BAN NHÂN DÂN THÀNH PHỐ HÀ NỘI

TUQ. CHỦ TỊCH

KT. GIÁM ĐỐC SỞ NÔNG NGHIỆP VÀ MÔI TRƯỜNG

PHÓ GIÁM ĐỐC



Nguyễn Minh Tấn

AA 02888108

Thông tin chi tiết được thể hiện tại mã QR

4. Sơ đồ thửa đất, tài sản gắn liền với đất:

Theo Bản bản giao mốc giới ngày 13/3/2025 của Sở Nông nghiệp và Môi trường Hà Nội



5. Ghi chú:

- Số tờ, số thửa theo bản đồ Dự án Vlap (cũ) thuộc xã Tàu Hối, huyện Đan Phượng trước khi sáp nhập
- Giấy chứng nhận này được cấp theo Quyết định số 6011/QĐ-UBND ngày 18/11/2024 của UBND thành phố Hà Nội
- Người mua nhà ở gắn liền với đất ở được sử dụng với thời hạn lâu dài
- Khi thực hiện một trong các quyền của người sử dụng đất theo quy định của pháp luật đất đai, Tổ chức được cấp Giấy chứng nhận có nghĩa vụ chấp hành Điều 8 Luật Kinh doanh bất động sản năm 2023 và các nội dung yêu cầu đối với dự án đầu tư xây dựng nhà ở quy định tại Luật Nhà ở năm 2023; Đồng thời nộp Giấy chứng nhận này để thực hiện đăng ký biến động theo quy định.

6. Những thay đổi sau khi cấp Giấy chứng nhận:

Nội dung thay đổi và cơ sở pháp lý	Xác nhận của cơ quan có thẩm quyền

Số vào sổ cấp Giấy chứng nhận: CT 674.....

Người được cấp Giấy chứng nhận không được sửa chữa, tẩy xóa hoặc bổ sung bất kỳ nội dung nào trong Giấy chứng nhận; khi bị mất hoặc hư hỏng Giấy chứng nhận phải khai báo ngay với cơ quan cấp Giấy.



CỘNG HÒA XÃ HỘI CHỦ NGHĨA VIỆT NAM
Độc lập - Tự do - Hạnh phúc



107

GIẤY CHỨNG NHẬN QUYỀN SỬ DỤNG ĐẤT, QUYỀN SỞ HỮU TÀI SẢN GẮN LIÊN VỚI ĐẤT

1. Người sử dụng đất, chủ sở hữu tài sản gắn liền với đất:

Tập đoàn Vingroup - Công ty CP, Giấy chứng nhận đăng ký doanh nghiệp công ty cổ phần, Mã số doanh nghiệp: 0101245486 do Sở Kế hoạch và Đầu tư thành phố Hà Nội cấp, đăng ký lần đầu ngày 03/05/2002, đăng ký thay đổi lần thứ 73 ngày 09/01/2024.

2. Thông tin thửa đất:

- a. Thửa đất số: 967. tờ bản đồ số: 16.
- b. Diện tích: 1896,1m².
- c. Loại đất: Đất ở tại đô thị.
- d. Thời hạn sử dụng: 50 năm kể từ ngày 18/11/2024.
- đ. Hình thức sử dụng: Sử dụng riêng.
- e. Địa chỉ: Ô E-TT6.1, Khu chức năng đô thị Green City, Xã Ô Diên, Thành phố Hà Nội.

3. Thông tin tài sản gắn liền với đất:

- a. Tên tài sản: -/-
- b. Diện tích sử dụng: -/-
- c. Hình thức sở hữu: -/-
- d. Thời hạn sở hữu: -/-
- đ. Địa chỉ: -/-

Hà Nội, ngày 22 tháng 11 năm 2025

TM. ỦY BAN NHÂN DÂN THÀNH PHỐ HÀ NỘI
TUQ. CHỦ TỊCH
KÊ GIẢM ĐỐC SỞ NÔNG NGHIỆP VÀ MÔI TRƯỜNG
PHÓ GIÁM ĐỐC



Nguyễn Minh Tân

AA 02088107

Thông tin chi tiết được thể hiện tại mã QR.

4. Sơ đồ thửa đất, tài sản gắn liền với đất:

Theo Biên bản bàn giao mốc giới ngày 13/3/2025 của Sở Nông nghiệp và Môi trường Hà Nội



5. Ghi chú:

- Số tờ, số thửa theo bản đồ Dự án Vlap (cũ) thuộc xã Tân Hội, huyện Đan Phượng trước khi sáp nhập
- Giấy chứng nhận này được cấp theo Quyết định số 6011/QĐ-UBND ngày 18/11/2024 của UBND thành phố Hà Nội
- Người mua nhà ở gắn liền với đất ở được sử dụng với thời hạn lâu dài
- Khi thực hiện một trong các quyền của người sử dụng đất theo quy định của pháp luật đất đai, Tổ chức được cấp Giấy chứng nhận có nghĩa vụ chấp hành Điều 8 Luật Kinh doanh bất động sản năm 2023 và các nội dung yêu cầu đối với dự án đầu tư xây dựng nhà ở quy định tại Luật Nhà ở năm 2023; Đồng thời nộp Giấy chứng nhận này để thực hiện đăng ký biến động theo quy định.

6. Những thay đổi sau khi cấp Giấy chứng nhận:

Nội dung thay đổi và cơ sở pháp lý	Xác nhận của cơ quan có thẩm quyền

Số vào sổ cấp Giấy chứng nhận: CT.673.....

Người được cấp Giấy chứng nhận không được sửa chữa, tẩy xóa hoặc bổ sung bất kỳ nội dung nào trong Giấy chứng nhận; khi bị mất hoặc hư hỏng Giấy chứng nhận phải khai báo ngay với cơ quan cấp Giấy.



GIẤY CHỨNG NHẬN

QUYỀN SỬ DỤNG ĐẤT, QUYỀN SỞ HỮU TÀI SẢN GẮN LIÊN VỚI ĐẤT

1. Người sử dụng đất, chủ sở hữu tài sản gắn liền với đất:

Tập đoàn Vingroup - Công ty CP, Giấy chứng nhận đăng ký doanh nghiệp công ty cổ phần, Mã số doanh nghiệp: 0101245486 do Sở Kế hoạch và Đầu tư thành phố Hà Nội cấp, đăng ký lần đầu ngày 03/05/2002, đăng ký thay đổi lần thứ 73 ngày 09/01/2024.

2. Thông tin thửa đất:

a. Thửa đất số: 95 tờ bản đồ số: 17 b. Diện tích: 1493,7m².

c. Loại đất: Đất ở tại đô thị.

d. Thời hạn sử dụng: 50 năm kể từ ngày 18/11/2024.

d. Hình thức sử dụng: Sử dụng riêng.

e. Địa chỉ: Ô F-TT4.1, Khu chức năng đô thị Green City, Xã Ô Diên, Thành phố Hà Nội.

3. Thông tin tài sản gắn liền với đất:

a. Tên tài sản: -/-

b. Diện tích sử dụng: -/-

c. Hình thức sở hữu: -/-

d. Thời hạn sở hữu: -/-

d. Địa chỉ: -/-

Hà Nội, ngày 22 tháng 11 năm 2025

TM. ỦY BAN NHÂN DÂN THÀNH PHỐ HÀ NỘI

TUỶ CHỨC TỊCH

KI. GIÁM ĐỐC SỞ NÔNG NGHIỆP VÀ MÔI TRƯỜNG

TRẦN GIAM ĐỐC



Nguyễn Minh Tấn

AA 02008106

4. Sơ đồ thửa đất, tài sản gắn liền với đất:

Theo Biên bản bàn giao mốc giới ngày 13/3/2025 của Sở Nông nghiệp và Môi trường Hà Nội



5. Ghi chú:

- Số tờ, số thửa theo bản đồ Dự án Vlap (cũ) thuộc xã Tân Hội, huyện Đan Phượng trước khi sáp nhập
- Giấy chứng nhận này được cấp theo Quyết định số 6011/QĐ-UBND ngày 18/11/2024 của UBND thành phố Hà Nội
- Người mua nhà ở gắn liền với đất ở được sử dụng với thời hạn lâu dài
- Khi thực hiện một trong các quyền của người sử dụng đất theo quy định của pháp luật đất đai, Tổ chức được cấp Giấy chứng nhận có nghĩa vụ chấp hành Điều 8 Luật Kinh doanh bất động sản năm 2023 và các nội dung yêu cầu đối với dự án đầu tư xây dựng nhà ở quy định tại Luật Nhà ở năm 2023; Đồng thời nộp Giấy chứng nhận này để thực hiện đăng ký biến động theo quy định.

6. Những thay đổi sau khi cấp Giấy chứng nhận:

Nội dung thay đổi và cơ sở pháp lý	Xác nhận của cơ quan có thẩm quyền

Số vào sổ cấp Giấy chứng nhận: CT.672.....

Người được cấp Giấy chứng nhận không được sửa chữa, tẩy xóa hoặc bổ sung bất kỳ nội dung nào trong Giấy chứng nhận; khi bị mất hoặc hư hỏng Giấy chứng nhận phải khai báo ngay với cơ quan cấp Giấy.



CỘNG HÒA XÃ HỘI CHỦ NGHĨA VIỆT NAM
Độc lập - Tự do - Hạnh phúc



05

GIẤY CHỨNG NHẬN QUYỀN SỬ DỤNG ĐẤT, QUYỀN SỞ HỮU TÀI SẢN GẮN LIỀN VỚI ĐẤT

1. Người sử dụng đất, chủ sở hữu tài sản gắn liền với đất:

Tập đoàn Vingroup - Công ty CP, Giấy chứng nhận đăng ký doanh nghiệp công ty cổ phần,
Mã số doanh nghiệp: 0101245486 do Sở Kế hoạch và Đầu tư thành phố Hà Nội cấp, đăng ký
lần đầu ngày 03/05/2002, đăng ký thay đổi lần thứ 73 ngày 09/01/2024.

2. Thông tin thửa đất:

- a. Thửa đất số: 100. tờ bản đồ số: 17. b. Diện tích: 1344,0m².
c. Loại đất: Đất ở tại đô thị.
d. Thời hạn sử dụng: 50 năm kể từ ngày 18/11/2024.
đ. Hình thức sử dụng: Sử dụng riêng.
e. Địa chỉ: Ô F-TT3.2, Khu chức năng đô thị Green City, Xã Ô Diên, Thành phố Hà Nội.

3. Thông tin tài sản gắn liền với đất:

- a. Tên tài sản: -/-
b. Diện tích sử dụng: -/-
c. Hình thức sở hữu: -/-
d. Thời hạn sở hữu: -/-
đ. Địa chỉ: -/-

Hà Nội, ngày 22 tháng 7, năm 2025

TM. ỦY BAN NHÂN DÂN THÀNH PHỐ HÀ NỘI
TỔNG CHỦ TỊCH
KT. GIÁM ĐỐC SỞ NÔNG NGHIỆP VÀ MÔI TRƯỜNG
PHÓ GIÁM ĐỐC



Nguyễn Minh Tấn

AA 02808105

Thông tin chi tiết được thể hiện tại mã QR.

4. Sơ đồ thửa đất, tài sản gắn liền với đất:

Theo Bản bán bản giao mốc giới ngày 13/3/2025 của Sở Nông nghiệp và Môi trường Hà Nội



5. Ghi chú:

- Số tờ, số thửa theo bản đồ Dự án Vlap (cũ) thuộc xã Tân Hội, huyện Đan Phượng trước khi sáp nhập
- Giấy chứng nhận này được cấp theo Quyết định số 6011/QĐ-UBND ngày 18/11/2024 của UBND thành phố Hà Nội
- Người mua nhà ở gắn liền với đất ở được sử dụng với thời hạn lâu dài
- Khi thực hiện một trong các quyền của người sử dụng đất theo quy định của pháp luật đất đai, Tổ chức được cấp Giấy chứng nhận có nghĩa vụ chấp hành Điều 8 Luật Kinh doanh bất động sản năm 2023 và các nội dung yêu cầu đối với dự án đầu tư xây dựng nhà ở quy định tại Luật Nhà ở năm 2023; Đồng thời nộp Giấy chứng nhận này để thực hiện đăng ký biến động theo quy định.

6. Những thay đổi sau khi cấp Giấy chứng nhận:

Nội dung thay đổi và cơ sở pháp lý	Xác nhận của cơ quan có thẩm quyền

Số vào sổ cấp Giấy chứng nhận: 05671

Người được cấp Giấy chứng nhận không được sửa chữa, tẩy xóa hoặc bổ sung bất kỳ nội dung nào trong Giấy chứng nhận; khi bị mất hoặc hư hỏng Giấy chứng nhận phải khai báo ngay với cơ quan cấp Giấy.



CỘNG HÒA XÃ HỘI CHỦ NGHĨA VIỆT NAM
Độc lập - Tự do - Hạnh phúc



GIẤY CHỨNG NHẬN

QUYỀN SỬ DỤNG ĐẤT, QUYỀN SỞ HỮU TÀI SẢN GẮN LIỀN VỚI ĐẤT

1. Người sử dụng đất, chủ sở hữu tài sản gắn liền với đất:

Tập đoàn Vingroup - Công ty CP, Giấy chứng nhận đăng ký doanh nghiệp công ty cổ phần, Mã số doanh nghiệp: 0101245486 do Sở Kế hoạch và Đầu tư thành phố Hà Nội cấp, đăng ký lần đầu ngày 03/05/2002, đăng ký thay đổi lần thứ 73 ngày 09/01/2024.

2. Thông tin thửa đất:

- a. Thửa đất số: 101. tờ bản đồ số: 17. b. Diện tích: 1862,6m².
- c. Loại đất: Đất ở tại đô thị.
- d. Thời hạn sử dụng: 50 năm kể từ ngày 18/11/2024.
- đ. Hình thức sử dụng: Sử dụng riêng.
- e. Địa chỉ: Ô D-TT3.2, Khu chức năng đô thị Green City, Xã Ô Diên, Thành phố Hà Nội.

3. Thông tin tài sản gắn liền với đất:

- a. Tên tài sản: -/-
- b. Diện tích sử dụng: -/-
- c. Hình thức sở hữu: -/-
- d. Thời hạn sở hữu: -/-
- đ. Địa chỉ: -/-



Hà Nội, ngày 22 tháng 1 năm 2025

THỦ TƯỚNG BAN NHÂN DÂN THÀNH PHỐ HÀ NỘI
TỔNG CHỨC TỊCH
KÍ GIẢM ĐỐC SỞ NÔNG NGHIỆP VÀ MÔI TRƯỜNG
PHÓ GIÁM ĐỐC



Nguyễn Minh Tân

AA 02888104

4. Sơ đồ thửa đất, tài sản gắn liền với đất:

Thuộc Điện bán bán giao mốc giới ngày 13/03/2025 của Sở Nông nghiệp và Môi trường Hà Nội

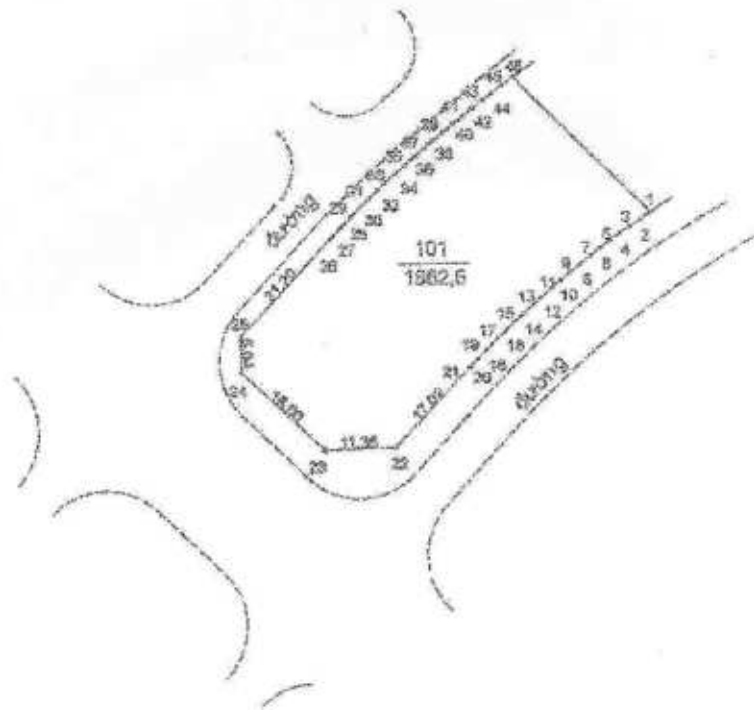

5. Ghi chú:

- Số tờ, số thửa theo bản đồ Dự án Vlap (cũ) thuộc xã Tân Hội, huyện Đan Phượng trước khi sáp nhập
- Giấy chứng nhận này được cấp theo Quyết định số 6011/QĐ-UBND ngày 18/11/2024 của UBND thành phố Hà Nội
- Người mua nhà ở gắn liền với đất ở được sử dụng với thời hạn lâu dài
- Khi thực hiện một trong các quyền của người sử dụng đất theo quy định của pháp luật đất đai, Tổ chức được cấp Giấy chứng nhận có nghĩa vụ chấp hành Điều 8 Luật Kinh doanh bất động sản năm 2023 và các nội dung yêu cầu đối với dự án đầu tư xây dựng nhà ở quy định tại Luật Nhà ở năm 2023; Đồng thời nộp Giấy chứng nhận này để thực hiện đăng ký biến động theo quy định.

6. Những thay đổi sau khi cấp Giấy chứng nhận:

Nội dung thay đổi và cơ sở pháp lý	Xác nhận của cơ quan có thẩm quyền

Số vào sổ cấp Giấy chứng nhận: CT.630.....

Người được cấp Giấy chứng nhận không được sửa chữa, tẩy xóa hoặc bổ sung bất kỳ nội dung nào trong Giấy chứng nhận; khi bị mất hoặc hư hỏng Giấy chứng nhận phải khai báo ngay với cơ quan cấp Giấy.



GIẤY CHỨNG NHẬN

QUYỀN SỬ DỤNG ĐẤT, QUYỀN SỞ HỮU TÀI SẢN GẮN LIỀN VỚI ĐẤT

1. Người sử dụng đất, chủ sở hữu tài sản gắn liền với đất:

Tập đoàn Vingroup - Công ty CP, Giấy chứng nhận đăng ký doanh nghiệp công ty cổ phần,
Mã số doanh nghiệp: 0101245486 do Sở Kế hoạch và Đầu tư thành phố Hà Nội cấp, đăng ký
lần đầu ngày 03/05/2002, đăng ký thay đổi lần thứ 73 ngày 09/01/2024.

2. Thông tin thửa đất:

- a. Thửa đất số: 94. tờ bản đồ số: 17. b. Diện tích: 1892,2m².
- c. Loại đất: Đất ở tại đô thị.
- d. Thời hạn sử dụng: 50 năm kể từ ngày 18/11/2024.
- e. Hình thức sử dụng: Sử dụng riêng.
- f. Địa chỉ: Ô D-TT3.1, Khu chức năng đô thị Green City, Xã Ô Diên, Thành phố Hà Nội.

3. Thông tin tài sản gắn liền với đất:

- a. Tên tài sản: -/-
- b. Diện tích sử dụng: -/-
- c. Hình thức sở hữu: -/-
- d. Thời hạn sở hữu: -/-
- e. Địa chỉ: -/-

Ngày 18 tháng 11 năm 2025
 ỦY BAN NHÂN DÂN THÀNH PHỐ HÀ NỘI
 CHỦ TỊCH
 KI. QUAN ĐỐC SỞ NÔNG NGHIỆP VÀ MÔI TRƯỜNG
 HÀ NỘI



Nguyễn Minh Tấn

AA 02688103

4. Sơ đồ thửa đất, tài sản gắn liền với đất:

Theo Biên bản giao mốc giới ngày 12/3/2025 của Sở Nông nghiệp và Môi trường Hà Nội



5. Ghi chú:

- Số tờ, số thửa theo bản đồ Dự án Vlap (cũ) thuộc xã Tân Hội, huyện Đan Phượng trước khi sáp nhập
- Giấy chứng nhận này được cấp theo Quyết định số 6011/QĐ-UBND ngày 18/11/2024 của UBND thành phố Hà Nội
- Người mua nhà ở gắn liền với đất ở được sử dụng với thời hạn lâu dài
- Khi thực hiện một trong các quyền của người sử dụng đất theo quy định của pháp luật đất đai, Tổ chức được cấp Giấy chứng nhận có nghĩa vụ chấp hành Điều 8 Luật Kinh doanh bất động sản năm 2023 và các nội dung yêu cầu đối với dự án đầu tư xây dựng nhà ở quy định tại Luật Nhà ở năm 2023; Đồng thời nộp Giấy chứng nhận này để thực hiện đăng ký biến động theo quy định.

6. Những thay đổi sau khi cấp Giấy chứng nhận:

Nội dung thay đổi và cơ sở pháp lý	Xác nhận của cơ quan có thẩm quyền

Số vào sổ cấp Giấy chứng nhận: CT.669

Người được cấp Giấy chứng nhận không được sửa chữa, tẩy xóa hoặc bổ sung bất kỳ nội dung nào trong Giấy chứng nhận; khi bị mất hoặc hư hỏng Giấy chứng nhận phải khai báo ngay với cơ quan cấp Giấy.



CỘNG HÒA XÃ HỘI CHỦ NGHĨA VIỆT NAM
Độc lập - Tự do - Hạnh phúc



102

GIẤY CHỨNG NHẬN

QUYỀN SỬ DỤNG ĐẤT, QUYỀN SỞ HỮU TÀI SẢN GẮN LIỀN VỚI ĐẤT

1. Người sử dụng đất, chủ sở hữu tài sản gắn liền với đất:

Tập đoàn Vingroup - Công ty CP, Giấy chứng nhận đăng ký doanh nghiệp công ty cổ phần, Mã số doanh nghiệp: 0101245486 do Sở Kế hoạch và Đầu tư thành phố Hà Nội cấp, đăng ký lần đầu ngày 03/05/2002, đăng ký thay đổi lần thứ 73 ngày 09/01/2024.

2. Thông tin thửa đất:

- a. Thửa đất số: 93 tờ bản đồ số: 17 b. Diện tích: 1882,8m².
- c. Loại đất: Đất ở tại đô thị.
- d. Thời hạn sử dụng: 50 năm kể từ ngày 18/11/2024.
- e. Hình thức sử dụng: Sử dụng riêng.
- f. Địa chỉ: Ô D-TT8.3, Khu chức năng đô thị Green City, Xã Ô Diên, Thành phố Hà Nội.

3. Thông tin tài sản gắn liền với đất:

- a. Tên tài sản: -/-
- b. Diện tích sử dụng: -/-
- c. Hình thức sở hữu: -/-
- d. Thời hạn sở hữu: -/-
- e. Địa chỉ: -/-

Hà Nội ngày 22 tháng 1 năm 2025
T.Ư. ỦY BAN NHÂN DÂN THÀNH PHỐ HÀ NỘI
T.Ư. CH. T.Ư.
K.Ư. GIÁM ĐỐC SỞ NÔNG NGHIỆP VÀ MÔI TRƯỜNG
T.Ư. GIÁM ĐỐC



Nguyễn Minh Tân

AA.02088102

Thông tin chi tiết được thể hiện tại mã QR

4. Sơ đồ thửa đất, tài sản gắn liền với đất:

Theo Biên bản bàn giao mốc giới ngày 13/3/2025 của Sở Nông nghiệp và Môi trường Hà Nội



5. Ghi chú:

- Số tờ, số thửa theo bản đồ Dự án Vlap (cũ) thuộc xã Tân Hội, huyện Đan Phượng trước khi sáp nhập
- Giấy chứng nhận này được cấp theo Quyết định số 6011/QĐ-UBND ngày 18/11/2024 của UBND thành phố Hà Nội
- Người mua nhà ở gắn liền với đất ở được sử dụng với thời hạn lâu dài
- Khi thực hiện một trong các quyền của người sử dụng đất theo quy định của pháp luật đất đai, Tổ chức được cấp Giấy chứng nhận có nghĩa vụ chấp hành Điều 8 Luật Kinh doanh bất động sản năm 2023 và các nội dung yêu cầu đối với dự án đầu tư xây dựng nhà ở quy định tại Luật Nhà ở năm 2023; Đồng thời nộp Giấy chứng nhận này để thực hiện đăng ký biến động theo quy định.

6. Những thay đổi sau khi cấp Giấy chứng nhận:

Nội dung thay đổi và cơ sở pháp lý	Xác nhận của cơ quan có thẩm quyền

Số vào sổ cấp Giấy chứng nhận: CT 66/1.....

Người được cấp Giấy chứng nhận không được sửa chữa, tẩy xóa hoặc bổ sung bất kỳ nội dung nào trong Giấy chứng nhận; khi bị mất hoặc hư hỏng Giấy chứng nhận phải khai báo ngay với cơ quan cấp Giấy.



CỘNG HÒA XÃ HỘI CHỦ NGHĨA VIỆT NAM
Độc lập - Tự do - Hạnh phúc



401

GIẤY CHỨNG NHẬN

QUYỀN SỬ DỤNG ĐẤT, QUYỀN SỞ HỮU TÀI SẢN GẮN LIÊN VỚI ĐẤT

1. Người sử dụng đất, chủ sở hữu tài sản gắn liền với đất:

Tập đoàn Vingroup - Công ty CP, Giấy chứng nhận đăng ký doanh nghiệp công ty cổ phần, Mã số doanh nghiệp: 0101245486 do Sở Kế hoạch và Đầu tư thành phố Hà Nội cấp, đăng ký lần đầu ngày 03/05/2002, đăng ký thay đổi lần thứ 73 ngày 09/01/2024.

2. Thông tin thửa đất:

- a. Thửa đất số: 92 tờ bản đồ số: 17 b. Diện tích: 1568,0m².
- c. Loại đất: Đất ở tại đô thị.
- d. Thời hạn sử dụng: 50 năm kể từ ngày 18/11/2024.
- e. Hình thức sử dụng: Sử dụng riêng.
- f. Địa chỉ: Ô F-TT2.2, Khu chức năng đô thị Green City, Xã Ô Diên, Thành phố Hà Nội.

3. Thông tin tài sản gắn liền với đất:

- a. Tên tài sản: -/-
- b. Diện tích sử dụng: -/-
- c. Hình thức sở hữu: -/-
- d. Thời hạn sở hữu: -/-

Hà Nội, ngày 22 tháng 11 năm 2024
TRƯỞNG BAN NHÂN DÂN THÀNH PHỐ HÀ NỘI
TỔ CHỨC TỊCH
KẾ GIẢM ĐỌC SỞ NÔNG NGHIỆP VÀ MÔI TRƯỜNG
PHỐ GIẢM ĐỌC



AA 02888101

Nguyễn Minh Tân

Thông tin chi tiết được thể hiện tại mã QR

4. Sơ đồ thửa đất, tài sản gắn liền với đất:

Theo Biên bản bàn giao mốc giới ngày 13/3/2025 của Sở Nông nghiệp và Môi trường Hà Nội



5. Ghi chú:

- Số tờ, số thửa theo bản đồ Dự án Vlap (cũ) thuộc xã Tân Hội, huyện Đan Phượng trước khi sáp nhập
- Giấy chứng nhận này được cấp theo Quyết định số 6011/QĐ-UBND ngày 18/11/2024 của UBND thành phố Hà Nội
- Người mua nhà ở gắn liền với đất ở được sử dụng với thời hạn lâu dài
- Khi thực hiện một trong các quyền của người sử dụng đất theo quy định của pháp luật đất đai, Tổ chức được cấp Giấy chứng nhận có nghĩa vụ chấp hành Điều 8 Luật Kinh doanh bất động sản năm 2023 và các nội dung yêu cầu đối với dự án đầu tư xây dựng nhà ở quy định tại Luật Nhà ở năm 2023; Đồng thời nộp Giấy chứng nhận này để thực hiện đăng ký biến động theo quy định.

6. Những thay đổi sau khi cấp Giấy chứng nhận:

Nội dung thay đổi và cơ sở pháp lý	Xác nhận của cơ quan có thẩm quyền

Số vào sổ cấp Giấy chứng nhận: CT.667

Người được cấp Giấy chứng nhận không được sửa chữa, tẩy xóa hoặc bổ sung bất kỳ nội dung nào trong Giấy chứng nhận; khi bị mất hoặc hư hỏng Giấy chứng nhận phải khai báo ngay với cơ quan cấp Giấy.



CỘNG HÒA XÃ HỘI CHỦ NGHĨA VIỆT NAM
Độc lập - Tự do - Hạnh phúc



GIẤY CHỨNG NHẬN

QUYỀN SỬ DỤNG ĐẤT, QUYỀN SỞ HỮU TÀI SẢN GẮN LIỀN VỚI ĐẤT

1. Người sử dụng đất, chủ sở hữu tài sản gắn liền với đất:

Tập đoàn Vingroup - Công ty CP, Giấy chứng nhận đăng ký doanh nghiệp công ty cổ phần, Mã số doanh nghiệp: 0101245486 do Sở Kế hoạch và Đầu tư thành phố Hà Nội cấp, đăng ký lần đầu ngày 03/05/2002, đăng ký thay đổi lần thứ 73 ngày 09/01/2024

2. Thông tin thửa đất:

- a. Thửa đất số: 467 tờ bản đồ số: 16
- b. Diện tích: 1873,1m².
- c. Loại đất: Đất ở tại đô thị.
- d. Thời hạn sử dụng: 50 năm kể từ ngày 18/11/2024.
- đ. Hình thức sử dụng: Sử dụng riêng.
- e. Địa chỉ: Ô A-TT1.1, Khu chức năng đô thị Green City, Xã Ô Diên, Thành phố Hà Nội.

3. Thông tin tài sản gắn liền với đất:

- a. Tên tài sản: -/-
- b. Diện tích sử dụng: -/-
- c. Hình thức sở hữu: -/-
- d. Thời hạn sở hữu: -/-
- đ. Địa chỉ: -/-

Hà Nội, ngày 22 tháng 8 năm 2025
TỔNG GIÁM ĐỐC SỞ NÔNG NGHIỆP VÀ MÔI TRƯỜNG
THÀNH PHỐ HÀ NỘI



AA 02888100

Nguyễn Minh Tân

Thông tin chi tiết được thể hiện tại mã QR

4. Sơ đồ thửa đất, tài sản gắn liền với đất:

Theo Biên bản bàn giao mốc giới ngày 13/3/2025 của Sở Nông nghiệp và Môi trường Hà Nội

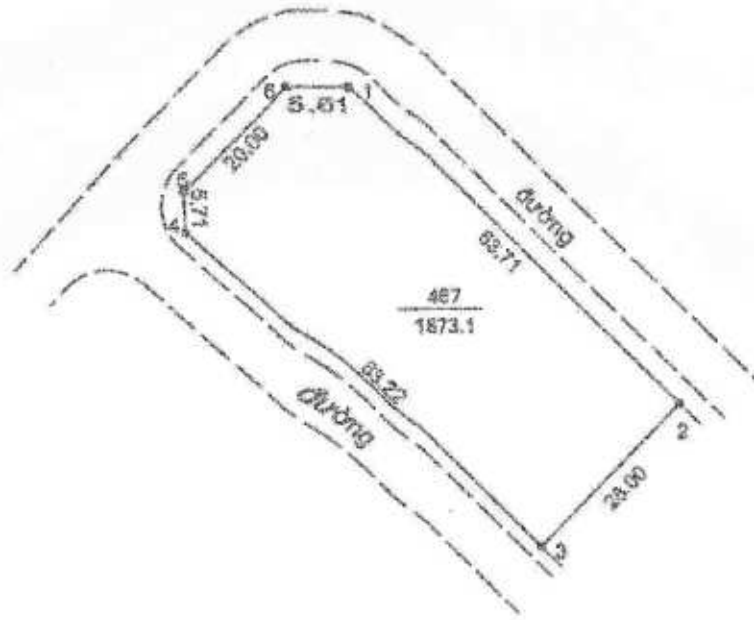

5. Ghi chú:

- Số tờ, số thửa theo bản đồ Dự án Vlap (cũ) thuộc xã Liên Trung, huyện Đan Phượng trước khi sáp nhập
- Giấy chứng nhận này được cấp theo Quyết định số 6011/QĐ-UBND ngày 18/11/2024 của UBND thành phố Hà Nội
- Người mua nhà ở gắn liền với đất ở được sử dụng với thời hạn lâu dài
- Khi thực hiện một trong các quyền của người sử dụng đất theo quy định của pháp luật đất đai; Tổ chức được cấp Giấy chứng nhận có nghĩa vụ chấp hành Điều 8 Luật Kinh doanh bất động sản năm 2023 và các nội dung yêu cầu đối với dự án đầu tư xây dựng nhà ở quy định tại Luật Nhà ở năm 2023; Đồng thời nộp Giấy chứng nhận này để thực hiện đăng ký biến động theo quy định.

6. Những thay đổi sau khi cấp Giấy chứng nhận:

Nội dung thay đổi và cơ sở pháp lý	Xác nhận của cơ quan có thẩm quyền

Số vào sổ cấp Giấy chứng nhận: C.1.56.1

Người được cấp Giấy chứng nhận không được sửa chữa, tẩy xóa hoặc bổ sung bất kỳ nội dung nào trong Giấy chứng nhận; khi bị mất hoặc hư hỏng Giấy chứng nhận phải khai báo ngay với cơ quan cấp Giấy.

4. Sơ đồ thửa đất, tài sản gắn liền với đất:

Theo Bản bản giao mức giới ngày 13/3/2025 của Sở Nông nghiệp và Môi trường Hà Nội

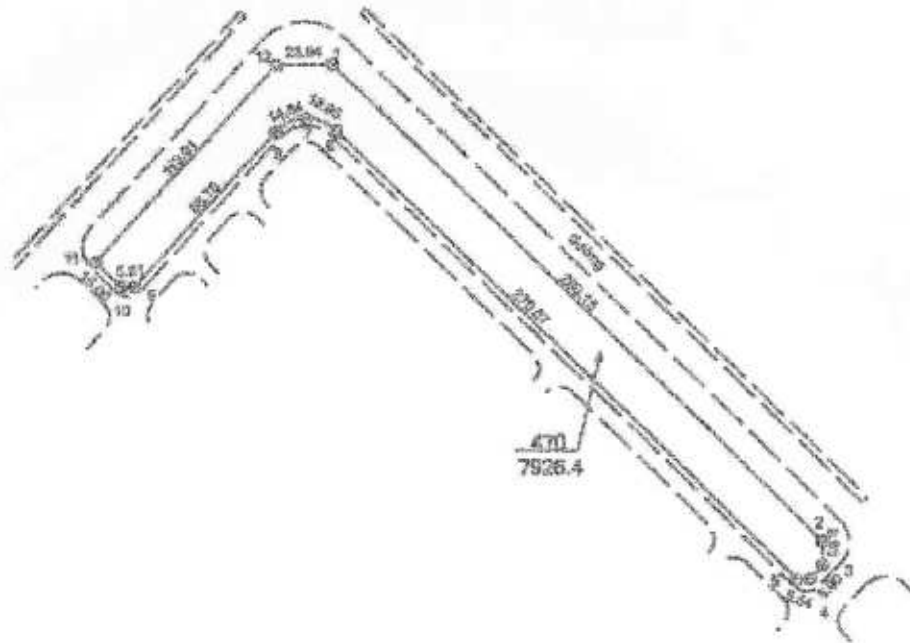

5. Ghi chú:

- Số tờ, số thửa theo bản đồ Dự án Vlap (cũ) thuộc xã Liên Trung, huyện Đan Phượng trước khi sáp nhập.
- Giấy chứng nhận này được cấp theo Quyết định số 6011/QĐ-UBND ngày 18/11/2024 của UBND thành phố Hà Nội
- Người mua nhà ở gắn liền với đất ở được sử dụng với thời hạn lâu dài
- Khi thực hiện một trong các quyền của người sử dụng đất theo quy định của pháp luật đất đai; Tổ chức được cấp Giấy chứng nhận có nghĩa vụ chấp hành Điều 8 Luật Kinh doanh bất động sản năm 2023 và các nội dung yêu cầu đối với dự án đầu tư đầu tư xây dựng nhà ở quy định tại Luật Nhà ở năm 2023; Đồng thời nộp Giấy chứng nhận này để thực hiện đăng ký biến động theo quy định.

6. Những thay đổi sau khi cấp Giấy chứng nhận:

Nội dung thay đổi và cơ sở pháp lý	Kác nhận của cơ quan có thẩm quyền

Số vào sổ cấp Giấy chứng nhận: CT.568.....

Người được cấp Giấy chứng nhận không được sửa chữa, tẩy xóa hoặc bổ sung bất kỳ nội dung nào trong Giấy chứng nhận; khi bị mất hoặc hư hỏng Giấy chứng nhận phải khai báo ngay với cơ quan cấp Giấy.



CỘNG HÒA XÃ HỘI CHỦ NGHĨA VIỆT NAM
Độc lập - Tự do - Hạnh phúc



3

GIẤY CHỨNG NHẬN

QUYỀN SỬ DỤNG ĐẤT, QUYỀN SỞ HỮU TÀI SẢN GẮN LIỀN VỚI ĐẤT

1. Người sử dụng đất, chủ sở hữu tài sản gắn liền với đất:

Tập đoàn Vingroup - Công ty CP, Giấy chứng nhận đăng ký doanh nghiệp công ty cổ phần,
Mã số doanh nghiệp: 0101245486 do Sở Kế hoạch và Đầu tư thành phố Hà Nội cấp, đăng ký
lần đầu ngày 03/05/2002, đăng ký thay đổi lần thứ 73 ngày 09/01/2024.

2. Thông tin thửa đất:

- a. Thửa đất số: 468 tờ bản đồ số: 16
- b. Diện tích: 1587,7m².
- c. Loại đất: Đất ở tại đô thị.
- d. Thời hạn sử dụng: 50 năm kể từ ngày 18/11/2024.
- đ. Hình thức sử dụng: Sử dụng riêng.
- e. Địa chỉ: Ô A-TT2.1, Khu chức năng đô thị Green City, Xã Ô Diên, Thành phố Hà Nội.

3. Thông tin tài sản gắn liền với đất:

- a. Tên tài sản: -/-
- b. Diện tích sử dụng: -/-
- c. Hình thức sở hữu: -/-
- d. Thời hạn sở hữu: -/-
- đ. Địa chỉ: -/-

Hà Nội, ngày 22 tháng 3 năm 2025
TM. ỦY BAN NHÂN DÂN THÀNH PHỐ HÀ NỘI
TỔNG CHỦ TỊCH
KT. GIÁM ĐỐC SỞ NÔNG NGHIỆP VÀ MÔI TRƯỜNG
PHÓ GIÁM ĐỐC



Nguyễn Minh Tấn

AA 02888098

Thông tin chi tiết được thể hiện tại mã QR

4. Sơ đồ thửa đất, tài sản gắn liền với đất:

Theo Bản bản bản ghi mức giá ngày 13/02/2025 của Sở Nông nghiệp và Môi trường Hà Nội

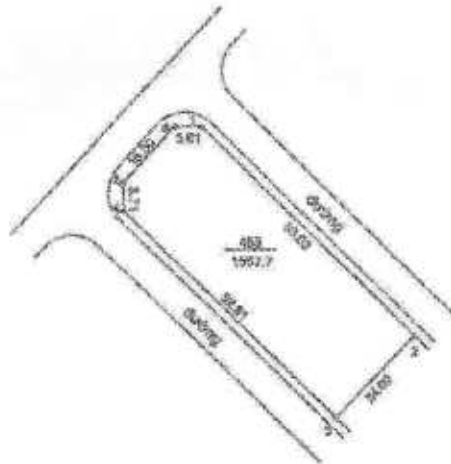

5. Ghi chú:

- Số tờ, số thửa theo bản đồ Dự án Vlap (cũ) thuộc xã Liên Trung, huyện Đan Phượng trước khi sáp nhập
- Giấy chứng nhận này được cấp theo Quyết định số 6011/QĐ-UBND ngày 18/11/2024 của UBND thành phố Hà Nội
- Người mua nhà ở gắn liền với đất ở được sử dụng với thời hạn lâu dài
- Khi thực hiện một trong các quyền của người sử dụng đất theo quy định của pháp luật đất đai; Tổ chức được cấp Giấy chứng nhận có nghĩa vụ chấp hành Điều 8 Luật Kinh doanh bất động sản năm 2023 và các nội dung yêu cầu đối với dự án đầu tư đầu tư xây dựng nhà ở quy định tại Luật Nhà ở năm 2023; Đồng thời nộp Giấy chứng nhận này để thực hiện đăng ký biến động theo quy định.

6. Những thay đổi sau khi cấp Giấy chứng nhận:

Nội dung thay đổi và cơ sở pháp lý	Xác nhận của cơ quan có thẩm quyền

Số vào sổ cấp Giấy chứng nhận:.....C.T.5.69.....

Người được cấp Giấy chứng nhận không được sửa chữa, tẩy xóa hoặc bổ sung bất kỳ nội dung nào trong Giấy chứng nhận; khi bị mất hoặc hư hỏng Giấy chứng nhận phải khai báo ngay với cơ quan cấp Giấy.



CỘNG HÒA XÃ HỘI CHỦ NGHĨA VIỆT NAM
Độc lập - Tự do - Hạnh phúc



4

GIẤY CHỨNG NHẬN

QUYỀN SỬ DỤNG ĐẤT, QUYỀN SỞ HỮU TÀI SẢN GẮN LIỀN VỚI ĐẤT

1. Người sử dụng đất, chủ sở hữu tài sản gắn liền với đất:

Tập đoàn Vingroup - Công ty CP, Giấy chứng nhận đăng ký doanh nghiệp công ty cổ phần,
Mã số doanh nghiệp: 0101245486 do Sở Kế hoạch và Đầu tư thành phố Hà Nội cấp, đăng ký
lần đầu ngày 03/05/2002, đăng ký thay đổi lần thứ 73 ngày 09/01/2024.

2. Thông tin thửa đất:

a. Thửa đất số: 473 tờ bản đồ số: 16

b. Diện tích: 1573,0m².

c. Loại đất: Đất ở tại đô thị.

d. Thời hạn sử dụng: 50 năm kể từ ngày 18/11/2024.

đ. Hình thức sử dụng: Sử dụng riêng.

e. Địa chỉ: Ô A-TT3.1, Khu chức năng đô thị Green City, Xã Ô Diên, Thành phố Hà Nội.

3. Thông tin tài sản gắn liền với đất:

a. Tên tài sản: -/-

b. Diện tích sử dụng: -/-

c. Hình thức sở hữu: -/-

d. Thời hạn sở hữu: -/-

đ. Địa chỉ: -/-

THÀNH PHỐ HÀ NỘI
SỞ TÀI CHÍNH VÀ QUẢN LÝ TÀI SẢN
KẾ TÍNH ĐÓNG SỔ NÔNG NGHIỆP VÀ MÔI TRƯỜNG
THÀNH PHỐ HÀ NỘI



Nguyễn Minh Tân

AA 02000097

Thông tin chi tiết được thể hiện tại mỗi ô

4. Sơ đồ thửa đất, tài sản gắn liền với đất:

Theo biên bản bàn giao mốc giới ngày 13/3/2025 của Sở Nông nghiệp và Môi trường Hà Nội



5. Ghi chú:

- Số tờ, số thửa theo bản đồ Dự án Vlap (cũ) thuộc xã Liên Trung, huyện Đan Phượng trước khi sáp nhập
- Giấy chứng nhận này được cấp theo Quyết định số 6011/QĐ-UBND ngày 18/11/2024 của UBND thành phố Hà Nội
- Người mua nhà ở gắn liền với đất ở được sử dụng với thời hạn lâu dài
- Khi thực hiện một trong các quyền của người sử dụng đất theo quy định của pháp luật đất đai; Tổ chức được cấp Giấy chứng nhận có nghĩa vụ chấp hành Điều 8 Luật Kinh doanh bất động sản năm 2023 và các nội dung yêu cầu đối với dự án đầu tư xây dựng nhà ở quy định tại Luật Nhà ở năm 2023; Đồng thời nộp Giấy chứng nhận này để thực hiện đăng ký biến động theo quy định.

6. Những thay đổi sau khi cấp Giấy chứng nhận:

Nội dung thay đổi và cơ sở pháp lý	Xác nhận của cơ quan có thẩm quyền

Số vào sổ cấp Giấy chứng nhận: CT.570

Người được cấp Giấy chứng nhận không được sửa chữa, tẩy xóa hoặc bổ sung bất kỳ nội dung nào trong Giấy chứng nhận; khi bị mất hoặc hư hỏng Giấy chứng nhận phải khai báo ngay với cơ quan cấp Giấy.



CỘNG HÒA XÃ HỘI CHỦ NGHĨA VIỆT NAM
Độc lập - Tự do - Hạnh phúc



GIẤY CHỨNG NHẬN

QUYỀN SỬ DỤNG ĐẤT, QUYỀN SỞ HỮU TÀI SẢN GẮN LIỀN VỚI ĐẤT

1. Người sử dụng đất, chủ sở hữu tài sản gắn liền với đất:

Tập đoàn Vingroup - Công ty CP, Giấy chứng nhận đăng ký doanh nghiệp công ty cổ phần,
Mã số doanh nghiệp: 0101245486 do Sở Kế hoạch và Đầu tư thành phố Hà Nội cấp, đăng ký
lần đầu ngày 03/05/2002, đăng ký thay đổi lần thứ 73 ngày 09/01/2024.,

2. Thông tin thửa đất:

- a. Thửa đất số: 475 tờ bản đồ số: 16 b. Diện tích: 1763.5m².
c. Loại đất: Đất ở tại đô thị.
d. Thời hạn sử dụng: 50 năm kể từ ngày 18/11/2024.
đ. Hình thức sử dụng: Sử dụng riêng.
e. Địa chỉ: Ô A-TT1.2, Khu chức năng đô thị Green City, Xã Ô Diên, Thành phố Hà Nội.

3. Thông tin tài sản gắn liền với đất:

- a. Tên tài sản: -/-
b. Diện tích sử dụng: -/-
c. Hình thức sở hữu: -/-
d. Thời hạn sở hữu: -/-
đ. Địa chỉ: -/-

Hà Nội, ngày 22 tháng 7 năm 2025

TM. ỦY BAN NHÂN DÂN THÀNH PHỐ HÀ NỘI
TUỶ CHỦ TỊCH
KT. GIÁM ĐỐC SỞ NÔNG NGHIỆP VÀ MÔI TRƯỜNG
PHÓ GIÁM ĐỐC



Nguyễn Minh Tấn

AA 02868096

Thông tin chi tiết được thể hiện tại mã QR

4. Sơ đồ thửa đất, tài sản gắn liền với đất:

Theo Biên bản bàn giao mốc giới ngày 13/3/2025 của Sở Nông nghiệp và Môi trường Hà Nội



5. Ghi chú:

- Số tờ, số thửa theo bản đồ Dự án Vlap (cũ) thuộc xã Liên Trung, huyện Đan Phượng trước khi sáp nhập
- Giấy chứng nhận này được cấp theo Quyết định số 6011/QĐ-UBND ngày 18/11/2024 của UBND thành phố Hà Nội
- Người mua nhà ở gắn liền với đất ở được sử dụng với thời hạn lâu dài
- Khi thực hiện một trong các quyền của người sử dụng đất theo quy định của pháp luật đất đai; Tổ chức được cấp Giấy chứng nhận có nghĩa vụ chấp hành Điều 8 Luật Kinh doanh bất động sản năm 2023 và các nội dung yêu cầu đối với dự án đầu tư xây dựng nhà ở quy định tại Luật Nhà ở năm 2023; Đồng thời nộp Giấy chứng nhận này để thực hiện đăng ký biến động theo quy định.

6. Những thay đổi sau khi cấp Giấy chứng nhận:

Nội dung thay đổi và cơ sở pháp lý	Xác nhận của cơ quan có thẩm quyền

Số vào sổ cấp Giấy chứng nhận: LI.5.71.....

Người được cấp Giấy chứng nhận không được sửa chữa, tẩy xóa hoặc bổ sung bất kỳ nội dung nào trong Giấy chứng nhận; khi bị mất hoặc hư hỏng Giấy chứng nhận phải khai báo ngay với cơ quan cấp Giấy.

AA 02888095

Nguyễn Minh Tân



Hà Nội, ngày 27 tháng 2 năm 2025
TM. ỦY BAN NHÂN DÂN THÀNH PHỐ HÀ NỘI
TUỖ. CHỦ TỊCH
KT. GIÁM ĐỐC SỞ NÔNG NGHIỆP VÀ MÔI TRƯỜNG
PHÓ GIÁM ĐỐC

1. Người sử dụng đất, chủ sở hữu tài sản gắn liền với đất
Tên đơn vị/người: Công ty CP...
Mã số doanh nghiệp: 0101247886 do Sở Kế hoạch và Đầu tư thành phố Hà Nội cấp, đang ký
theo đơn ngày 01/05/2003, đăng ký lần đầu theo ngày 09/01/2024.
2. Thời hạn thuê đất
a. Thời hạn số 479 là hạn độ 10 năm.
b. Thời hạn: 01/01/2024 - 31/12/2034.
c. Thời hạn số khác: 15/11/2024.
d. Thời hạn số khác: 15/11/2024.
e. Thời hạn số khác: 15/11/2024.
3. Thời hạn sử dụng đất gắn liền với đất
a. Thời hạn số khác: 15/11/2024.
b. Thời hạn số khác: 15/11/2024.
c. Thời hạn số khác: 15/11/2024.
d. Thời hạn số khác: 15/11/2024.
e. Thời hạn số khác: 15/11/2024.
4. Địa chỉ: Q. 12, Khu phố 1, Phường 1, Quận 12, Thành phố Hà Nội.
5. Thời hạn sử dụng đất
a. Thời hạn số khác: 15/11/2024.
b. Thời hạn số khác: 15/11/2024.
c. Thời hạn số khác: 15/11/2024.
d. Thời hạn số khác: 15/11/2024.
e. Thời hạn số khác: 15/11/2024.
6. Địa chỉ: Q. 12, Khu phố 1, Phường 1, Quận 12, Thành phố Hà Nội.
7. Thời hạn sử dụng đất
a. Thời hạn số khác: 15/11/2024.
b. Thời hạn số khác: 15/11/2024.
c. Thời hạn số khác: 15/11/2024.
d. Thời hạn số khác: 15/11/2024.
e. Thời hạn số khác: 15/11/2024.
8. Địa chỉ: Q. 12, Khu phố 1, Phường 1, Quận 12, Thành phố Hà Nội.
9. Thời hạn sử dụng đất
a. Thời hạn số khác: 15/11/2024.
b. Thời hạn số khác: 15/11/2024.
c. Thời hạn số khác: 15/11/2024.
d. Thời hạn số khác: 15/11/2024.
e. Thời hạn số khác: 15/11/2024.
10. Địa chỉ: Q. 12, Khu phố 1, Phường 1, Quận 12, Thành phố Hà Nội.

GIẤY CHỨNG NHẬN QUYỀN SỬ DỤNG ĐẤT, QUYỀN SỞ HỮU TÀI SẢN GẮN LIỀN VỚI ĐẤT



CỘNG HÒA XÃ HỘI CHỦ NGHĨA VIỆT NAM
Độc lập - Tự do - Hạnh phúc



4. Sơ đồ thửa đất, tài sản gắn liền với đất:

Theo Bản bản bên giới mốc giới ngày 13/3/2025 của Sở Nông nghiệp và Môi trường Hà Nội



5. Ghi chú:

- Số tờ, số thửa theo bản đồ Dự án Vlap (cũ) thuộc xã Liên Trung, huyện Đan Phượng trước khi sáp nhập
- Giấy chứng nhận này được cấp theo Quyết định số 6011/QĐ-UBND ngày 18/11/2024 của UBND thành phố Hà Nội
- Người mua nhà ở gắn liền với đất ở được sử dụng với thời hạn lâu dài
- Khi thực hiện một trong các quyền của người sử dụng đất theo quy định của pháp luật đất đai, Tổ chức được cấp Giấy chứng nhận có nghĩa vụ chấp hành Điều 8 Luật Kinh doanh bất động sản năm 2023 và các nội dung yêu cầu đối với dự án đầu tư xây dựng nhà ở quy định tại Luật Nhà ở năm 2023; Đồng thời nộp Giấy chứng nhận này để thực hiện đăng ký biến động theo quy định

6. Những thay đổi sau khi cấp Giấy chứng nhận:

Nội dung thay đổi và cơ sở pháp lý	Xác nhận của cơ quan có thẩm quyền

Số vào sổ cấp Giấy chứng nhận: CT.572

Người được cấp Giấy chứng nhận không được sửa chữa, tẩy xóa hoặc bổ sung bất kỳ nội dung nào trong Giấy chứng nhận; khi bị mất hoặc hư hỏng Giấy chứng nhận phải khai báo ngay với cơ quan cấp Giấy.

AA 02888094

Nguyễn Minh Tân



KI. GIAM ĐỐC SỞ NÔNG NGHIỆP VÀ MÔI TRƯỜNG

PHÓ GIÁM ĐỐC

TUỶ CHỨC

TM. ỦY BAN NHÂN DÂN THÀNH PHỐ HÀ NỘI

Hà Nội, ngày 22 tháng 2 năm 2025

D. Địa chỉ: /- /

C. Thời gian sử dụng: /- /

B. Diện tích sử dụng: /- /

A. Tên thửa đất: /- /

3. Thời hạn sử dụng đất: /- /

4. Địa chỉ thửa đất: /- /

5. Hình thức sử dụng: /- /

6. Thời hạn sử dụng: /- /

7. Loại đất: /- /

8. Diện tích: /- /

9. Thời hạn sử dụng: /- /

10. Ngày cấp: /- /

11. Mã số thửa đất: /- /

12. Mã số thửa đất: /- /

13. Mã số thửa đất: /- /

GIẤY CHỨNG NHẬN QUYỀN SỬ DỤNG ĐẤT, QUYỀN SỞ HỮU TÀI SẢN GẮN LIÊN VỚI ĐẤT

GIẤY CHỨNG NHẬN

Độc lập - Tự do - Hạnh phúc

CỘNG HÒA XÃ HỘI CHỦ NGHĨA VIỆT NAM



4. Sơ đồ thửa đất, tài sản gắn liền với đất:

Theo Biên bản bán giao mốc giới ngày 13/3/2025 của Sở Nông nghiệp và Môi trường Hà Nội

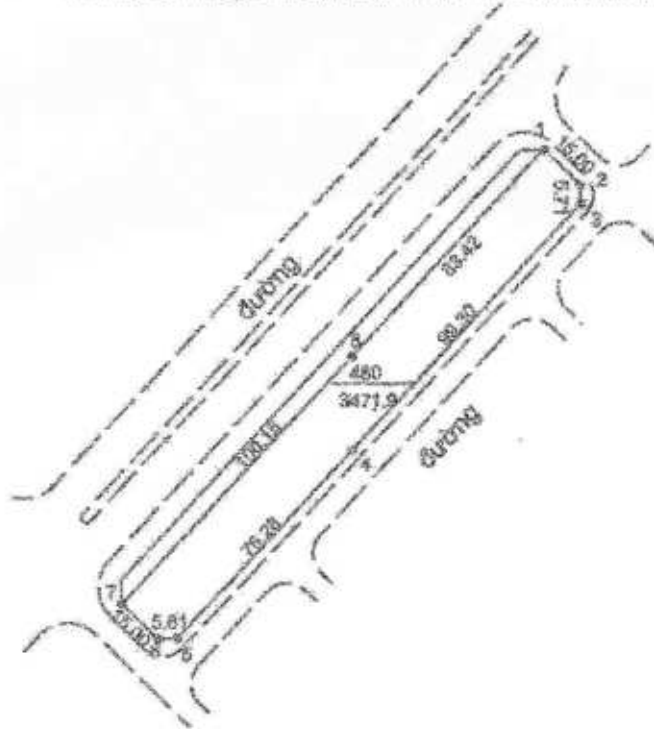

5. Ghi chú:

- Số tờ, số thửa theo bản đồ Dự án Vlap (cũ) thuộc xã Liên Trung, huyện Đan Phượng trước khi sáp nhập
- Giấy chứng nhận này được cấp theo Quyết định số 6011/QĐ-UBND ngày 18/11/2024 của UBND thành phố Hà Nội
- Người mua nhà ở gắn liền với đất ở được sử dụng với thời hạn lâu dài
- Khi thực hiện một trong các quyền của người sử dụng đất theo quy định của pháp luật đất đai; Tổ chức được cấp Giấy chứng nhận có nghĩa vụ chấp hành Điều 3 Luật Kinh doanh bất động sản năm 2023 và các nội dung yêu cầu đối với dự án đầu tư xây dựng nhà ở quy định tại Luật Nhà ở năm 2023; Đồng thời nộp Giấy chứng nhận này để thực hiện đăng ký biến động theo quy định

6. Những thay đổi sau khi cấp Giấy chứng nhận:

Nội dung thay đổi và cơ sở pháp lý	Xác nhận của cơ quan có thẩm quyền
<p style="text-align: center;">[Handwritten signature]</p>	<p style="text-align: center;">[Handwritten signature]</p>

Số vào sổ cấp Giấy chứng nhận: CT 573

Người được cấp Giấy chứng nhận không được sửa chữa, tẩy xóa hoặc bổ sung bất kỳ nội dung nào trong Giấy chứng nhận; khi bị mất hoặc hư hỏng Giấy chứng nhận phải khai báo ngay với cơ quan cấp Giấy.

4. Sơ đồ thửa đất, tài sản gắn liền với đất:

Theo Biên bản bán giao mốc giới ngày 13/3/2025 của Sở Nông nghiệp và Môi trường Hà Nội

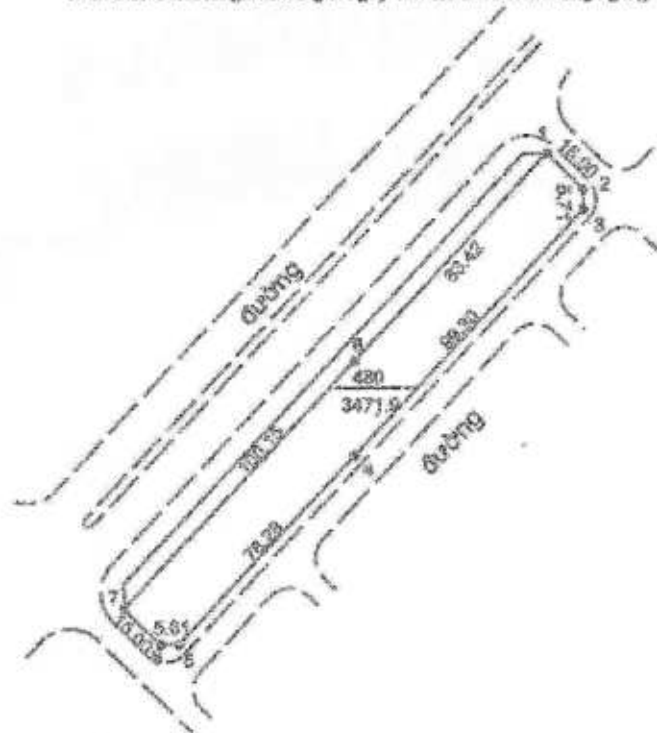

5. Ghi chú:

- Số tờ, số thửa theo bản đồ Dự án Vlap (cũ) thuộc xã Liên Trung, huyện Đan Phượng trước khi sáp nhập
- Giấy chứng nhận này được cấp theo Quyết định số 6011/QĐ-UBND ngày 13/11/2024 của UBND thành phố Hà Nội
- Người mua nhà ở gắn liền với đất ở được sử dụng với thời hạn lâu dài
- Khi thực hiện một trong các quyền của người sử dụng đất theo quy định của pháp luật đất đai; Tổ chức được cấp Giấy chứng nhận có nghĩa vụ chấp hành Điều 8 Luật Kinh doanh bất động sản năm 2023 và các nội dung yêu cầu đối với dự án đầu tư xây dựng nhà ở quy định tại Luật Nhà ở năm 2023; Đồng thời nộp Giấy chứng nhận này để thực hiện đăng ký biến động theo quy định

6. Những thay đổi sau khi cấp Giấy chứng nhận:

Nội dung thay đổi và cơ sở pháp lý	Xác nhận của cơ quan có thẩm quyền

Số vào sổ cấp Giấy chứng nhận: CT.573.....

Người được cấp Giấy chứng nhận không được sửa chữa, tẩy xóa hoặc bổ sung bất kỳ nội dung nào trong Giấy chứng nhận; khi bị mất hoặc hư hỏng Giấy chứng nhận phải khai báo ngay với cơ quan cấp Giấy.



CỘNG HÒA XÃ HỘI CHỦ NGHĨA VIỆT NAM
Độc lập - Tự do - Hạnh phúc



GIẤY CHỨNG NHẬN

QUYỀN SỬ DỤNG ĐẤT, QUYỀN SỞ HỮU TÀI SẢN GẮN LIỀN VỚI ĐẤT

1. Người sử dụng đất, chủ sở hữu tài sản gắn liền với đất:

Tập đoàn Vingroup - Công ty CP, Giấy chứng nhận đăng ký doanh nghiệp công ty cổ phần,
Mã số doanh nghiệp: 0101245486 do Sở Kế hoạch và Đầu tư thành phố Hà Nội cấp, đăng ký
lần đầu ngày 03/05/2002, đăng ký thay đổi lần thứ 73 ngày 09/01/2024.

2. Thông tin thửa đất:

a. Thửa đất số: 477. tờ bản đồ số: 16.

b. Diện tích: 1753,5m².

c. Loại đất: Đất ở tại đô thị.

d. Thời hạn sử dụng: 50 năm kể từ ngày 18/11/2024.

đ. Hình thức sử dụng: Sử dụng riêng.

e. Địa chỉ: Ô A-TT4.1, Khu chức năng đô thị Green City, Xã Ô Diên, Thành phố Hà Nội.

3. Thông tin tài sản gắn liền với đất:

a. Tên tài sản: -/-

b. Diện tích sử dụng: -/-

c. Hình thức sở hữu: -/-

d. Thời hạn sở hữu: -/-

e. Địa chỉ: -/-

Hà Nội, ngày 22 tháng 7 năm 2025
TM. ỦY BAN NHÂN DÂN THÀNH PHỐ HÀ NỘI
TUỖ CHỦ TỊCH

KT. GIÁM ĐỐC SỞ NÔNG NGHIỆP VÀ MÔI TRƯỜNG
PHÓ GIÁM ĐỐC



Nguyễn Minh Tân

AA 02888093

Thông tin chi tiết được thể hiện tại mã QR.

4. Sơ đồ thửa đất, tài sản gắn liền với đất:

Theo Bản đồ bản vẽ giao mốc giới ngày 13/3/2023 của Sở Nông nghiệp và Phát triển Nông thôn



5. Ghi chú:

- Số tờ, số thửa theo bản đồ Dự án Vlap (cũ) thuộc xã Liên Trung, huyện Đan Phượng trước khi sáp nhập
- Giấy chứng nhận này được cấp theo Quyết định số 6011/QĐ-UBND ngày 18/11/2024 của UBND thành phố Hà Nội
- Người mua nhà ở gắn liền với đất ở được sử dụng với thời hạn lâu dài
- Khi thực hiện một trong các quyền của người sử dụng đất theo quy định của pháp luật đất đai; Tổ chức được cấp Giấy chứng nhận có nghĩa vụ chấp hành Điều 8 Luật Kinh doanh bất động sản năm 2023 và các nội dung yêu cầu đối với dự án đầu tư xây dựng nhà ở quy định tại Luật Nhà ở năm 2023; Đồng thời nộp Giấy chứng nhận này để thực hiện đăng ký biến động theo quy định

6. Những thay đổi sau khi cấp Giấy chứng nhận:

Nội dung thay đổi và cơ sở pháp lý	Xác nhận của cơ quan có thẩm quyền

Số vào sổ cấp Giấy chứng nhận: CT.574

Người được cấp Giấy chứng nhận không được sửa chữa, tẩy xóa hoặc bổ sung bất kỳ nội dung nào trong Giấy chứng nhận; khi bị mất hoặc hư hỏng Giấy chứng nhận phải khai báo ngay với cơ quan cấp Giấy.



GIẤY CHỨNG NHẬN

QUYỀN SỬ DỤNG ĐẤT, QUYỀN SỞ HỮU TÀI SẢN GẮN LIỀN VỚI ĐẤT

1. Người sử dụng đất, chủ sở hữu tài sản gắn liền với đất:

Tập đoàn Vingroup - Công ty CP, Giấy chứng nhận đăng ký doanh nghiệp công ty cổ phần, Mã số doanh nghiệp: 0101245486 do Sở Kế hoạch và Đầu tư thành phố Hà Nội cấp, đăng ký lần đầu ngày 03/05/2002, đăng ký thay đổi lần thứ 73 ngày 09/01/2024.

2. Thông tin thửa đất:

- a. Thửa đất số: 481 tờ bản đồ số: 16
- b. Diện tích: 1539,5m².
- c. Loại đất: Đất ở tại đô thị.
- d. Thời hạn sử dụng: 50 năm kể từ ngày 18/11/2024.
- đ. Hình thức sử dụng: Sử dụng riêng.
- e. Địa chỉ: Ô A-TT3.2, Khu chức năng đô thị Green City, Xã Ô Diên, Thành phố Hà Nội.

3. Thông tin tài sản gắn liền với đất:

- a. Tên tài sản: -/-
- b. Diện tích sử dụng: -/-
- c. Hình thức sở hữu: -/-
- d. Thời hạn sở hữu: -/-
- đ. Địa chỉ: -/-

Hà Nội, ngày 22 tháng 7 năm 2025
TM. ỦY BAN NHÂN DÂN THÀNH PHỐ HÀ NỘI
TU. CHỦ TỊCH
Kl. GIÁM ĐỐC SỞ NÔNG NGHIỆP VÀ MÔI TRƯỜNG
PHÓ GIÁM ĐỐC



Nguyễn Minh Tân

AA 02889092

4. Sơ đồ thửa đất, tài sản gắn liền với đất:

Theo Bản bản bên giao mức giới ngày 13/3/2025 của Sở Nông nghiệp và Môi trường Hà Nội



5. Ghi chú:

- Số tờ, số thửa theo bản đồ Dự án Vlap (cũ) thuộc xã Liên Trung, huyện Đan Phượng trước khi sáp nhập
- Giấy chứng nhận này được cấp theo Quyết định số 6011/QĐ-UBND ngày 18/11/2024 của UBND thành phố Hà Nội
- Người mua nhà ở gắn liền với đất ở được sử dụng với thời hạn lâu dài
- Khi thực hiện một trong các quyền của người sử dụng đất theo quy định của pháp luật đất đai; Tổ chức được cấp Giấy chứng nhận có nghĩa vụ chấp hành Điều 8 Luật Kinh doanh bất động sản năm 2023 và các nội dung yêu cầu đối với dự án đầu tư xây dựng nhà ở quy định tại Luật Nhà ở năm 2023; Đồng thời nộp Giấy chứng nhận này để thực hiện đăng ký biến động theo quy định

6. Những thay đổi sau khi cấp Giấy chứng nhận:

Nội dung thay đổi và cơ sở pháp lý	Xác nhận của cơ quan có thẩm quyền

Số vào sổ cấp Giấy chứng nhận: ...CT.535.....

Người được cấp Giấy chứng nhận không được sửa chữa, tẩy xóa hoặc bổ sung bất kỳ nội dung nào trong Giấy chứng nhận; khi bị mất hoặc hư hỏng Giấy chứng nhận phải khai báo ngay với cơ quan cấp Giấy.

AA 02888091

Nguyễn Minh Tâm



PHÓ GIÁM ĐỐC
KT. GIÁM ĐỐC SỞ NÔNG NGHIỆP VÀ MÔI TRƯỜNG

TUỶ CHỨC
TM. ỦY BAN NHÂN DÂN THÀNH PHỐ HÀ NỘI

Hà Nội, ngày 28 tháng 8 năm 2025

d. Địa chỉ: /- /- /-
 c. Giấy này số hiệu: /- /- /-
 b. Diện tích sử dụng: /- /- /-
 a. Tên tài sản: /- /- /-
 3. Thông tin tài sản gắn liền với đất:
 e. Địa chỉ: 0-A-1771, Khu chức năng số 01 Cầu Giấy, Xã O Dục, Thành phố Hà Nội.
 2. Hình thức sử dụng: Sử dụng trong
 1. Thời hạn sử dụng: 50 năm kể từ ngày 18/11/2024
 0. Tên đất: Đất ở tại đô thị
 4. Thông tin số thửa: số thửa số: 16
 3. Thông tin thửa đất
 2. Thông tin thửa đất
 1. Ngày cấp giấy này: 03/05/2002, ngày hết hạn: 03/05/2032
 Mã số đăng ký: 0101245486 do Sở Tài nguyên và Môi trường Hà Nội cấp, ngày 15/05/2024
 1. Người sử dụng đất: anh Lê Văn Văn, sinh năm 1975, hiện cư trú tại: /- /- /-
 Công ty Cổ phần Vinhomes - Công ty CP Giấy chứng nhận đăng ký doanh nghiệp có trụ sở chính tại: /- /- /-
 Mã số doanh nghiệp: 0101245486 do Sở Tài nguyên và Môi trường Hà Nội cấp, ngày 15/05/2024

QUYỀN SỬ DỤNG ĐẤT, QUYỀN SỞ HỮU TÀI SẢN GẮN LIỀN VỚI ĐẤT

GIẤY CHỨNG NHẬN

Độc lập - Tự do - Hạnh phúc

CỘNG HÒA XÃ HỘI CHỦ NGHĨA VIỆT NAM



4. Sơ đồ thửa đất, tài sản gắn liền với đất:

Theo Bản kê bản giao mốc giới ngày 13/3/2025 của Sở Nông nghiệp và Môi trường Hà Nội



5. Ghi chú:

- Số tờ, số thửa theo bản đồ Dự án Vlap (cũ) thuộc xã Liên Trung, huyện Đan Phượng trước khi sáp nhập
- Giấy chứng nhận này được cấp theo Quyết định số 6011/QĐ-UBND ngày 18/11/2024 của UBND thành phố Hà Nội
- Người mua nhà ở gắn liền với đất ở được sử dụng với thời hạn lâu dài
- Khi thực hiện một trong các quyền của người sử dụng đất theo quy định của pháp luật đất đai; Tổ chức được cấp Giấy chứng nhận có nghĩa vụ chấp hành Điều 8 Luật Kinh doanh bất động sản năm 2023 và các nội dung yêu cầu đối với dự án đầu tư xây dựng nhà ở quy định tại Luật Nhà ở năm 2023; Đồng thời nộp Giấy chứng nhận này để thực hiện đăng ký biến động theo quy định.

6. Những thay đổi sau khi cấp Giấy chứng nhận:

Nội dung thay đổi và cơ sở pháp lý	Xác nhận của cơ quan có thẩm quyền

Số vào sổ cấp Giấy chứng nhận: CT.576.....

Người được cấp Giấy chứng nhận không được sửa chữa, tẩy xóa hoặc bổ sung bất kỳ nội dung nào trong Giấy chứng nhận; khi bị mất hoặc hư hỏng Giấy chứng nhận phải khai báo ngay với cơ quan cấp Giấy.



CỘNG HÒA XÃ HỘI CHỦ NGHĨA VIỆT NAM
Độc lập - Tự do - Hạnh phúc



14

GIẤY CHỨNG NHẬN

QUYỀN SỬ DỤNG ĐẤT, QUYỀN SỞ HỮU TÀI SẢN GẮN LIỀN VỚI ĐẤT

1. Người sử dụng đất, chủ sở hữu tài sản gắn liền với đất:

Tập đoàn Vingroup - Công ty CP, Giấy chứng nhận đăng ký doanh nghiệp công ty cổ phần, Mã số doanh nghiệp: 0101245486 do Sở Kế hoạch và Đầu tư thành phố Hà Nội cấp, đăng ký lần đầu ngày 03/05/2002, đăng ký thay đổi lần thứ 73 ngày 09/01/2024.

2. Thông tin thửa đất:

- a. Thửa đất số: 483, tờ bản đồ số: 16.
- b. Diện tích: 1342,4m².
- c. Loại đất: Đất ở tại đô thị.
- d. Thời hạn sử dụng: 50 năm kể từ ngày 18/11/2024.
- e. Hình thức sử dụng: Sử dụng riêng.
- f. Địa chỉ: Ô A-TT5.1, Khu chức năng đô thị Green City, Xã Ô Diên, Thành phố Hà Nội.

3. Thông tin tài sản gắn liền với đất:

- a. Tên tài sản: -/-
- b. Diện tích sử dụng: -/-
- c. Hình thức sở hữu: -/-
- d. Thời hạn sở hữu: -/-
- e. Địa chỉ: -/-

Hà Nội, ngày 22 tháng 7 năm 2025
TM. ỦY BAN NHÂN DÂN THÀNH PHỐ HÀ NỘI
TỰ CHỨC TỊCH
KẾ GIẢM ĐỌC SỞ NÔNG NGHIỆP VÀ MÔI TRƯỜNG
GIẢM ĐỌC



Nguyễn Minh Tấn

AA 02888090

Thông tin chi tiết được thể hiện tại mã QR

4. Sơ đồ thửa đất, tài sản gắn liền với đất:

Theo Biên bản hòa giải mốc giới ngày 13/3/2025 của Sở Nông nghiệp và Môi trường Hà Nội



5. Ghi chú:

- Số tờ, số thửa theo bản đồ Dự án Vlap (cũ) thuộc xã Liên Trung, huyện Đan Phượng trước khi sáp nhập
- Giấy chứng nhận này được cấp theo Quyết định số 6011/QĐ-UBND ngày 18/11/2024 của UBND thành phố Hà Nội
- Người mua nhà ở gắn liền với đất ở được sử dụng với thời hạn lâu dài
- Khi thực hiện một trong các quyền của người sử dụng đất theo quy định của pháp luật đất đai; Tổ chức được cấp Giấy chứng nhận có nghĩa vụ chấp hành Điều 8 Luật Kinh doanh bất động sản năm 2023 và các nội dung yêu cầu đối với dự án đầu tư xây dựng nhà ở quy định tại Luật Nhà ở năm 2023; Đồng thời nộp Giấy chứng nhận này để thực hiện đăng ký biến động theo quy định.

6. Những thay đổi sau khi cấp Giấy chứng nhận:

Nội dung thay đổi và cơ sở pháp lý	Xác nhận của cơ quan có thẩm quyền

Số vào sổ cấp Giấy chứng nhận: CT.577

Người được cấp Giấy chứng nhận không được sửa chữa, tẩy xóa hoặc bổ sung bất kỳ nội dung nào trong Giấy chứng nhận; khi bị mất hoặc hư hỏng Giấy chứng nhận phải khai báo ngay với cơ quan cấp Giấy.



CỘNG HÒA XÃ HỘI CHỦ NGHĨA VIỆT NAM
Độc lập - Tự do - Hạnh phúc



GIẤY CHỨNG NHẬN

QUYỀN SỬ DỤNG ĐẤT, QUYỀN SỞ HỮU TÀI SẢN GẮN LIỀN VỚI ĐẤT

1. Người sử dụng đất, chủ sở hữu tài sản gắn liền với đất:
Tập đoàn Vingroup - Công ty CP, Giấy chứng nhận đăng ký doanh nghiệp công ty cổ phần,
Mã số doanh nghiệp: 0101245486 do Sở Kế hoạch và Đầu tư thành phố Hà Nội cấp, đăng ký
lần đầu ngày 03/05/2002, đăng ký thay đổi lần thứ 73 ngày 09/01/2024.

2. Thông tin thửa đất:
a. Thửa đất số: 486 tờ bản đồ số: 16 b. Diện tích: 1342,4m².
c. Loại đất: Đất ở tại đô thị.
d. Thời hạn sử dụng: 50 năm kể từ ngày 18/11/2024.
đ. Hình thức sử dụng: Sử dụng riêng.
e. Địa chỉ: Ô A-TT5.2, Khu chức năng đô thị Green City, Xã Ô Diên, Thành phố Hà Nội.

3. Thông tin tài sản gắn liền với đất:
a. Tên tài sản: -/-
b. Diện tích sử dụng: -/-
c. Hình thức sở hữu: -/-
d. Thời hạn sở hữu: -/-
đ. Địa chỉ: -/-

Hà Nội, ngày 22 tháng 3 năm 2025
THỦ LĨNH BAN NHÂN DÂN THÀNH PHỐ HÀ NỘI
THỰC CHỨC TỊCH
KT. GIÁM ĐỐC SỞ NÔNG NGHIỆP VÀ MÔI TRƯỜNG
PHÓ GIÁM ĐỐC



Nguyễn Minh Tân

AA 02988089

4. Sơ đồ thửa đất, tài sản gắn liền với đất:

Theo Diện bản bán giao mốc giới ngày 13/3/2025 của Sở Nông nghiệp và Môi trường Hà Nội



5. Ghi chú:

- Số tờ, số thửa theo bản đồ Dự án Vlap (cũ) thuộc xã Liên Trung, huyện Đan Phượng trước khi sáp nhập
- Giấy chứng nhận này được cấp theo Quyết định số 6011/QĐ-UBND ngày 18/11/2024 của UBND thành phố Hà Nội
- Người mua nhà ở gắn liền với đất ở được sử dụng với thời hạn lâu dài
- Khi thực hiện một trong các quyền của người sử dụng đất theo quy định của pháp luật đất đai; Tổ chức được cấp Giấy chứng nhận có nghĩa vụ chấp hành Điều 8 Luật Kinh doanh bất động sản năm 2023 và các nội dung yêu cầu đối với dự án đầu tư xây dựng nhà ở quy định tại Luật Nhà ở năm 2023; Đồng thời nộp Giấy chứng nhận này để thực hiện đăng ký biến động theo quy định.

6. Những thay đổi sau khi cấp Giấy chứng nhận:

Nội dung thay đổi và cơ sở pháp lý	Xác nhận của cơ quan có thẩm quyền

Số vào sổ cấp Giấy chứng nhận: CI.578

Người được cấp Giấy chứng nhận không được sửa chữa, tẩy xóa hoặc bổ sung bất kỳ nội dung nào trong Giấy chứng nhận; khi bị mất hoặc hư hỏng Giấy chứng nhận phải khai báo ngay với cơ quan cấp Giấy.



GIẤY CHỨNG NHẬN

QUYỀN SỬ DỤNG ĐẤT, QUYỀN SỞ HỮU TÀI SẢN GẮN LIỀN VỚI ĐẤT

1. Người sử dụng đất, chủ sở hữu tài sản gắn liền với đất:

Tập đoàn Vingroup - Công ty CP, Giấy chứng nhận đăng ký doanh nghiệp công ty cổ phần, Mã số doanh nghiệp: 0101245486 do Sở Kế hoạch và Đầu tư thành phố Hà Nội cấp, đăng ký lần đầu ngày 03/05/2002, đăng ký thay đổi lần thứ 73 ngày 09/01/2024.

2. Thông tin thửa đất:

- a. Thửa đất số: 487 tờ bản đồ số: 16 b. Diện tích: 1752,1m².
- c. Loại đất: Đất ở tại đô thị.
- d. Thời hạn sử dụng: 50 năm kể từ ngày 18/11/2024.
- đ. Hình thức sử dụng: Sử dụng riêng.
- e. Địa chỉ: Ô A-TT4.2, Khu chức năng đô thị Green City, Xã Ô Diên, Thành phố Hà Nội.

3. Thông tin tài sản gắn liền với đất:

- a. Tên tài sản: -/-
- b. Diện tích sử dụng: -/-
- c. Hình thức sở hữu: -/-
- d. Thời hạn sở hữu: -/-
- đ. Địa chỉ: -/-

Hà Nội, ngày 28 tháng 7 năm 2025
 TM. ỦY BAN NHÂN DÂN THÀNH PHỐ HÀ NỘI
 TUO. CHỦ TỊCH
 KT. GIÁM ĐỐC SỞ NÔNG NGHIỆP VÀ MÔI TRƯỜNG
 GIÁM ĐỐC



Nguyễn Minh Tấn

AA 02888088

4. Sơ đồ thửa đất, tài sản gắn liền với đất:

Theo Biên bản bán giao mốc giới ngày 13/02/2025 của Sở Nông nghiệp và Môi trường Hà Nội



5. Ghi chú:

- Số tờ, số thửa theo bản đồ Dự án Visp (cũ) thuộc xã Liên Trung, huyện Đan Phượng trước khi sáp nhập
- Giấy chứng nhận này được cấp theo Quyết định số 6011/QĐ-UBND ngày 18/11/2024 của UBND thành phố Hà Nội
- Người mua nhà ở gắn liền với đất ở được sử dụng với thời hạn lâu dài
- Khi thực hiện một trong các quyền của người sử dụng đất theo quy định của pháp luật đất đai; Tổ chức được cấp Giấy chứng nhận có nghĩa vụ chấp hành Điều 8 Luật Kinh doanh bất động sản năm 2023 và các nội dung yêu cầu đối với dự án đầu tư xây dựng nhà ở quy định tại Luật Nhà ở năm 2023; Đồng thời nộp Giấy chứng nhận này để thực hiện đăng ký biến động theo quy định.

6. Những thay đổi sau khi cấp Giấy chứng nhận:

Nội dung thay đổi và cơ sở pháp lý	Xác nhận của cơ quan có thẩm quyền

Số vào sổ cấp Giấy chứng nhận: CT.5.7.9.....

Người được cấp Giấy chứng nhận không được sửa chữa, tẩy xóa hoặc bổ sung bất kỳ nội dung nào trong Giấy chứng nhận; khi bị mất hoặc hư hỏng Giấy chứng nhận phải khai báo ngay với cơ quan cấp Giấy.



CỘNG HÒA XÃ HỘI CHỦ NGHĨA VIỆT NAM
Độc lập - Tự do - Hạnh phúc



GIẤY CHỨNG NHẬN

QUYỀN SỬ DỤNG ĐẤT, QUYỀN SỞ HỮU TÀI SẢN GẮN LIỀN VỚI ĐẤT

1. Người sử dụng đất, chủ sở hữu tài sản gắn liền với đất:

Tập đoàn Vingroup - Công ty CP, Giấy chứng nhận đăng ký doanh nghiệp công ty cổ phần,
Mã số doanh nghiệp: 0101245486 do Sở Kế hoạch và Đầu tư thành phố Hà Nội cấp, đăng ký
lần đầu ngày 03/05/2002, đăng ký thay đổi lần thứ 73 ngày 09/01/2024.

2. Thông tin thửa đất:

- a. Thửa đất số: 490 tờ bản đồ số: 16 b. Diện tích: 1254,7m².
- c. Loại đất: Đất ở tại đô thị.
- d. Thời hạn sử dụng: 50 năm kể từ ngày 18/11/2024
- đ. Hình thức sử dụng: Sử dụng riêng.
- e. Địa chỉ: Ô A-TT7.3, Khu chức năng đô thị Green City, Xã Ô Diên, Thành phố Hà Nội.

3. Thông tin tài sản gắn liền với đất:

- a. Tên tài sản: -/-
- b. Diện tích sử dụng: -/-
- c. Hình thức sở hữu: -/-
- d. Thời hạn sở hữu: -/-

đ. Địa chỉ: -/-

Hà Nội ngày 22 tháng 3 năm 2025
THỦ TƯỚNG BAN NHÂN DÂN THÀNH PHỐ HÀ NỘI
TRƯỞNG BAN TƯ CHỨC TƯ
KT. GIÁM ĐỐC SỞ NÔNG NGHIỆP VÀ MÔI TRƯỜNG
PHÓ GIÁM ĐỐC



AA 02888087

Nguyễn Anh Tuấn

4. Sơ đồ thửa đất, tài sản gắn liền với đất:

Theo Biên bản giao mốc giới ngày 13/3/2025 của Sở Nông nghiệp và Môi trường Hà Nội



5. Ghi chú:

- Số tờ, số thửa theo bản đồ Dự án Vlap (cũ) thuộc xã Liên Trung, huyện Đan Phượng trước khi sáp nhập
- Giấy chứng nhận này được cấp theo Quyết định số 6011/QĐ-UBND ngày 18/11/2024 của UBND thành phố Hà Nội
- Người mua nhà ở gắn liền với đất ở được sử dụng với thời hạn lâu dài
- Khi thực hiện một trong các quyền của người sử dụng đất theo quy định của pháp luật đất đai; Tổ chức được cấp Giấy chứng nhận có nghĩa vụ chấp hành Điều 8 Luật Kinh doanh bất động sản năm 2023 và các nội dung yêu cầu đối với dự án đầu tư xây dựng nhà ở quy định tại Luật Nhà ở năm 2023; Đồng thời nộp Giấy chứng nhận này để thực hiện đăng ký biến động theo quy định.

6. Những thay đổi sau khi cấp Giấy chứng nhận:

Nội dung thay đổi và cơ sở pháp lý	Xác nhận của cơ quan có thẩm quyền

Số vào sổ cấp Giấy chứng nhận: C.T.580

Người được cấp Giấy chứng nhận không được sửa chữa, tẩy xóa hoặc bổ sung bất kỳ nội dung nào trong Giấy chứng nhận; khi bị mất hoặc hư hỏng Giấy chứng nhận phải khai báo ngay với cơ quan cấp Giấy.



CỘNG HÒA XÃ HỘI CHỦ NGHĨA VIỆT NAM
Độc lập - Tự do - Hạnh phúc



GIẤY CHỨNG NHẬN

QUYỀN SỬ DỤNG ĐẤT, QUYỀN SỞ HỮU TÀI SẢN GẮN LIỀN VỚI ĐẤT

1. Người sử dụng đất, chủ sở hữu tài sản gắn liền với đất:

Tập đoàn Vingroup - Công ty CP, Giấy chứng nhận đăng ký doanh nghiệp công ty cổ phần, Mã số doanh nghiệp: 0101245486 do Sở Kế hoạch và Đầu tư thành phố Hà Nội cấp, đăng ký lần đầu ngày 03/05/2002, đăng ký thay đổi lần thứ 73 ngày 09/01/2024.

2. Thông tin thửa đất:

a. Thửa đất số: 494 tờ bản đồ số: 16

b. Diện tích: 1342,4m².

c. Loại đất: Đất ở tại đô thị.

d. Thời hạn sử dụng: 50 năm kể từ ngày 18/11/2024.

đ. Hình thức sử dụng: Sử dụng riêng.

e. Địa chỉ: Ô A-TT6.1, Khu chức năng đô thị Green City, Xã Ô Diên, Thành phố Hà Nội.

3. Thông tin tài sản gắn liền với đất:

a. Tên tài sản: -/-

b. Diện tích sử dụng: -/-

c. Hình thức sở hữu: -/-

d. Thời hạn sở hữu: -/-

đ. Địa chỉ: -/-

Hà Nội, ngày 18 tháng 11 năm 2025

TM. ỦY BAN NHÂN DÂN THÀNH PHỐ HÀ NỘI

TUO. CHỦ TỊCH

KT. GIÁM ĐỐC SỞ NÔNG NGHIỆP VÀ MÔI TRƯỜNG

PHÓ GIÁM ĐỐC



Nguyễn Minh Tân

AA 02688086

Thông tin chi tiết được thể hiện tại mã QR

4. Sơ đồ thửa đất, tài sản gắn liền với đất:

Theo Biên bản bàn giao mốc giới ngày 13/3/2025 của Sở Nông nghiệp và Môi trường Hà Nội



5. Ghi chú:

- Số tờ, số thửa theo bản đồ Dự án Vlap (cũ) thuộc xã Liên Trung, huyện Đan Phượng trước khi sáp nhập
- Giấy chứng nhận này được cấp theo Quyết định số 6011/QĐ-UBND ngày 18/11/2024 của UBND thành phố Hà Nội
- Người mua nhà ở gắn liền với đất ở được sử dụng với thời hạn lâu dài
- Khi thực hiện một trong các quyền của người sử dụng đất theo quy định của pháp luật đất đai, Tổ chức được cấp Giấy chứng nhận có nghĩa vụ chấp hành Điều 8 Luật Kinh doanh bất động sản năm 2023 và các nội dung yêu cầu đối với dự án đầu tư xây dựng nhà ở quy định tại Luật Nhà ở năm 2023; Đồng thời nộp Giấy chứng nhận này để thực hiện đăng ký biến động theo quy định.

6. Những thay đổi sau khi cấp Giấy chứng nhận:

Nội dung thay đổi và cơ sở pháp lý	Xác nhận của cơ quan có thẩm quyền

Số vào sổ cấp Giấy chứng nhận: C.1581.....

Người được cấp Giấy chứng nhận không được sửa chữa, tẩy xóa hoặc bổ sung bất kỳ nội dung nào trong Giấy chứng nhận; khi bị mất hoặc hư hỏng Giấy chứng nhận phải khai báo ngay với cơ quan cấp Giấy.

4. Sơ đồ thửa đất, tài sản gắn liền với đất:

Theo Bản bản kê giao mức giới ngày 13/3/2025 của Sở Nông nghiệp và Môi trường Hà Nội



5. Ghi chú:

- Số tờ, số thửa theo bản đồ Dự án Vlap (cũ) thuộc xã Liên Trung, huyện Đan Phượng trước khi sáp nhập
- Giấy chứng nhận này được cấp theo Quyết định số 6011/QĐ-UBND ngày 18/11/2024 của UBND thành phố Hà Nội
- Người mua nhà ở gắn liền với đất ở được sử dụng với thời hạn lâu dài
- Khi thực hiện một trong các quyền của người sử dụng đất theo quy định của pháp luật đất đai, Tổ chức được cấp Giấy chứng nhận có nghĩa vụ chấp hành Điều 8 Luật Kinh doanh bất động sản năm 2023 và các nội dung yêu cầu đối với dự án đầu tư xây dựng nhà ở quy định tại Luật Nhà ở năm 2023; Đồng thời nộp Giấy chứng nhận này để thực hiện đăng ký biến động theo quy định.

6. Những thay đổi sau khi cấp Giấy chứng nhận:

Nội dung thay đổi và cơ sở pháp lý	Xác nhận của cơ quan có thẩm quyền

Số vào sổ cấp Giấy chứng nhận: CT.5.82.....

Người được cấp Giấy chứng nhận không được sửa chữa, tẩy xóa hoặc bổ sung bất kỳ nội dung nào trong Giấy chứng nhận; khi bị mất hoặc hư hỏng Giấy chứng nhận phải khai báo ngay với cơ quan cấp Giấy.



CỘNG HÒA XÃ HỘI CHỦ NGHĨA VIỆT NAM
Độc lập - Tự do - Hạnh phúc



GIẤY CHỨNG NHẬN

QUYỀN SỬ DỤNG ĐẤT, QUYỀN SỞ HỮU TÀI SẢN GẮN LIỀN VỚI ĐẤT

1. Người sử dụng đất, chủ sở hữu tài sản gắn liền với đất:

Tập đoàn Vingroup - Công ty CP, Giấy chứng nhận đăng ký doanh nghiệp công ty cổ phần, Mã số doanh nghiệp: 0101245486 do Sở Kế hoạch và Đầu tư thành phố Hà Nội cấp, đăng ký lần đầu ngày 03/05/2002, đăng ký thay đổi lần thứ 73 ngày 09/01/2024.

2. Thông tin thửa đất:

- a. Thửa đất số: 496 tờ bản đồ số: 16
- b. Diện tích: 1394,0m².
- c. Loại đất: Đất ở tại đô thị.
- d. Thời hạn sử dụng: 50 năm kể từ ngày 18/11/2024.
- đ. Hình thức sử dụng: Sử dụng riêng.
- e. Địa chỉ: Ô A-TT8.1, Khu chức năng đô thị Green City, Xã Ô Diên, Thành phố Hà Nội.

3. Thông tin tài sản gắn liền với đất:

- a. Tên tài sản: -/-
- b. Diện tích sử dụng: -/-
- c. Hình thức sở hữu: -/-
- d. Thời hạn sở hữu: -/-
- đ. Địa chỉ: -/-

Hà Nội, ngày 22 tháng 7 năm 2025
TM. ỦY BAN NHÂN DÂN THÀNH PHỐ HÀ NỘI
TU. CHỦ TỊCH
KT. GIÁM ĐỐC SỞ NÔNG NGHIỆP VÀ MÔI TRƯỜNG
PHÓ GIÁM ĐỐC



Nguyễn Minh Tấn

AA 02888084

Thông tin chi tiết được thể hiện tại mã QR

4. Sơ đồ thửa đất, tài sản gắn liền với đất:

Theo Biên bản bàn giao mốc giới ngày 13/3/2025 của Sở Nông nghiệp và Môi trường Hà Nội



5. Ghi chú:

- Số tờ, số thửa theo bản đồ Dự án Vlap (cũ) thuộc xã Liên Trung, huyện Đan Phượng trước khi sáp nhập
- Giấy chứng nhận này được cấp theo Quyết định số 6011/QĐ-UBND ngày 18/11/2024 của UBND thành phố Hà Nội
- Người mua nhà ở gắn liền với đất ở được sử dụng với thời hạn lâu dài
- Khi thực hiện một trong các quyền của người sử dụng đất theo quy định của pháp luật đất đai, Tổ chức được cấp Giấy chứng nhận có nghĩa vụ chấp hành Điều 8 Luật Kinh doanh bất động sản năm 2023 và các nội dung yêu cầu đối với dự án đầu tư xây dựng nhà ở quy định tại Luật Nhà ở năm 2023; Đồng thời nộp Giấy chứng nhận này để thực hiện đăng ký biến động theo quy định.

6. Những thay đổi sau khi cấp Giấy chứng nhận:

Nội dung thay đổi và cơ sở pháp lý	Xác nhận của cơ quan có thẩm quyền

Số vào sổ cấp Giấy chứng nhận: C.I.583.....

Người được cấp Giấy chứng nhận không được sửa chữa, tẩy xóa hoặc bổ sung bất kỳ nội dung nào trong Giấy chứng nhận; khi bị mất hoặc hư hỏng Giấy chứng nhận phải khai báo ngay với cơ quan cấp Giấy.



CỘNG HÒA XÃ HỘI CHỦ NGHĨA VIỆT NAM
Độc lập - Tự do - Hạnh phúc



18

GIẤY CHỨNG NHẬN QUYỀN SỬ DỤNG ĐẤT, QUYỀN SỞ HỮU TÀI SẢN GẮN LIỀN VỚI ĐẤT

1. Người sử dụng đất, chủ sở hữu tài sản gắn liền với đất:

Tập đoàn Vingroup - Công ty CP, Giấy chứng nhận đăng ký doanh nghiệp công ty cổ phần,
Mã số doanh nghiệp: 0101245486 do Sở Kế hoạch và Đầu tư thành phố Hà Nội cấp, đăng ký
lần đầu ngày 03/05/2002, đăng ký thay đổi lần thứ 73 ngày 09/01/2024.

2. Thông tin thửa đất:

- a. Thửa đất số: 2 tờ bản đồ số: 22 b. Diện tích: 5098,8m².
c. Loại đất: Đất ở tại đô thị.
d. Thời hạn sử dụng: 50 năm kể từ ngày 18/11/2024.
đ. Hình thức sử dụng: Sử dụng riêng.
e. Địa chỉ: Ô A-BT3, Khu chức năng đô thị Green City, Xã Ô Diễn, Thành phố Hà Nội.

3. Thông tin tài sản gắn liền với đất:

- a. Tên tài sản: -/-
b. Diện tích sử dụng: -/-
c. Hình thức sở hữu: -/-
d. Thời hạn sở hữu: -/-
đ. Địa chỉ: -/-

Hà Nội, ngày 12 tháng 5 năm 2025

THỦ LƯU BAN NHÂN DÂN THÀNH PHỐ HÀ NỘI

TUO. CHỦ TỊCH

KT. GIÁM ĐỐC SỞ NÔNG NGHIỆP VÀ MÔI TRƯỜNG

PHÓ GIÁM ĐỐC



Nguyễn Minh Tấn

AA 02888083

Thông tin chi tiết được thể hiện tại mã QR.

AA 02888082

Nguyễn Minh Tân



PHÓ GIÁM ĐỐC
KT. GIÁM ĐỐC SỞ NÔNG NGHIỆP VÀ MÔI TRƯỜNG

TUỶ CHỨC
TM. ỦY BAN NHÂN DÂN THÀNH PHỐ HÀ NỘI

Hà Nội, ngày 22 tháng 7 năm 2025

1. Người sử dụng đất, chủ sở hữu tài sản gắn liền với đất
 Tập đoàn Vingroup - Công ty CP, Giấy chứng nhận đăng ký doanh nghiệp công ty có phần
 Mã số doanh nghiệp: 0101245486 do Sở Kế hoạch và Đầu tư thành phố Hà Nội cấp, đăng ký
 lần đầu ngày 03/05/2002, đăng ký thay đổi lần thứ 25 ngày 09/01/2024.

2. Thời hạn sử dụng: 50 năm kể từ ngày 12/11/2024

3. Thời hạn sử dụng: 50 năm kể từ ngày 12/11/2024

4. Địa chỉ: Q. A-119 2 Khu chức năng đô thị KĐT, Xã Q. Diên, Thành phố Hà Nội.

5. Thông tin tài sản gắn liền với đất

6. Loại tài sản: /

7. Diện tích sử dụng: /

8. Thời hạn sử dụng: /

9. Thời hạn sử dụng: /

10. Thời hạn sử dụng: /

11. Thời hạn sử dụng: /

12. Thời hạn sử dụng: /

13. Thời hạn sử dụng: /

14. Thời hạn sử dụng: /

15. Thời hạn sử dụng: /

16. Thời hạn sử dụng: /

17. Thời hạn sử dụng: /

18. Thời hạn sử dụng: /

19. Thời hạn sử dụng: /

20. Thời hạn sử dụng: /

GIẤY CHỨNG NHẬN

QUYỀN SỬ DỤNG ĐẤT, QUYỀN SỞ HỮU TÀI SẢN GẮN LIỀN VỚI ĐẤT

CỘNG HÒA XÃ HỘI CHỦ NGHĨA VIỆT NAM
Độc lập - Tự do - Hạnh phúc



4. Sơ đồ thửa đất, tài sản gắn liền với đất:

Theo Biên bản bàn giao mốc giới ngày 13/3/2025 của Sở Nông nghiệp và Môi trường Hà Nội



5. Ghi chú:

- Số tờ, số thửa theo bản đồ Dự án Vlap (cũ) thuộc xã Liên Trung, huyện Đan Phượng trước khi sắp nhập
- Giấy chứng nhận này được cấp theo Quyết định số 6011/QĐ-UBND ngày 18/11/2024 của UBND thành phố Hà Nội
- Người mua nhà ở gắn liền với đất ở được sử dụng với thời hạn lâu dài
- Khi thực hiện một trong các quyền của người sử dụng đất theo quy định của pháp luật đất đai, Tổ chức được cấp Giấy chứng nhận có nghĩa vụ chấp hành Điều 8 Luật Kinh doanh bất động sản năm 2023 và các nội dung yêu cầu đối với dự án đầu tư xây dựng nhà ở quy định tại Luật Nhà ở năm 2023; Đồng thời nộp Giấy chứng nhận này để thực hiện đăng ký biến động theo quy định.

6. Những thay đổi sau khi cấp Giấy chứng nhận:

Nội dung thay đổi và cơ sở pháp lý	Xác nhận của cơ quan có thẩm quyền

Số vào sổ cấp Giấy chứng nhận: CT.585.....

Người được cấp Giấy chứng nhận không được sửa chữa, tẩy xóa hoặc bổ sung bất kỳ nội dung nào trong Giấy chứng nhận; khi bị mất hoặc hư hỏng Giấy chứng nhận phải khai báo ngay với cơ quan cấp Giấy.

4. Sơ đồ thửa đất, tài sản gắn liền với đất:

Theo bản bản đồ giao mốc giới ngày 13/3/2025 của Sở Nông nghiệp và Môi trường Hà Nội



5. Ghi chú:

- Số tờ, số thửa theo bản đồ Dự án Vlap (cũ) thuộc xã Liên Trung, huyện Đan Phượng trước khi sáp nhập
- Giấy chứng nhận này được cấp theo Quyết định số 6011/QĐ-UBND ngày 18/11/2024 của UBND thành phố Hà Nội
- Người mua nhà ở gắn liền với đất ở được sử dụng với thời hạn lâu dài
- Khi thực hiện một trong các quyền của người sử dụng đất theo quy định của pháp luật đất đai, Tổ chức được cấp Giấy chứng nhận có nghĩa vụ chấp hành Điều 8 Luật Kinh doanh bất động sản năm 2023 và các nội dung yêu cầu đối với dự án đầu tư xây dựng nhà ở quy định tại Luật Nhà ở năm 2023; Đồng thời nộp Giấy chứng nhận này để thực hiện đăng ký biến động theo quy định.

6. Những thay đổi sau khi cấp Giấy chứng nhận:

Nội dung thay đổi và cơ sở pháp lý	Xác nhận của cơ quan có thẩm quyền

Số vào sổ cấp Giấy chứng nhận: C1586.....

Người được cấp Giấy chứng nhận không được sửa chữa, tẩy xóa hoặc bổ sung bất kỳ nội dung nào trong Giấy chứng nhận; khi bị mất hoặc hư hỏng Giấy chứng nhận phải khai báo ngay với cơ quan cấp Giấy.



CỘNG HÒA XÃ HỘI CHỦ NGHĨA VIỆT NAM
Độc lập - Tự do - Hạnh phúc



22

GIẤY CHỨNG NHẬN

QUYỀN SỬ DỤNG ĐẤT, QUYỀN SỞ HỮU TÀI SẢN GẮN LIỀN VỚI ĐẤT

1. Người sử dụng đất, chủ sở hữu tài sản gắn liền với đất:

Tập đoàn Vingroup - Công ty CP, Giấy chứng nhận đăng ký doanh nghiệp công ty cổ phần,
Mã số doanh nghiệp: 0101245486 do Sở Kế hoạch và Đầu tư thành phố Hà Nội cấp, đăng ký
lần đầu ngày 03/05/2002, đăng ký thay đổi lần thứ 73 ngày 09/01/2024.

2. Thông tin thửa đất:

a. Thửa đất số: 500 tờ bản đồ số: 16

b. Diện tích: 1394,0m².

c. Loại đất: Đất ở tại đô thị.

d. Thời hạn sử dụng: 50 năm kể từ ngày 18/11/2024.

đ. Hình thức sử dụng: Sử dụng riêng.

e. Địa chỉ: Ô B-TT1.1, Khu chức năng đô thị Green City, Xã Ô Diên, Thành phố Hà Nội.

3. Thông tin tài sản gắn liền với đất:

a. Tên tài sản: -/-

b. Diện tích sử dụng: -/-

c. Hình thức sở hữu: -/-

d. Thời hạn sở hữu: -/-

e. Địa chỉ: -/-

Ngày 18 tháng 11 năm 2025
ỦY BAN NHÂN DÂN THÀNH PHỐ HÀ NỘI
SỞ NÔNG NGHIỆP VÀ MÔI TRƯỜNG
THÀNH PHỐ HÀ NỘI



Nguyễn Minh Tấn

AA 02888080

Thông tin chi tiết được thể hiện tại mã QR

4. Sơ đồ thửa đất, tài sản gắn liền với đất:

Theo Bản: bản bản giao mức giới ngày 13/3/2025 của Sở Nông nghiệp và Môi trường Hà Nội



5. Ghi chú:

- Số tờ, số thửa theo bản đồ Dự án Vlap (cũ) thuộc xã Liên Trung, huyện Đan Phượng trước khi sáp nhập
- Giấy chứng nhận này được cấp theo Quyết định số 6011/QĐ-UBND ngày 18/11/2024 của UBND thành phố Hà Nội
- Người mua nhà ở gắn liền với đất ở được sử dụng với thời hạn lâu dài
- Khi thực hiện một trong các quyền của người sử dụng đất theo quy định của pháp luật đất đai, Tổ chức được cấp Giấy chứng nhận có nghĩa vụ chấp hành Điều 8 Luật Kinh doanh bất động sản năm 2023 và các nội dung yêu cầu đối với dự án đầu tư xây dựng nhà ở quy định tại Luật Nhà ở năm 2023; Đồng thời nộp Giấy chứng nhận này để thực hiện đăng ký biến động theo quy định.

6. Những thay đổi sau khi cấp Giấy chứng nhận:

Nội dung thay đổi và cơ sở pháp lý	Xác nhận của cơ quan có thẩm quyền

Số vào sổ cấp Giấy chứng nhận: CT.587

Người được cấp Giấy chứng nhận không được sửa chữa, tẩy xóa hoặc bổ sung bất kỳ nội dung nào trong Giấy chứng nhận; khi bị mất hoặc hư hỏng Giấy chứng nhận phải khai báo ngay với cơ quan cấp Giấy.



CỘNG HÒA XÃ HỘI CHỦ NGHĨA VIỆT NAM
Độc lập - Tự do - Hạnh phúc



2.2

GIẤY CHỨNG NHẬN QUYỀN SỬ DỤNG ĐẤT, QUYỀN SỞ HỮU TÀI SẢN GẮN LIỀN VỚI ĐẤT

1. Người sử dụng đất, chủ sở hữu tài sản gắn liền với đất:

Tập đoàn Vingroup - Công ty CP, Giấy chứng nhận đăng ký doanh nghiệp công ty cổ phần,
Mã số doanh nghiệp: 0101245486 do Sở Kế hoạch và Đầu tư thành phố Hà Nội cấp, đăng ký
lần đầu ngày 03/05/2002, đăng ký thay đổi lần thứ 73 ngày 09/01/2024.

2. Thông tin thửa đất:

- a. Thửa đất số: 5 tờ bản đồ số: 22 b. Diện tích: 908,0m².
- c. Loại đất: Đất ở tại đô thị.
- d. Thời hạn sử dụng: 50 năm kể từ ngày 18/11/2024.
- e. Hình thức sử dụng: Sử dụng riêng.
- f. Địa chỉ: Ô B-TT2.1, Khu chức năng đô thị Green City, Xã Ô Diễn, Thành phố Hà Nội.

3. Thông tin tài sản gắn liền với đất:

- a. Tên tài sản: -/-
- b. Diện tích sử dụng: -/-
- c. Hình thức sở hữu: -/-
- d. Thời hạn sở hữu: -/-
- e. Địa chỉ: -/-

Hà Nội, ngày 22 tháng 11 năm 2025
TM. ỦY BAN NHÂN DÂN THÀNH PHỐ HÀ NỘI
THQ. CHỦ TỊCH
KT. GIÁM ĐỐC SỞ NÔNG NGHIỆP VÀ MÔI TRƯỜNG
PHÓ GIÁM ĐỐC



Nguyễn Minh Tấn

AA 02889079

4. Sơ đồ thửa đất, tài sản gắn liền với đất:

Theo Biên bản bàn giao mốc giới ngày 13/3/2025 của Sở Nông nghiệp và Môi trường Hà Nội



5. Ghi chú:

- Số tờ, số thửa theo bản đồ Dự án Vlap (cũ) thuộc xã Liên Trung, huyện Đan Phượng trước khi sáp nhập
- Giấy chứng nhận này được cấp theo Quyết định số 6011/QĐ-UBND ngày 18/11/2024 của UBND thành phố Hà Nội
- Người mua nhà ở gắn liền với đất ở được sử dụng với thời hạn lâu dài
- Khi thực hiện một trong các quyền của người sử dụng đất theo quy định của pháp luật đất đai, Tổ chức được cấp Giấy chứng nhận có nghĩa vụ chấp hành Điều 8 Luật Kinh doanh bất động sản năm 2023 và các nội dung yêu cầu đối với dự án đầu tư xây dựng nhà ở quy định tại Luật Nhà ở năm 2023; Đồng thời nộp Giấy chứng nhận này để thực hiện đăng ký biến động theo quy định.

6. Những thay đổi sau khi cấp Giấy chứng nhận:

Nội dung thay đổi và cơ sở pháp lý	Xác nhận của cơ quan có thẩm quyền

Số vào sổ cấp Giấy chứng nhận: ...CT.5.88.....

Người được cấp Giấy chứng nhận không được sửa chữa, tẩy xóa hoặc bổ sung bất kỳ nội dung nào trong Giấy chứng nhận; khi bị mất hoặc hư hỏng Giấy chứng nhận phải khai báo ngay với cơ quan cấp Giấy.



CỘNG HÒA XÃ HỘI CHỦ NGHĨA VIỆT NAM
Độc lập - Tự do - Hạnh phúc



23

GIẤY CHỨNG NHẬN QUYỀN SỬ DỤNG ĐẤT, QUYỀN SỞ HỮU TÀI SẢN GẮN LIỀN VỚI ĐẤT

1. Người sử dụng đất, chủ sở hữu tài sản gắn liền với đất:

Tập đoàn Vingroup - Công ty CP, Giấy chứng nhận đăng ký doanh nghiệp công ty cổ phần,
Mã số doanh nghiệp: 0101245486 do Sở Kế hoạch và Đầu tư thành phố Hà Nội cấp, đăng ký
lần đầu ngày 03/05/2002, đăng ký thay đổi lần thứ 73 ngày 09/01/2024.

2. Thông tin thửa đất:

- a. Thửa đất số: 6 tờ bản đồ số: 22 b. Diện tích: 1394,0m².
- c. Loại đất: Đất ở tại đô thị.
- d. Thời hạn sử dụng: 50 năm kể từ ngày 18/11/2024.
- đ. Hình thức sử dụng: Sử dụng riêng.
- e. Địa chỉ: Ô B-TT1.2, Khu chức năng đô thị Green City, Xã Ô Diên, Thành phố Hà Nội.

3. Thông tin tài sản gắn liền với đất:

- a. Tên tài sản: -/-
- b. Diện tích sử dụng: -/-
- c. Hình thức sở hữu: -/-
- d. Thời hạn sở hữu: -/-
- đ. Địa chỉ: -/-

Hà Nội ngày 22 tháng 11 năm 2025
TM. ỦY BAN NHÂN DÂN THÀNH PHỐ HÀ NỘI
TUỖ CHỈ TỊCH

KI. GIÁM ĐỐC SỞ NÔNG NGHIỆP VÀ MÔI TRƯỜNG
PHÓ GIÁM ĐỐC



Nguyễn Minh Tấn

AA 02088078

4. Sơ đồ thửa đất, tài sản gắn liền với đất:

Theo Biên bản bán giao mốc giới ngày 13/3/2025 của Sở Nông nghiệp và Môi trường Hà Nội



5. Ghi chú:

- Số tờ, số thửa theo bản đồ Dự án Vlap (cũ) thuộc xã Liễn Trung, huyện Đan Phượng trước khi sáp nhập
- Giấy chứng nhận này được cấp theo Quyết định số 6011/QĐ-UBND ngày 18/11/2024 của UBND thành phố Hà Nội
- Người mua nhà ở gắn liền với đất ở được sử dụng với thời hạn lâu dài
- Khi thực hiện một trong các quyền của người sử dụng đất theo quy định của pháp luật đất đai, Tổ chức được cấp Giấy chứng nhận có nghĩa vụ chấp hành Điều 8 Luật Kinh doanh bất động sản năm 2023 và các nội dung yêu cầu đối với dự án đầu tư xây dựng nhà ở quy định tại Luật Nhà ở năm 2023; Đồng thời nộp Giấy chứng nhận này để thực hiện đăng ký biến động theo quy định.

6. Những thay đổi sau khi cấp Giấy chứng nhận:

Nội dung thay đổi và cơ sở pháp lý	Xác nhận của cơ quan có thẩm quyền

Số vào sổ cấp Giấy chứng nhận:.....CT5.89.....

Người được cấp Giấy chứng nhận không được sửa chữa, tẩy xóa hoặc bổ sung bất kỳ nội dung nào trong Giấy chứng nhận; khi bị mất hoặc hư hỏng Giấy chứng nhận phải khai báo ngay với cơ quan cấp Giấy.



CỘNG HÒA XÃ HỘI CHỦ NGHĨA VIỆT NAM
Độc lập - Tự do - Hạnh phúc



254

GIẤY CHỨNG NHẬN

QUYỀN SỬ DỤNG ĐẤT, QUYỀN SỞ HỮU TÀI SẢN GẮN LIỀN VỚI ĐẤT

1. Người sử dụng đất, chủ sở hữu tài sản gắn liền với đất:

Tập đoàn Vingroup - Công ty CP, Giấy chứng nhận đăng ký doanh nghiệp công ty cổ phần,
Mã số doanh nghiệp: 0101245486 do Sở Kế hoạch và Đầu tư thành phố Hà Nội cấp, đăng ký
lần đầu ngày 03/05/2002, đăng ký thay đổi lần thứ 73 ngày 09/01/2024.

2. Thông tin thửa đất:

a. Thửa đất số: 9 tờ bản đồ số: 22

b. Diện tích: 776,0m².

c. Loại đất: Đất ở tại đô thị.

d. Thời hạn sử dụng: 50 năm kể từ ngày 18/11/2024.

đ. Hình thức sử dụng: Sử dụng riêng.

e. Địa chỉ: Ô B-TT2.3, Khu chức năng đô thị Green City, Xã Ô Diên, Thành phố Hà Nội.

3. Thông tin tài sản gắn liền với đất:

a. Tên tài sản: -/-

b. Diện tích sử dụng: -/-

c. Hình thức sở hữu: -/-

d. Thời hạn sở hữu: -/-

đ. Địa chỉ: -/-

Hà Nội, ngày 22 tháng 11 năm 2025
TẠI ỦY BAN NHÂN DÂN THÀNH PHỐ HÀ NỘI
SỞ SỞ TỰ CHỨC
KIỂM ĐỐC SỞ NÔNG NGHIỆP VÀ MÔI TRƯỜNG
TRƯỞNG KIỂM ĐỐC



Nguyễn Minh Tân

AA02888077

Thông tin chi tiết được thể hiện tại mã QR.

4. Sơ đồ thửa đất, tài sản gắn liền với đất:

Theo Điều khoản giao/mức giới ngày 13/3/2025 của Sở Nông nghiệp và Môi trường Hà Nội



5. Ghi chú:

- Số tờ, số thửa theo bản đồ Dự án Vlap (cũ) thuộc xã Liên Trung, huyện Đan Phượng trước khi sáp nhập
- Giấy chứng nhận này được cấp theo Quyết định số 6011/QĐ-UBND ngày 18/11/2024 của UBND thành phố Hà Nội
- Người mua nhà ở gắn liền với đất ở được sử dụng với thời hạn lâu dài
- Khi thực hiện một trong các quyền của người sử dụng đất theo quy định của pháp luật đất đai, Tổ chức được cấp Giấy chứng nhận có nghĩa vụ chấp hành Điều 8 Luật Kinh doanh bất động sản năm 2023 và các nội dung yêu cầu đối với dự án đầu tư xây dựng nhà ở quy định tại Luật Nhà ở năm 2023; Đồng thời nộp Giấy chứng nhận này để thực hiện đăng ký biến động theo quy định.

6. Những thay đổi sau khi cấp Giấy chứng nhận:

Nội dung thay đổi và cơ sở pháp lý	Xác nhận của cơ quan có thẩm quyền

Số vào sổ cấp Giấy chứng nhận: CT.590.....

Người được cấp Giấy chứng nhận không được sửa chữa, tẩy xóa hoặc bổ sung bất kỳ nội dung nào trong Giấy chứng nhận; khi bị mất hoặc hư hỏng Giấy chứng nhận phải khai báo ngay với cơ quan cấp Giấy.



GIẤY CHỨNG NHẬN

QUYỀN SỬ DỤNG ĐẤT, QUYỀN SỞ HỮU TÀI SẢN GẮN LIÊN VỚI ĐẤT

1. Người sử dụng đất, chủ sở hữu tài sản gắn liền với đất:

Tập đoàn Vingroup - Công ty CP, Giấy chứng nhận đăng ký doanh nghiệp công ty cổ phần,
Mã số doanh nghiệp: 0101245486 do Sở Kế hoạch và Đầu tư thành phố Hà Nội cấp, đăng ký
lần đầu ngày 03/05/2002, đăng ký thay đổi lần thứ 73 ngày 09/01/2024.

2. Thông tin thửa đất:

a. Thửa đất số: 12 tờ bản đồ số: 22

b. Diện tích: 776,0m².

c. Loại đất: Đất ở tại đô thị.

d. Thời hạn sử dụng: 50 năm kể từ ngày 18/11/2024.

đ. Hình thức sử dụng: Sử dụng riêng.

e. Địa chỉ: Ô B-TT2.5, Khu chức năng đô thị Green City, Xã Ô Diên, Thành phố Hà Nội.

3. Thông tin tài sản gắn liền với đất:

a. Tên tài sản: -/-

b. Diện tích sử dụng: -/-

c. Hình thức sở hữu: -/-

d. Thời hạn sở hữu: -/-

đ. Địa chỉ: -/-

Hà Nội, ngày 22 tháng 11 năm 2025
TÀI CHÍNH NHÂN DÂN THÀNH PHỐ HÀ NỘI
TRƯỞNG CHỖ
KT. GIÁM ĐỐC SỞ NÔNG NGHIỆP VÀ MÔI TRƯỜNG
PHÓ GIÁM ĐỐC



Nguyễn Minh Tấn

AA.02888976

4. Sơ đồ thửa đất, tài sản gắn liền với đất:

Theo Bản bản ghi mô tả giới ngày 13/3/2025 của Sở Nông nghiệp và Môi trường Hà Nội



5. Ghi chú:

- Số tờ, số thửa theo bản đồ Dự án Vlap (cũ) thuộc xã Liên Trung, huyện Đan Phượng trước khi sáp nhập
- Giấy chứng nhận này được cấp theo Quyết định số 6011/QĐ-UBND ngày 18/11/2024 của UBND thành phố Hà Nội
- Người mua nhà ở gắn liền với đất ở được sử dụng với thời hạn lâu dài
- Khi thực hiện một trong các quyền của người sử dụng đất theo quy định của pháp luật đất đai, Tổ chức được cấp Giấy chứng nhận có nghĩa vụ chấp hành Điều 8 Luật Kinh doanh bất động sản năm 2023 và các nội dung yêu cầu đối với dự án đầu tư xây dựng nhà ở quy định tại Luật Nhà ở năm 2023; Đồng thời nộp Giấy chứng nhận này để thực hiện đăng ký biến động theo quy định.

6. Những thay đổi sau khi cấp Giấy chứng nhận:

Nội dung thay đổi và cơ sở pháp lý	Xác nhận của cơ quan có thẩm quyền

Số vào sổ cấp Giấy chứng nhận: CT.591.....

Người được cấp Giấy chứng nhận không được sửa chữa, tẩy xóa hoặc bổ sung bất kỳ nội dung nào trong Giấy chứng nhận; khi bị mất hoặc hư hỏng Giấy chứng nhận phải khai báo ngay với cơ quan cấp Giấy.

4. Sơ đồ thửa đất, tài sản gắn liền với đất:

Theo Biên bản bàn giao mốc giới ngày 13/3/2025 của Sở Nông nghiệp và Môi trường Hà Nội



5. Ghi chú:

- Số tờ, số thửa theo bản đồ Dự án Viap (cũ) thuộc xã Liên Trung, huyện Đan Phượng trước khi sáp nhập
- Giấy chứng nhận này được cấp theo Quyết định số 6011/QĐ-UBND ngày 18/11/2024 của UBND thành phố Hà Nội
- Người mua nhà ở gắn liền với đất ở được sử dụng với thời hạn lâu dài
- Khi thực hiện một trong các quyền của người sử dụng đất theo quy định của pháp luật đất đai, Tổ chức được cấp Giấy chứng nhận có nghĩa vụ chấp hành Điều 8 Luật Kinh doanh bất động sản năm 2023 và các nội dung yêu cầu đối với dự án đầu tư xây dựng nhà ở quy định tại Luật Nhà ở năm 2023; Đồng thời nộp Giấy chứng nhận này để thực hiện đăng ký biến động theo quy định.

6. Những thay đổi sau khi cấp Giấy chứng nhận:

Nội dung thay đổi và cơ sở pháp lý	Xác nhận của cơ quan có thẩm quyền

Số vào sổ cấp Giấy chứng nhận: CT 592.....

Người được cấp Giấy chứng nhận không được sửa chữa, tẩy xóa hoặc bổ sung bất kỳ nội dung nào trong Giấy chứng nhận; khi bị mất hoặc hư hỏng Giấy chứng nhận phải khai báo ngay với cơ quan cấp Giấy.



GIẤY CHỨNG NHẬN

QUYỀN SỬ DỤNG ĐẤT, QUYỀN SỞ HỮU TÀI SẢN GẮN LIỀN VỚI ĐẤT

1. Người sử dụng đất, chủ sở hữu tài sản gắn liền với đất:

Tập đoàn Vingroup - Công ty CP, Giấy chứng nhận đăng ký doanh nghiệp công ty cổ phần,
Mã số doanh nghiệp: 0101245486 do Sở Kế hoạch và Đầu tư thành phố Hà Nội cấp, đăng ký
lần đầu ngày 03/05/2002, đăng ký thay đổi lần thứ 73 ngày 09/01/2024.

2. Thông tin thửa đất:

- a. Thửa đất số: 20 tờ bản đồ số: 22 b. Diện tích: 1706,6m².
- c. Loại đất: Đất ở tại đô thị.
- d. Thời hạn sử dụng: 50 năm kể từ ngày 18/11/2024.
- đ. Hình thức sử dụng: Sử dụng riêng.
- e. Địa chỉ: Ô B-TT4.1, Khu chức năng đô thị Green City, Xã Ô Diên, Thành phố Hà Nội.

3. Thông tin tài sản gắn liền với đất:

- a. Tên tài sản: -/-
- b. Diện tích sử dụng: -/-
- c. Hình thức sở hữu: -/-
- d. Thời hạn sở hữu: -/-
- đ. Địa chỉ: -/-

Hà Nội, ngày 22 tháng 7 năm 2025
TM. ỦY BAN NHÂN DÂN THÀNH PHỐ HÀ NỘI
TUO. CHỦ TỊCH
KT. GIÁM ĐỐC SỞ NÔNG NGHIỆP VÀ MÔI TRƯỜNG
PHÓ GIÁM ĐỐC



Nguyễn Minh Tân

AA 02889074

4. Sơ đồ thửa đất, tài sản gắn liền với đất:

Theo Biên bản bàn giao mốc giới ngày 13/3/2025 của Sở Nông nghiệp và Môi trường Hà Nội

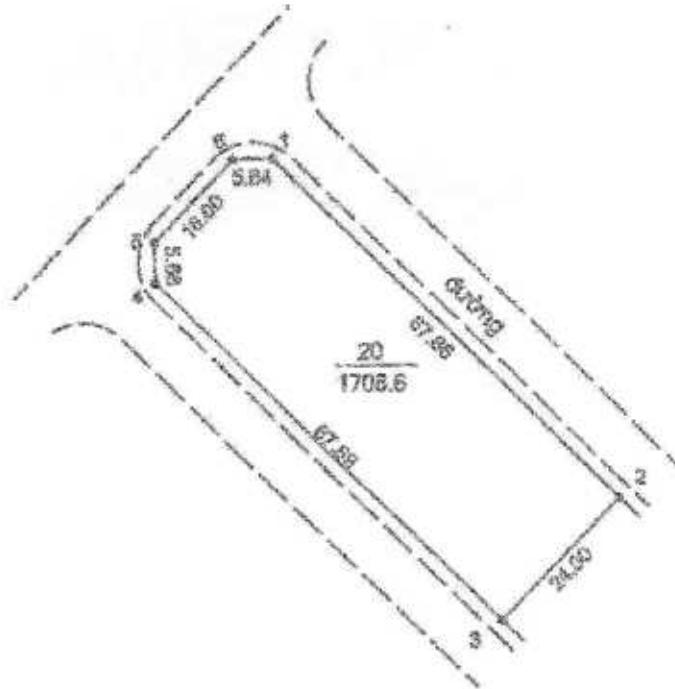

5. Ghi chú:

- Số tờ, số thửa theo bản đồ Dự án Vlap (cũ) thuộc xã Liên Trung, huyện Đan Phượng trước khi sáp nhập
- Giấy chứng nhận này được cấp theo Quyết định số 6011/QĐ-UBND ngày 18/11/2024 của UBND thành phố Hà Nội
- Người mua nhà ở gắn liền với đất ở được sử dụng với thời hạn lâu dài
- Khi thực hiện một trong các quyền của người sử dụng đất theo quy định của pháp luật đất đai, Tổ chức được cấp Giấy chứng nhận có nghĩa vụ chấp hành Điều 8 Luật Kinh doanh bất động sản năm 2023 và các nội dung yêu cầu đối với dự án đầu tư xây dựng nhà ở quy định tại Luật Nhà ở năm 2023; Đồng thời nộp Giấy chứng nhận này để thực hiện đăng ký biến động theo quy định.

6. Những thay đổi sau khi cấp Giấy chứng nhận:

Nội dung thay đổi và cơ sở pháp lý	Xác nhận của cơ quan có thẩm quyền

Số vào sổ cấp Giấy chứng nhận: C1593.....

Người được cấp Giấy chứng nhận không được sửa chữa, tẩy xóa hoặc bổ sung bất kỳ nội dung nào trong Giấy chứng nhận; khi bị mất hoặc hư hỏng Giấy chứng nhận phải khai báo ngay với cơ quan cấp Giấy.



CỘNG HÒA XÃ HỘI CHỦ NGHĨA VIỆT NAM
Độc lập - Tự do - Hạnh phúc



28

GIẤY CHỨNG NHẬN

QUYỀN SỬ DỤNG ĐẤT, QUYỀN SỞ HỮU TÀI SẢN GẮN LIÊN VỚI ĐẤT

1. Người sử dụng đất, chủ sở hữu tài sản gắn liền với đất:

Tập đoàn Vingroup - Công ty CP, Giấy chứng nhận đăng ký doanh nghiệp công ty cổ phần,
Mã số doanh nghiệp: 0101245486 do Sở Kế hoạch và Đầu tư thành phố Hà Nội cấp, đăng ký
lần đầu ngày 03/05/2002, đăng ký thay đổi lần thứ 73 ngày 09/01/2024.

2. Thông tin thửa đất:

- a. Thửa đất số: 19 tờ bản đồ số: 22 b. Diện tích: 4866,0m².
- c. Loại đất: Đất ở tại đô thị.
- d. Thời hạn sử dụng: 50 năm kể từ ngày 18/11/2024.
- đ. Hình thức sử dụng: Sử dụng riêng.
- e. Địa chỉ: Ô A-BT4, Khu chức năng đô thị Green City, Xã Ô Diên, Thành phố Hà Nội.

3. Thông tin tài sản gắn liền với đất:

- a. Tên tài sản: -/-
- b. Diện tích sử dụng: -/-
- c. Hình thức sở hữu: -/-
- d. Thời hạn sở hữu: -/-
- đ. Địa chỉ: -/-

Hà Nội, ngày 12 tháng 11 năm 2025

TM. ỦY BAN NHÂN DÂN THÀNH PHỐ HÀ NỘI

TUỶ CHỨC TỊCH

KT. GIÁM ĐỐC SỞ NÔNG NGHIỆP VÀ MÔI TRƯỜNG
PHÓ GIÁM ĐỐC



Nguyễn Minh Tân

AA 02088073

4. Sơ đồ thửa đất, tài sản gắn liền với đất:

Theo Bản bản bản giao mốc giới ngày 13/3/2025 của Sở Nông nghiệp và Phát triển Nông thôn Hà Nội

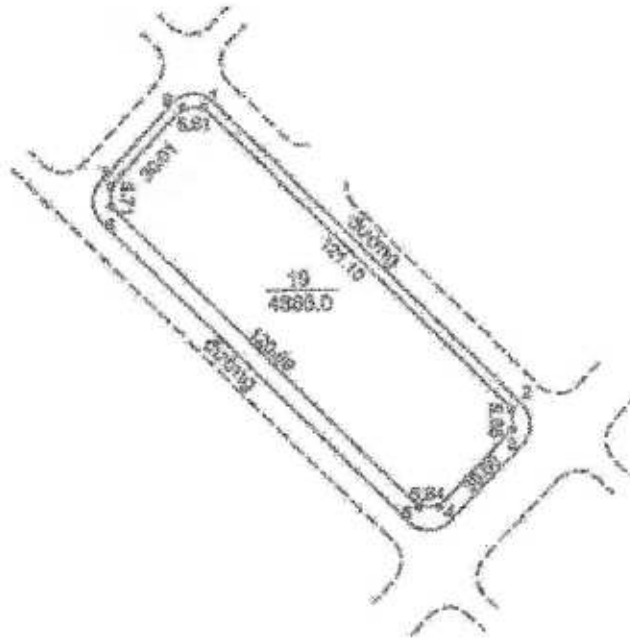

5. Ghi chú:

- Số tờ, số thửa theo bản đồ Dự án Vlap (cũ) thuộc xã Liên Trung, huyện Đan Phượng trước khi sáp nhập
- Giấy chứng nhận này được cấp theo Quyết định số 6011/QĐ-UBND ngày 18/11/2024 của UBND thành phố Hà Nội
- Người mua nhà ở gắn liền với đất ở được sử dụng với thời hạn lâu dài
- Khi thực hiện một trong các quyền của người sử dụng đất theo quy định của pháp luật đất đai, Tổ chức được cấp Giấy chứng nhận có nghĩa vụ chấp hành Điều 8 Luật Kinh doanh bất động sản năm 2023 và các nội dung yêu cầu đối với dự án đầu tư xây dựng nhà ở quy định tại Luật Nhà ở năm 2023; Đồng thời nộp Giấy chứng nhận này để thực hiện đăng ký biến động theo quy định.

6. Những thay đổi sau khi cấp Giấy chứng nhận:

Nội dung thay đổi và cơ sở pháp lý	Xác nhận của cơ quan có thẩm quyền

Số vào sổ cấp Giấy chứng nhận: CT594

Người được cấp Giấy chứng nhận không được sửa chữa, tẩy xóa hoặc bỏ sung bất kỳ nội dung nào trong Giấy chứng nhận; khi bị mất hoặc hư hỏng Giấy chứng nhận phải khai báo ngay với cơ quan cấp Giấy.



CỘNG HÒA XÃ HỘI CHỦ NGHĨA VIỆT NAM
Độc lập - Tự do - Hạnh phúc



29

GIẤY CHỨNG NHẬN

QUYỀN SỬ DỤNG ĐẤT, QUYỀN SỞ HỮU TÀI SẢN GẮN LIỀN VỚI ĐẤT

1. Người sử dụng đất, chủ sở hữu tài sản gắn liền với đất:

Tập đoàn Vingroup - Công ty CP, Giấy chứng nhận đăng ký doanh nghiệp công ty cổ phần, Mã số doanh nghiệp: 0101245486 do Sở Kế hoạch và Đầu tư thành phố Hà Nội cấp, đăng ký lần đầu ngày 03/05/2002, đăng ký thay đổi lần thứ 73 ngày 09/01/2024.

2. Thông tin thửa đất:

- a. Thửa đất số: 18 tờ bản đồ số: 22 b. Diện tích: 7873,5m².
- c. Loại đất: Đất ở tại đô thị.
- d. Thời hạn sử dụng: 50 năm kể từ ngày 18/11/2024.
- d. Hình thức sử dụng: Sử dụng riêng.
- e. Địa chỉ: Ô A-BT5, Khu chức năng đô thị Green City, Xã Ô Diên, Thành phố Hà Nội.

3. Thông tin tài sản gắn liền với đất:

- a. Tên tài sản: -/-
- b. Diện tích sử dụng: -/-
- c. Hình thức sở hữu: -/-
- d. Thời hạn sở hữu: -/-
- e. Địa chỉ: -/-

Hà Nội, ngày 22 tháng 7 năm 2025

ĐẠI ỦY BAN NHÂN DÂN THÀNH PHỐ HÀ NỘI
TUỶ CHỨC TỊCH

KI. GIÁM ĐỐC SỞ NÔNG NGHIỆP VÀ MÔI TRƯỜNG
THỦ GIÁM ĐỐC



Nguyễn Minh Tâm

AA 02080072

Thông tin chi tiết được thể hiện tại mã QR



CỘNG HÒA XÃ HỘI CHỦ NGHĨA VIỆT NAM
Độc lập - Tự do - Hạnh phúc



30

GIẤY CHỨNG NHẬN

QUYỀN SỬ DỤNG ĐẤT, QUYỀN SỞ HỮU TÀI SẢN GẮN LIỀN VỚI ĐẤT

1. Người sử dụng đất, chủ sở hữu tài sản gắn liền với đất:

Tập đoàn Vingroup - Công ty CP, Giấy chứng nhận đăng ký doanh nghiệp công ty cổ phần, Mã số doanh nghiệp: 0101245486 do Sở Kế hoạch và Đầu tư thành phố Hà Nội cấp, đăng ký lần đầu ngày 03/05/2002, đăng ký thay đổi lần thứ 73 ngày 09/01/2024.

2. Thông tin thửa đất:

- a. Thửa đất số: 22 tờ bản đồ số: 22 b. Diện tích: 1604,9m².
- c. Loại đất: Đất ở tại đô thị.
- d. Thời hạn sử dụng: 50 năm kể từ ngày 18/11/2024.
- đ. Hình thức sử dụng: Sử dụng riêng.
- e. Địa chỉ: Ô B-TT5.1, Khu chức năng đô thị Green City, Xã Ô Diên, Thành phố Hà Nội.

3. Thông tin tài sản gắn liền với đất:

- a. Tên tài sản: -/-
- b. Diện tích sử dụng: -/-
- c. Hình thức sở hữu: -/-
- d. Thời hạn sở hữu: -/-
- đ. Địa chỉ: -/-

Hà Nội, ngày 22 tháng 7 năm 2025
TM. ỦY BAN NHÂN DÂN THÀNH PHỐ HÀ NỘI
TUỖ CHỦ TỊCH
KT. GIÁM ĐỐC SỞ NÔNG NGHIỆP VÀ MÔI TRƯỜNG
PHÓ GIÁM ĐỐC



Nguyễn Minh Tấn

AA 02888071

4. Sơ đồ thửa đất, tài sản gắn liền với đất:

Theo Biên bản bàn giao mốc giới ngày 13/3/2025 của Sở Nông nghiệp và Môi trường Hà Nội

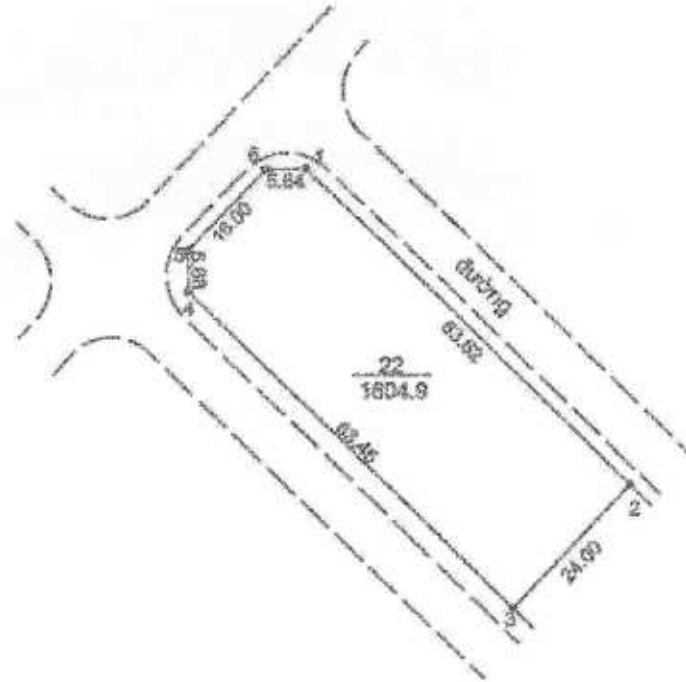

5. Ghi chú:

- Số tờ, số thửa theo bản đồ Dự án Vlap (cũ) thuộc xã Liên Trung, huyện Đan Phượng trước khi sáp nhập
- Giấy chứng nhận này được cấp theo Quyết định số 6011/QĐ-UBND ngày 18/11/2024 của UBND thành phố Hà Nội
- Người mua nhà ở gắn liền với đất ở được sử dụng với thời hạn lâu dài
- Khi thực hiện một trong các quyền của người sử dụng đất theo quy định của pháp luật đất đai, Tổ chức được cấp Giấy chứng nhận có nghĩa vụ chấp hành Điều 8 Luật Kinh doanh bất động sản năm 2023 và các nội dung yêu cầu đối với dự án đầu tư xây dựng nhà ở quy định tại Luật Nhà ở năm 2023; Đồng thời nộp Giấy chứng nhận này để thực hiện đăng ký biến động theo quy định.

6. Những thay đổi sau khi cấp Giấy chứng nhận:

Nội dung thay đổi và cơ sở pháp lý	Xác nhận của cơ quan có thẩm quyền

Số vào sổ cấp Giấy chứng nhận: LT.596.....

Người được cấp Giấy chứng nhận không được sửa chữa, tẩy xóa hoặc bổ sung bất kỳ nội dung nào trong Giấy chứng nhận; khi bị mất hoặc hư hỏng Giấy chứng nhận phải khai báo ngay với cơ quan cấp Giấy.

4. Sơ đồ thửa đất, tài sản gắn liền với đất:

Theo Biên bản bàn giao mốc giới ngày 13/3/2025 của Sở Nông nghiệp và Môi trường Hà Nội



5. Ghi chú:

- Số tờ, số thửa theo bản đồ Dự án Vlap (cũ) thuộc xã Liên Trung, huyện Đan Phượng trước khi sáp nhập
- Giấy chứng nhận này được cấp theo Quyết định số 6011/QĐ-UBND ngày 18/11/2024 của UBND thành phố Hà Nội
- Người mua nhà ở gắn liền với đất ở được sử dụng với thời hạn lâu dài
- Khi thực hiện một trong các quyền của người sử dụng đất theo quy định của pháp luật đất đai, Tổ chức được cấp Giấy chứng nhận có nghĩa vụ chấp hành Điều 8 Luật Kinh doanh bất động sản năm 2023 và các nội dung yêu cầu đối với dự án đầu tư xây dựng nhà ở quy định tại Luật Nhà ở năm 2023; Đồng thời nộp Giấy chứng nhận này để thực hiện đăng ký biến động theo quy định.

6. Những thay đổi sau khi cấp Giấy chứng nhận:

Nội dung thay đổi và cơ sở pháp lý	Xác nhận của cơ quan có thẩm quyền

Số vào sổ cấp Giấy chứng nhận: CT.597.....

Người được cấp Giấy chứng nhận không được sửa chữa, tẩy xóa hoặc bổ sung bất kỳ nội dung nào trong Giấy chứng nhận; khi bị mất hoặc hư hỏng Giấy chứng nhận phải khai báo ngay với cơ quan cấp Giấy.



CỘNG HÒA XÃ HỘI CHỦ NGHĨA VIỆT NAM
Độc lập - Tự do - Hạnh phúc



32

GIẤY CHỨNG NHẬN QUYỀN SỬ DỤNG ĐẤT, QUYỀN SỞ HỮU TÀI SẢN GẮN LIỀN VỚI ĐẤT

1. Người sử dụng đất, chủ sở hữu tài sản gắn liền với đất:

Tập đoàn Vingroup - Công ty CP, Giấy chứng nhận đăng ký doanh nghiệp công ty cổ phần, Mã số doanh nghiệp: 0101245486 do Sở Kế hoạch và Đầu tư thành phố Hà Nội cấp, đăng ký lần đầu ngày 03/05/2002, đăng ký thay đổi lần thứ 73 ngày 09/01/2024.

2. Thông tin thửa đất:

- a. Thửa đất số: 27 tờ bản đồ số: 22 b. Diện tích: 1309,4m².
- c. Loại đất: Đất ở tại đô thị.
- d. Thời hạn sử dụng: 50 năm kể từ ngày 18/11/2024.
- d. Hình thức sử dụng: Sử dụng riêng.
- e. Địa chỉ: Ô B-TT4.2, Khu chức năng đô thị Green City, Xã Ô Diên, Thành phố Hà Nội.

3. Thông tin tài sản gắn liền với đất:

- a. Tên tài sản: -/-
- b. Diện tích sử dụng: -/-
- c. Hình thức sở hữu: -/-
- d. Thời hạn sở hữu: -/-

e. Địa chỉ: -/-

Hà Nội, ngày 22 tháng 7 năm 2025
 TM. ỦY BAN NHÂN DÂN THÀNH PHỐ HÀ NỘI
 TĐ. CHỦ TỊCH
 KÊ GIÂM ĐỐC SỞ NÔNG NGHIỆP VÀ MÔI TRƯỜNG
 PHÓ GIÁM ĐỐC



AA 02880069

Thông tin chi tiết được thể hiện tại mã QR

4. Sơ đồ thửa đất, tài sản gắn liền với đất:

Theo Biên bản bán giao mức giới ngày 13/3/2025 của Sở Nông nghiệp và Môi trường Hà Nội



5. Ghi chú:

- Số tờ, số thửa theo bản đồ Dự án Vlap (cũ) thuộc xã Liên Trung, huyện Đan Phượng trước khi sáp nhập
- Giấy chứng nhận này được cấp theo Quyết định số 6011/QĐ-UBND ngày 18/11/2024 của UBND thành phố Hà Nội
- Người mua nhà ở gắn liền với đất ở được sử dụng với thời hạn lâu dài
- Khi thực hiện một trong các quyền của người sử dụng đất theo quy định của pháp luật đất đai, Tổ chức được cấp Giấy chứng nhận có nghĩa vụ chấp hành Điều 8 Luật Kinh doanh bất động sản năm 2023 và các nội dung yêu cầu đối với dự án đầu tư xây dựng nhà ở quy định tại Luật Nhà ở năm 2023; Đồng thời nộp Giấy chứng nhận này để thực hiện đăng ký biến động theo quy định.

6. Những thay đổi sau khi cấp Giấy chứng nhận:

Nội dung thay đổi và cơ sở pháp lý	Xác nhận của cơ quan có thẩm quyền

Số vào sổ cấp Giấy chứng nhận: CI 598

Người được cấp Giấy chứng nhận không được sửa chữa, tẩy xóa hoặc bổ sung bất kỳ nội dung nào trong Giấy chứng nhận; khi bị mất hoặc hư hỏng Giấy chứng nhận phải khai báo ngay với cơ quan cấp Giấy.



CỘNG HÒA XÃ HỘI CHỦ NGHĨA VIỆT NAM
Độc lập - Tự do - Hạnh phúc



33

GIẤY CHỨNG NHẬN

QUYỀN SỬ DỤNG ĐẤT, QUYỀN SỞ HỮU TÀI SẢN GẮN LIỀN VỚI ĐẤT

1. Người sử dụng đất, chủ sở hữu tài sản gắn liền với đất:

Tập đoàn Vingroup - Công ty CP, Giấy chứng nhận đăng ký doanh nghiệp công ty cổ phần,
Mã số doanh nghiệp: 0101245486 do Sở Kế hoạch và Đầu tư thành phố Hà Nội cấp, đăng ký
lần đầu ngày 03/05/2002, đăng ký thay đổi lần thứ 73 ngày 09/01/2024.

2. Thông tin thửa đất:

- a. Thửa đất số: 25 tờ bản đồ số: 22 b. Diện tích: 1800,3m².
c. Loại đất: Đất ở tại đô thị.
d. Thời hạn sử dụng: 50 năm kể từ ngày 18/11/2024.
đ. Hình thức sử dụng: Sử dụng riêng.
e. Địa chỉ: Ô B-TT6.1, Khu chức năng đô thị Green City, Xã Ô Diên, Thành phố Hà Nội.

3. Thông tin tài sản gắn liền với đất:

- a. Tên tài sản: -/-
b. Diện tích sử dụng: -/-
c. Hình thức sở hữu: -/-
d. Thời hạn sở hữu: -/-
đ. Địa chỉ: *[Handwritten signature]*

Hà Nội, ngày 22 tháng 7 năm 2025
TM. ỦY BAN NHÂN DÂN THÀNH PHỐ HÀ NỘI
TUO. CHỦ TỊCH
KT. GIÁM ĐỐC SỞ NÔNG NGHIỆP VÀ MÔI TRƯỜNG
PHÓ GIÁM ĐỐC



[Handwritten signature]
Nguyễn Minh Tân

AA 02288068

Thông tin chi tiết được thể hiện tại mã QR.

4. Sơ đồ thửa đất, tài sản gắn liền với đất:

Theo Biên bản bán giao mốc giới ngày 13/3/2025 của Sở Nông nghiệp và Môi trường Hà Nội



5. Ghi chú:

- Số tờ, số thửa theo bản đồ Dự án Vlap (cũ) thuộc xã Liên Trung, huyện Đan Phượng trước khi sáp nhập
- Giấy chứng nhận này được cấp theo Quyết định số 6011/QĐ-UBND ngày 18/11/2024 của UBND thành phố Hà Nội
- Người mua nhà ở gắn liền với đất ở được sử dụng với thời hạn lâu dài
- Khi thực hiện một trong các quyền của người sử dụng đất theo quy định của pháp luật đất đai, Tổ chức được cấp Giấy chứng nhận có nghĩa vụ chấp hành Điều 8 Luật Kinh doanh bất động sản năm 2023 và các nội dung yêu cầu đối với dự án đầu tư xây dựng nhà ở quy định tại Luật Nhà ở năm 2023; Đồng thời nộp Giấy chứng nhận này để thực hiện đăng ký biến động theo quy định.

6. Những thay đổi sau khi cấp Giấy chứng nhận:

Nội dung thay đổi và cơ sở pháp lý	Xác nhận của cơ quan có thẩm quyền

Số vào sổ cấp Giấy chứng nhận: CT599.....

Người được cấp Giấy chứng nhận không được sửa chữa, tẩy xóa hoặc bổ sung bất kỳ nội dung nào trong Giấy chứng nhận; khi bị mất hoặc hư hỏng Giấy chứng nhận phải khai báo ngay với cơ quan cấp Giấy.



CỘNG HÒA XÃ HỘI CHỦ NGHĨA VIỆT NAM
Độc lập - Tự do - Hạnh phúc



34

GIẤY CHỨNG NHẬN

QUYỀN SỬ DỤNG ĐẤT, QUYỀN SỞ HỮU TÀI SẢN GẮN LIỀN VỚI ĐẤT

1. Người sử dụng đất, chủ sở hữu tài sản gắn liền với đất:

Tập đoàn Vingroup - Công ty CP, Giấy chứng nhận đăng ký doanh nghiệp công ty cổ phần, Mã số doanh nghiệp: 0101245486 do Sở Kế hoạch và Đầu tư thành phố Hà Nội cấp, đăng ký lần đầu ngày 03/05/2002, đăng ký thay đổi lần thứ 73 ngày 09/01/2024.

2. Thông tin thửa đất:

- a. Thửa đất số: 29 tờ bản đồ số: 22 b. Diện tích: 1760,4m².
- c. Loại đất: Đất ở tại đô thị.
- d. Thời hạn sử dụng: 50 năm kể từ ngày 18/11/2024.
- e. Hình thức sử dụng: Sử dụng riêng.
- f. Địa chỉ: Ô B-TT5.2, Khu chức năng đô thị Green City, Xã Ô Diên, Thành phố Hà Nội.

3. Thông tin tài sản gắn liền với đất:

- a. Tên tài sản: -/-
- b. Diện tích sử dụng: -/-
- c. Hình thức sở hữu: -/-
- d. Thời hạn sở hữu: -/-
- e. Địa chỉ: -/-

Hà Nội, ngày 22 tháng 11 năm 2024
 TM. ỦY BAN NHÂN DÂN THÀNH PHỐ HÀ NỘI
 TUYÊN CHỨNG
 KT. GIÁM ĐỐC SỞ NÔNG NGHIỆP VÀ MÔI TRƯỜNG
 NGUYỄN VĂN AN



Nguyễn Minh Tấn

AA 02688067

4. Sơ đồ thửa đất, tài sản gắn liền với đất:

Theo Biên bản bàn giao mốc giới ngày 13/3/2025 của Sở Nông nghiệp và Môi trường Hà Nội



5. Ghi chú:

- Số tờ, số thửa theo bản đồ Dự án Vlap (cũ) thuộc xã Liên Trung, huyện Đan Phượng trước khi sáp nhập
- Giấy chứng nhận này được cấp theo Quyết định số 6011/QĐ-UBND ngày 18/11/2024 của UBND thành phố Hà Nội
- Người mua nhà ở gắn liền với đất ở được sử dụng với thời hạn lâu dài
- Khi thực hiện một trong các quyền của người sử dụng đất theo quy định của pháp luật đất đai, Tổ chức được cấp Giấy chứng nhận có nghĩa vụ chấp hành Điều 8 Luật Kinh doanh bất động sản năm 2023 và các nội dung yêu cầu đối với dự án đầu tư xây dựng nhà ở quy định tại Luật Nhà ở năm 2023; Đồng thời nộp Giấy chứng nhận này để thực hiện đăng ký biến động theo quy định.

6. Những thay đổi sau khi cấp Giấy chứng nhận:

Nội dung thay đổi và cơ sở pháp lý	Xác nhận của cơ quan có thẩm quyền

Số vào sổ cấp Giấy chứng nhận: CT.600.....

Người được cấp Giấy chứng nhận không được sửa chữa, tẩy xóa hoặc bổ sung bất kỳ nội dung nào trong Giấy chứng nhận; khi bị mất hoặc hư hỏng Giấy chứng nhận phải khai báo ngay với cơ quan cấp Giấy.

4. Sơ đồ thửa đất, tài sản gắn liền với đất:

Theo Biên bản bàn giao mốc giới ngày 13/3/2025 của Sở Nông nghiệp và Môi trường Hà Nội



5. Ghi chú:

- Số tờ, số thửa theo bản đồ Dự án Vlap (cũ) thuộc xã Liên Trung, huyện Đan Phượng trước khi sáp nhập
- Giấy chứng nhận này được cấp theo Quyết định số 6011/QĐ-UBND ngày 18/11/2024 của UBND thành phố Hà Nội
- Người mua nhà ở gắn liền với đất ở được sử dụng với thời hạn lâu dài
- Khi thực hiện một trong các quyền của người sử dụng đất theo quy định của pháp luật đất đai, Tổ chức được cấp Giấy chứng nhận có nghĩa vụ chấp hành Điều 8 Luật Kinh doanh bất động sản năm 2023 và các nội dung yêu cầu đối với dự án đầu tư xây dựng nhà ở quy định tại Luật Nhà ở năm 2023; Đồng thời nộp Giấy chứng nhận này để thực hiện đăng ký biến động theo quy định.

6. Những thay đổi sau khi cấp Giấy chứng nhận:

Nội dung thay đổi và cơ sở pháp lý	Xác nhận của cơ quan có thẩm quyền

Số vào sổ cấp Giấy chứng nhận: CTK02.....

Người được cấp Giấy chứng nhận không được sửa chữa, tẩy xóa hoặc bổ sung bất kỳ nội dung nào trong Giấy chứng nhận; khi bị mất hoặc hư hỏng Giấy chứng nhận phải khai báo ngay với cơ quan cấp Giấy.



CỘNG HÒA XÃ HỘI CHỦ NGHĨA VIỆT NAM
Độc lập - Tự do - Hạnh phúc



04

GIẤY CHỨNG NHẬN

QUYỀN SỬ DỤNG ĐẤT, QUYỀN SỞ HỮU TÀI SẢN GẮN LIỀN VỚI ĐẤT

1. Người sử dụng đất, chủ sở hữu tài sản gắn liền với đất:

Tập đoàn Vingroup - Công ty CP, Giấy chứng nhận đăng ký doanh nghiệp công ty cổ phần, Mã số doanh nghiệp: 0101245486 do Sở Kế hoạch và Đầu tư thành phố Hà Nội cấp, đăng ký lần đầu ngày 03/05/2002, đăng ký thay đổi lần thứ 73 ngày 09/01/2024.

2. Thông tin thửa đất:

- a. Thửa đất số: 32 tờ bản đồ số: 22 b. Diện tích: 1512,0m².
- c. Loại đất: Đất ở tại đô thị.
- d. Thời hạn sử dụng: 50 năm kể từ ngày 18/11/2024.
- e. Hình thức sử dụng: Sử dụng riêng.
- f. Địa chỉ: Ô B-TT6.2, Khu chức năng đô thị Green City, Xã Ô Diên, Thành phố Hà Nội.

3. Thông tin tài sản gắn liền với đất:

- a. Tên tài sản: -/-
- b. Diện tích sử dụng: -/-
- c. Hình thức sở hữu: -/-
- d. Thời hạn sở hữu: -/-
- e. Địa chỉ: -/-

Hà Nội, ngày 22 tháng 7 năm 2025

THỦ LĨNH BAN NHÂN DÂN THÀNH PHỐ HÀ NỘI
TUO. CHỦ TỊCH
KT. GIÁM SỐC SỞ NÔNG NGHIỆP VÀ MÔI TRƯỜNG
PHÓ GIÁM ĐỐC



Nguyễn Minh Tấn

AA 02N05064

Thông tin chi tiết được thể hiện tại mã QR

4. Sơ đồ thửa đất, tài sản gắn liền với đất:

Theo Bản đồ bản giao mức giới ngày 13/3/2023 của Sở Nông nghiệp và Môi trường Hà Nội



5. Ghi chú:

- Số tờ, số thửa theo bản đồ Dự án Vlap (cũ) thuộc xã Liên Trung, huyện Đan Phượng trước khi sáp nhập
 - Giấy chứng nhận này được cấp theo Quyết định số 6011/QĐ-UBND ngày 18/11/2024 của UBND thành phố Hà Nội
 - Người mua nhà ở gắn liền với đất ở được sử dụng với thời hạn lâu dài
 - Khi thực hiện một trong các quyền của người sử dụng đất theo quy định của pháp luật đất đai, Tổ chức được cấp Giấy chứng nhận có nghĩa vụ chấp hành Điều 8 Luật Kinh doanh bất động sản năm 2023 và các nội dung yêu cầu đối với dự án đầu tư xây dựng nhà ở quy định tại Luật Nhà ở năm 2023; Đồng thời nộp Giấy chứng nhận này để thực hiện đăng ký biến động theo quy định.
- #### 6. Những thay đổi sau khi cấp Giấy chứng nhận:

Nội dung thay đổi và cơ sở pháp lý	Xác nhận của cơ quan có thẩm quyền

Số vào sổ cấp Giấy chứng nhận: CT.603.....

Người được cấp Giấy chứng nhận không được sửa chữa, tẩy xóa hoặc bổ sung bất kỳ nội dung nào trong Giấy chứng nhận; khi bị mất hoặc hư hỏng Giấy chứng nhận phải khai báo ngay với cơ quan cấp Giấy.



CỘNG HÒA XÃ HỘI CHỦ NGHĨA VIỆT NAM
Độc lập - Tự do - Hạnh phúc



GIẤY CHỨNG NHẬN

QUYỀN SỬ DỤNG ĐẤT, QUYỀN SỞ HỮU TÀI SẢN GẮN LIỀN VỚI ĐẤT

1. Người sử dụng đất, chủ sở hữu tài sản gắn liền với đất:

Tập đoàn Vingroup - Công ty CP, Giấy chứng nhận đăng ký doanh nghiệp công ty cổ phần,
Mã số doanh nghiệp: 0101245486 do Sở Kế hoạch và Đầu tư thành phố Hà Nội cấp, đăng ký
lần đầu ngày 03/05/2002, đăng ký thay đổi lần thứ 73 ngày 09/01/2024.

2. Thông tin thửa đất:

- a. Thửa đất số: 33 tờ bản đồ số: 22 b. Diện tích: 1357,1m².
c. Loại đất: Đất ở tại đô thị.
d. Thời hạn sử dụng: 50 năm kể từ ngày 18/11/2024.
đ. Hình thức sử dụng: Sử dụng riêng.
e. Địa chỉ: Ô B-TT7.3, Khu chức năng đô thị Green City, Xã Ô Diên, Thành phố Hà Nội.

3. Thông tin tài sản gắn liền với đất:

- a. Tên tài sản: -/
b. Diện tích sử dụng: -/
c. Hình thức sở hữu: -/
d. Thời hạn sở hữu: -/
đ. Địa chỉ: -/

Hà Nội, ngày 22 tháng 7 năm 2025
TM. ỦY BAN NHÂN DÂN THÀNH PHỐ HÀ NỘI
TƯỞNG CHỦ TỊCH
KT. GIÁM ĐỐC SỞ NÔNG NGHIỆP VÀ MÔI TRƯỜNG
PHÓ GIÁM ĐỐC



AA 02088063

Thông tin chi tiết được thể hiện tại mã QR.

4. Sơ đồ thửa đất, tài sản gắn liền với đất:

Theo Biên bản bên giao mức giới ngày 13/3/2025 của Sở Nông nghiệp và Môi trường Hà Nội



5. Ghi chú:

- Số tờ, số thửa theo bản đồ Dự án Vlap (cũ) thuộc xã Liên Trung, huyện Đan Phượng trước khi sáp nhập
- Giấy chứng nhận này được cấp theo Quyết định số 6011/QĐ-UBND ngày 18/11/2024 của UBND thành phố Hà Nội
- Người mua nhà ở gắn liền với đất ở được sử dụng với thời hạn lâu dài
- Khi thực hiện một trong các quyền của người sử dụng đất theo quy định của pháp luật đất đai, Tổ chức được cấp Giấy chứng nhận có nghĩa vụ chấp hành Điều 8 Luật Kinh doanh bất động sản năm 2023 và các nội dung yêu cầu đối với dự án đầu tư xây dựng nhà ở quy định tại Luật Nhà ở năm 2023; Đồng thời nộp Giấy chứng nhận này để thực hiện đăng ký biến động theo quy định.

6. Những thay đổi sau khi cấp Giấy chứng nhận:

Nội dung thay đổi và cơ sở pháp lý	Xác nhận của cơ quan có thẩm quyền

Số vào sổ cấp Giấy chứng nhận: ...CT.604.....

Người được cấp Giấy chứng nhận không được sửa chữa, tẩy xóa hoặc bổ sung bất kỳ nội dung nào trong Giấy chứng nhận; khi bị mất hoặc hư hỏng Giấy chứng nhận phải khai báo ngay với cơ quan cấp Giấy.

AA 02888062

Nguyễn Minh Tân



Hà Nội, ngày 22 tháng 7 năm 2025
TM. ỦY BAN NHÂN DÂN THÀNH PHỐ HÀ NỘI
TƯ. CHỦ TỊCH
K. GIÁM ĐỐC SỞ NÔNG NGHIỆP VÀ MÔI TRƯỜNG
PH. GIÁM ĐỐC

1. Thông tin đăng ký
2. Thời gian đăng ký
3. Thời hạn sử dụng
4. Địa chỉ đăng ký
5. Thời hạn sử dụng
6. Thời hạn sử dụng
7. Thời hạn sử dụng
8. Thời hạn sử dụng
9. Thời hạn sử dụng
10. Thời hạn sử dụng
11. Thời hạn sử dụng
12. Thời hạn sử dụng
13. Thời hạn sử dụng
14. Thời hạn sử dụng
15. Thời hạn sử dụng
16. Thời hạn sử dụng
17. Thời hạn sử dụng
18. Thời hạn sử dụng
19. Thời hạn sử dụng
20. Thời hạn sử dụng
21. Thời hạn sử dụng
22. Thời hạn sử dụng
23. Thời hạn sử dụng
24. Thời hạn sử dụng
25. Thời hạn sử dụng
26. Thời hạn sử dụng
27. Thời hạn sử dụng
28. Thời hạn sử dụng
29. Thời hạn sử dụng
30. Thời hạn sử dụng
31. Thời hạn sử dụng
32. Thời hạn sử dụng
33. Thời hạn sử dụng
34. Thời hạn sử dụng
35. Thời hạn sử dụng
36. Thời hạn sử dụng
37. Thời hạn sử dụng
38. Thời hạn sử dụng
39. Thời hạn sử dụng
40. Thời hạn sử dụng
41. Thời hạn sử dụng
42. Thời hạn sử dụng
43. Thời hạn sử dụng
44. Thời hạn sử dụng
45. Thời hạn sử dụng
46. Thời hạn sử dụng
47. Thời hạn sử dụng
48. Thời hạn sử dụng
49. Thời hạn sử dụng
50. Thời hạn sử dụng
51. Thời hạn sử dụng
52. Thời hạn sử dụng
53. Thời hạn sử dụng
54. Thời hạn sử dụng
55. Thời hạn sử dụng
56. Thời hạn sử dụng
57. Thời hạn sử dụng
58. Thời hạn sử dụng
59. Thời hạn sử dụng
60. Thời hạn sử dụng
61. Thời hạn sử dụng
62. Thời hạn sử dụng
63. Thời hạn sử dụng
64. Thời hạn sử dụng
65. Thời hạn sử dụng
66. Thời hạn sử dụng
67. Thời hạn sử dụng
68. Thời hạn sử dụng
69. Thời hạn sử dụng
70. Thời hạn sử dụng
71. Thời hạn sử dụng
72. Thời hạn sử dụng
73. Thời hạn sử dụng
74. Thời hạn sử dụng
75. Thời hạn sử dụng
76. Thời hạn sử dụng
77. Thời hạn sử dụng
78. Thời hạn sử dụng
79. Thời hạn sử dụng
80. Thời hạn sử dụng
81. Thời hạn sử dụng
82. Thời hạn sử dụng
83. Thời hạn sử dụng
84. Thời hạn sử dụng
85. Thời hạn sử dụng
86. Thời hạn sử dụng
87. Thời hạn sử dụng
88. Thời hạn sử dụng
89. Thời hạn sử dụng
90. Thời hạn sử dụng
91. Thời hạn sử dụng
92. Thời hạn sử dụng
93. Thời hạn sử dụng
94. Thời hạn sử dụng
95. Thời hạn sử dụng
96. Thời hạn sử dụng
97. Thời hạn sử dụng
98. Thời hạn sử dụng
99. Thời hạn sử dụng
100. Thời hạn sử dụng

GIẤY CHỨNG NHẬN

CỘNG HÒA XÃ HỘI CHỦ NGHĨA VIỆT NAM
Độc lập - Tự do - Hạnh phúc



4. Sơ đồ thửa đất, tài sản gắn liền với đất:

Theo Biên bản bàn giao mốc giới ngày 13/3/2025 của Sở Nông nghiệp và Môi trường Hà Nội

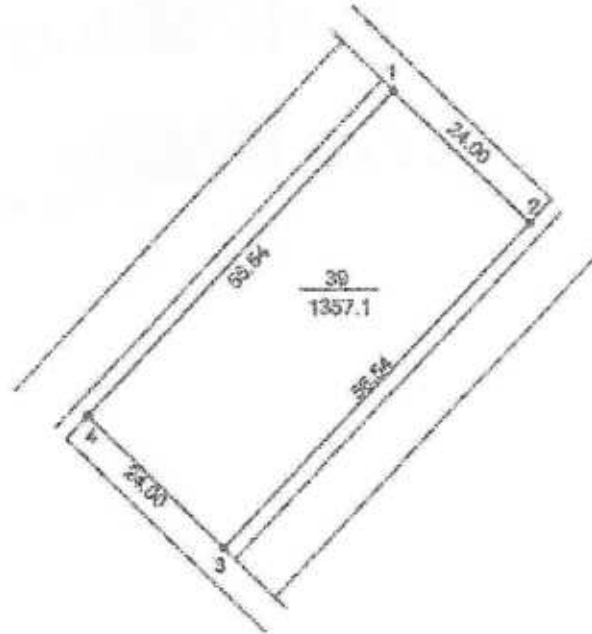

5. Ghi chú:

- Số tờ, số thửa theo bản đồ Dự án Vlap (cũ) thuộc xã Liên Trung, huyện Đan Phượng trước khi sáp nhập
- Giấy chứng nhận này được cấp theo Quyết định số 6011/QĐ-UBND ngày 18/11/2024 của UBND thành phố Hà Nội
- Người mua nhà ở gắn liền với đất ở được sử dụng với thời hạn lâu dài
- Khi thực hiện một trong các quyền của người sử dụng đất theo quy định của pháp luật đất đai, Tổ chức được cấp Giấy chứng nhận có nghĩa vụ chấp hành Điều 8 Luật Kinh doanh bất động sản năm 2023 và các nội dung yêu cầu đối với dự án đầu tư xây dựng nhà ở quy định tại Luật Nhà ở năm 2023; Đồng thời nộp Giấy chứng nhận này để thực hiện đăng ký biến động theo quy định.

6. Những thay đổi sau khi cấp Giấy chứng nhận:

Nội dung thay đổi và cơ sở pháp lý	Xác nhận của cơ quan có thẩm quyền

Số vào sổ cấp Giấy chứng nhận: CT.605

Người được cấp Giấy chứng nhận không được sửa chữa, tẩy xóa hoặc bổ sung bất kỳ nội dung nào trong Giấy chứng nhận; khi bị mất hoặc hư hỏng Giấy chứng nhận phải khai báo ngay với cơ quan cấp Giấy.

4. Sơ đồ thửa đất, tài sản gắn liền với đất:

Theo Biên bản bàn giao mốc giới ngày 13/3/2025 của Sở Nông nghiệp và Môi trường Hà Nội



5. Ghi chú:

- Số tờ, số thửa theo bản đồ Dự án Viap (cũ) thuộc xã Liên Trung, huyện Đan Phượng trước khi sáp nhập
- Giấy chứng nhận này được cấp theo Quyết định số 6011/QĐ-UBND ngày 18/11/2024 của UBND thành phố Hà Nội
- Người mua nhà ở gắn liền với đất ở được sử dụng với thời hạn lâu dài
- Khi thực hiện một trong các quyền của người sử dụng đất theo quy định của pháp luật đất đai, Tổ chức được cấp Giấy chứng nhận có nghĩa vụ chấp hành Điều 8 Luật Kinh doanh bất động sản năm 2023 và các nội dung yêu cầu đối với dự án đầu tư xây dựng nhà ở quy định tại Luật Nhà ở năm 2023; Đồng thời nộp Giấy chứng nhận này để thực hiện đăng ký biến động theo quy định.

6. Những thay đổi sau khi cấp Giấy chứng nhận:

Nội dung thay đổi và cơ sở pháp lý	Xác nhận của cơ quan có thẩm quyền

Số vào sổ cấp Giấy chứng nhận: CT.606.....

Người được cấp Giấy chứng nhận không được sửa chữa, tẩy xóa hoặc bổ sung bất kỳ nội dung nào trong Giấy chứng nhận; khi bị mất hoặc hư hỏng Giấy chứng nhận phải khai báo ngay với cơ quan cấp Giấy.



GIẤY CHỨNG NHẬN

QUYỀN SỬ DỤNG ĐẤT, QUYỀN SỞ HỮU TÀI SẢN GẮN LIỀN VỚI ĐẤT

1. Người sử dụng đất, chủ sở hữu tài sản gắn liền với đất:

Tập đoàn Vingroup - Công ty CP, Giấy chứng nhận đăng ký doanh nghiệp công ty cổ phần,
Mã số doanh nghiệp: 0101245486 do Sở Kế hoạch và Đầu tư thành phố Hà Nội cấp, đăng ký
lần đầu ngày 03/05/2002, đăng ký thay đổi lần thứ 73 ngày 09/01/2024.

2. Thông tin thửa đất:

- a. Thửa đất số: 43. tờ bản đồ số: 22. b. Diện tích: 2250,4m².
- c. Loại đất: Đất ở tại đô thị.
- d. Thời hạn sử dụng: 50 năm kể từ ngày 18/11/2024.
- d. Hình thức sử dụng: Sử dụng riêng.
- e. Địa chỉ: Ô B-TT7.7, Khu chức năng đô thị Green City, Xã Ô Diên, Thành phố Hà Nội.

3. Thông tin tài sản gắn liền với đất:

- a. Tên tài sản: -/-
- b. Diện tích sử dụng: -/-
- c. Hình thức sở hữu: -/-
- d. Thời hạn sở hữu: -/-

Hà Nội, ngày 22 tháng 11 năm 2024
TM. ỦY BAN NHÂN DÂN THÀNH PHỐ HÀ NỘI
TỊCH CHỮ TỊCH
KẾ GIẢM ĐỐC SỞ NÔNG NGHIỆP VÀ MÔI TRƯỜNG
KẾ GIẢM ĐỐC



Nguyễn Minh Tấn

AA 02283060

4. Sơ đồ thửa đất, tài sản gắn liền với đất:

Theo Bản bán bán giao mức giới ngày 13/3/2025 của Sở Nông nghiệp và Môi trường Hà Nội

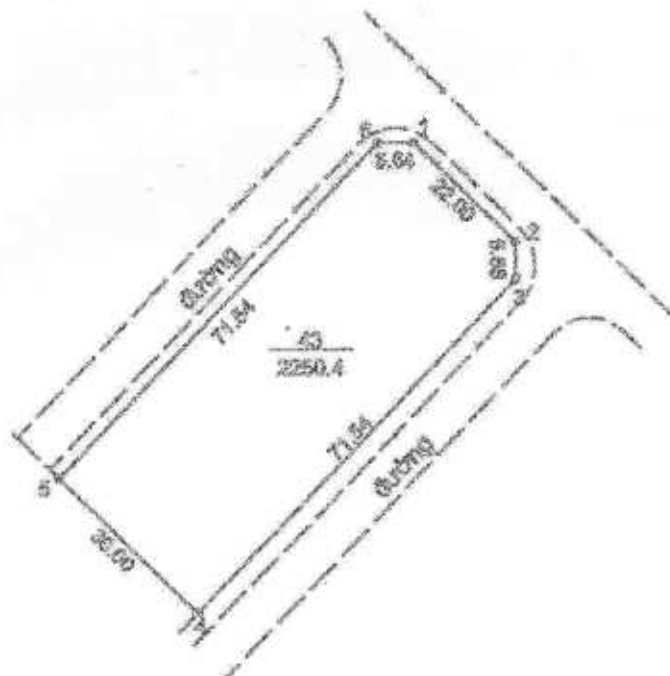

5. Ghi chú:

- Số tờ, số thửa theo bản đồ Dự án Vlep (cũ) thuộc xã Liên Trung, huyện Đan Phượng trước khi sáp nhập
- Giấy chứng nhận này được cấp theo Quyết định số 6011/QĐ-UBND ngày 18/11/2024 của UBND thành phố Hà Nội
- Người mua nhà ở gắn liền với đất ở được sử dụng với thời hạn lâu dài
- Khi thực hiện một trong các quyền của người sử dụng đất theo quy định của pháp luật đất đai, Tổ chức được cấp Giấy chứng nhận có nghĩa vụ chấp hành Điều 8 Luật Kinh doanh bất động sản năm 2023 và các nội dung yêu cầu đối với dự án đầu tư xây dựng nhà ở quy định tại Luật Nhà ở năm 2023; Đồng thời nộp Giấy chứng nhận này để thực hiện đăng ký biến động theo quy định.

6. Những thay đổi sau khi cấp Giấy chứng nhận:

Nội dung thay đổi và cơ sở pháp lý	Xác nhận của cơ quan có thẩm quyền

Số vào sổ cấp Giấy chứng nhận: LT.607

Người được cấp Giấy chứng nhận không được sửa chữa, tẩy xóa hoặc bổ sung bất kỳ nội dung nào trong Giấy chứng nhận; khi bị mất hoặc hư hỏng Giấy chứng nhận phải khai báo ngay với cơ quan cấp Giấy.



CỘNG HÒA XÃ HỘI CHỦ NGHĨA VIỆT NAM
Độc lập - Tự do - Hạnh phúc



42

GIẤY CHỨNG NHẬN

QUYỀN SỬ DỤNG ĐẤT, QUYỀN SỞ HỮU TÀI SẢN GẮN LIỀN VỚI ĐẤT

1. Người sử dụng đất, chủ sở hữu tài sản gắn liền với đất:

Tập đoàn Vingroup - Công ty CP, Giấy chứng nhận đăng ký doanh nghiệp công ty cổ phần,
Mã số doanh nghiệp: 0101245486 do Sở Kế hoạch và Đầu tư thành phố Hà Nội cấp, đăng ký
lần đầu ngày 03/05/2002, đăng ký thay đổi lần thứ 73 ngày 09/01/2024.

2. Thông tin thửa đất:

- a. Thửa đất số: 45. tờ bản đồ số: 22. b. Diện tích: 5326,1m².
- c. Loại đất: Đất ở tại đô thị.
- d. Thời hạn sử dụng: 50 năm kể từ ngày 18/11/2024.
- đ. Hình thức sử dụng: Sử dụng riêng.
- e. Địa chỉ: Ô B-BT3, Khu chức năng đô thị Green City, Xã Ô Diên, Thành phố Hà Nội.

3. Thông tin tài sản gắn liền với đất:

- a. Tên tài sản: -/-
- b. Diện tích sử dụng: -/-
- c. Hình thức sở hữu: -/-
- d. Thời hạn sở hữu: -/-

đ. Địa chỉ: -/-

Hà Nội, ngày 23 tháng 6 năm 2025
 ỦY BAN NHÂN DÂN THÀNH PHỐ HÀ NỘI
 TUG. CHỦ TỊCH
 KỶ GIẢM ĐỐC SỞ NÔNG NGHIỆP VÀ MÔI TRƯỜNG
 PHÓ GIẢM ĐỐC



Nguyễn Minh Tân

AA 02880050

4. Sơ đồ thửa đất, tài sản gắn liền với đất:

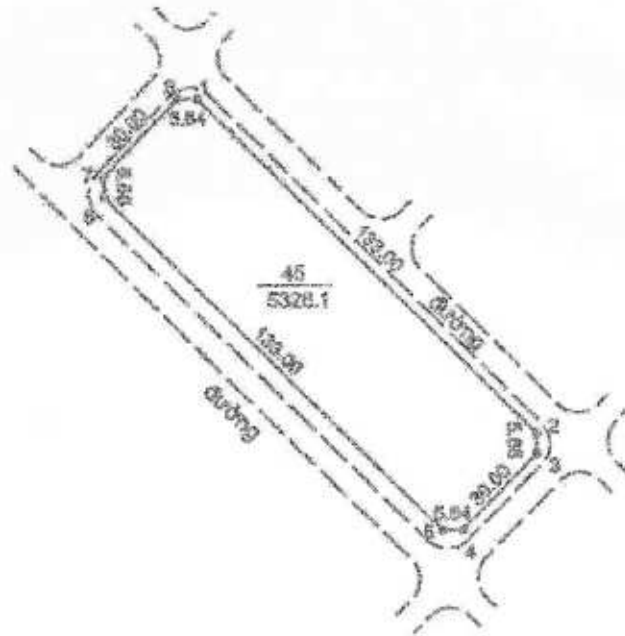

5. Ghi chú:

- Số tờ, số thửa theo bản đồ Dự án Vlap (cũ) thuộc xã Liên Trung, huyện Đan Phượng trước khi sáp nhập
- Giấy chứng nhận này được cấp theo Quyết định số 6011/QĐ-UBND ngày 18/11/2024 của UBND thành phố Hà Nội
- Người mua nhà ở gắn liền với đất ở được sử dụng với thời hạn lâu dài
- Khi thực hiện một trong các quyền của người sử dụng đất theo quy định của pháp luật đất đai, Tổ chức được cấp Giấy chứng nhận có nghĩa vụ chấp hành Điều 8 Luật Kinh doanh bất động sản năm 2023 và các nội dung yêu cầu đối với dự án đầu tư xây dựng nhà ở quy định tại Luật Nhà ở năm 2023; Đồng thời nộp Giấy chứng nhận này để thực hiện đăng ký biến động theo quy định.

6. Những thay đổi sau khi cấp Giấy chứng nhận:

Nội dung thay đổi và cơ sở pháp lý	Xác nhận của cơ quan có thẩm quyền

Số vào sổ cấp Giấy chứng nhận: CT.608

Người được cấp Giấy chứng nhận không được sửa chữa, tẩy xóa hoặc bổ sung bất kỳ nội dung nào trong Giấy chứng nhận; khi bị mất hoặc hư hỏng Giấy chứng nhận phải khai báo ngay với cơ quan cấp Giấy.



CỘNG HÒA XÃ HỘI CHỦ NGHĨA VIỆT NAM
Độc lập - Tự do - Hạnh phúc



43

GIẤY CHỨNG NHẬN

QUYỀN SỬ DỤNG ĐẤT, QUYỀN SỞ HỮU TÀI SẢN GẮN LIỀN VỚI ĐẤT

1. Người sử dụng đất, chủ sở hữu tài sản gắn liền với đất:

Tập đoàn Vingroup - Công ty CP, Giấy chứng nhận đăng ký doanh nghiệp công ty cổ phần,
Mã số doanh nghiệp: 0101245486 do Sở Kế hoạch và Đầu tư thành phố Hà Nội cấp, đăng ký
lần đầu ngày 03/05/2002, đăng ký thay đổi lần thứ 73 ngày 09/01/2024.

2. Thông tin thửa đất:

- a. Thửa đất số: 4 tờ bản đồ số: 11 b. Diện tích: 1550,0m².
c. Loại đất: Đất ở tại đô thị.
d. Thời hạn sử dụng: 50 năm kể từ ngày 18/11/2024.
đ. Hình thức sử dụng: Sử dụng riêng.
e. Địa chỉ: Ô B-TT8.1, Khu chức năng đô thị Green City, Xã Ô Diên, Thành phố Hà Nội.

3. Thông tin tài sản gắn liền với đất:

- a. Tên tài sản: -/-
b. Diện tích sử dụng: -/-
c. Hình thức sở hữu: -/-
d. Thời hạn sở hữu: -/-
đ. Địa chỉ: -/-

Hà Nội, ngày 22, tháng 5, năm 2025
TM. ỦY BAN NHÂN DÂN THÀNH PHỐ HÀ NỘI

TUO. CHỦ TỊCH
KT. GIÁM ĐỐC SỞ NÔNG NGHIỆP VÀ MÔI TRƯỜNG
PHO. GIÁM ĐỐC



Nguyễn Minh Tân

AA 02880058

Thông tin chi tiết được thể hiện tại mã QR.

4. Sơ đồ thửa đất, tài sản gắn liền với đất:

Theo Bản bản bên giao mốc giới ngày 13/3/2025 của Sở Nông nghiệp và Môi trường Hà Nội



5. Ghi chú:

- Số tờ, số thửa theo bản đồ Dự án Vlap (cũ) thuộc xã Tân Hội, huyện Đan Phượng trước khi sáp nhập
- Giấy chứng nhận này được cấp theo Quyết định số 6011/QĐ-UBND ngày 18/11/2024 của UBND thành phố Hà Nội
- Người mua nhà ở gắn liền với đất ở được sử dụng với thời hạn lâu dài
- Khi thực hiện một trong các quyền của người sử dụng đất theo quy định của pháp luật đất đai, Tổ chức được cấp Giấy chứng nhận có nghĩa vụ chấp hành Điều 8 Luật Kinh doanh bất động sản năm 2023 và các nội dung yêu cầu đối với dự án đầu tư xây dựng nhà ở quy định tại Luật Nhà ở năm 2023; Đồng thời nộp Giấy chứng nhận này để thực hiện đăng ký biến động theo quy định.

6. Những thay đổi sau khi cấp Giấy chứng nhận:

Nội dung thay đổi và cơ sở pháp lý	Xác nhận của cơ quan có thẩm quyền

Số vào sổ cấp Giấy chứng nhận: CT.6.09.....

Người được cấp Giấy chứng nhận không được sửa chữa, tẩy xóa hoặc bổ sung bất kỳ nội dung nào trong Giấy chứng nhận; khi bị mất hoặc hư hỏng Giấy chứng nhận phải khai báo ngay với cơ quan cấp Giấy.



CỘNG HÒA XÃ HỘI CHỦ NGHĨA VIỆT NAM
Độc lập - Tự do - Hạnh phúc



44

GIẤY CHỨNG NHẬN

QUYỀN SỬ DỤNG ĐẤT, QUYỀN SỞ HỮU TÀI SẢN GẮN LIỀN VỚI ĐẤT

1. Người sử dụng đất, chủ sở hữu tài sản gắn liền với đất:

Tập đoàn Vingroup - Công ty CP, Giấy chứng nhận đăng ký doanh nghiệp công ty cổ phần,
Mã số doanh nghiệp: 0101245486 do Sở Kế hoạch và Đầu tư thành phố Hà Nội cấp, đăng ký
lần đầu ngày 03/05/2002, đăng ký thay đổi lần thứ 73 ngày 09/01/2024.

2. Thông tin thửa đất:

- a. Thửa đất số: 47 tờ bản đồ số: 22 b. Diện tích: 9278,2m².
- c. Loại đất: Đất ở tại đô thị.
- d. Thời hạn sử dụng: 50 năm kể từ ngày 18/11/2024.
- đ. Hình thức sử dụng: Sử dụng riêng.
- e. Địa chỉ: Ô B-BT5, Khu chức năng đô thị Green City, Xã Ô Diên, Thành phố Hà Nội.

3. Thông tin tài sản gắn liền với đất:

- a. Tên tài sản: -/-
- b. Diện tích sử dụng: -/-
- c. Hình thức sở hữu: -/-
- d. Thời hạn sở hữu: -/-
- đ. Địa chỉ: -/-

Hà Nội, ngày 22 tháng 11 năm 2025
 ỦY BAN NHÂN DÂN THÀNH PHỐ HÀ NỘI
 CHỦ TỊCH
 KI. GIÁM ĐỐC SỞ NÔNG NGHIỆP VÀ MÔI TRƯỜNG
 GIÁM ĐỐC



Nguyễn Đình Tấn

AA 02888057

Thông tin chi tiết được thể hiện tại mã QR.

4. Sơ đồ thửa đất, tài sản gắn liền với đất:

Theo Biên bản giao mốc giới ngày 13/3/2025 của Sở Nông nghiệp và Môi trường Hà Nội

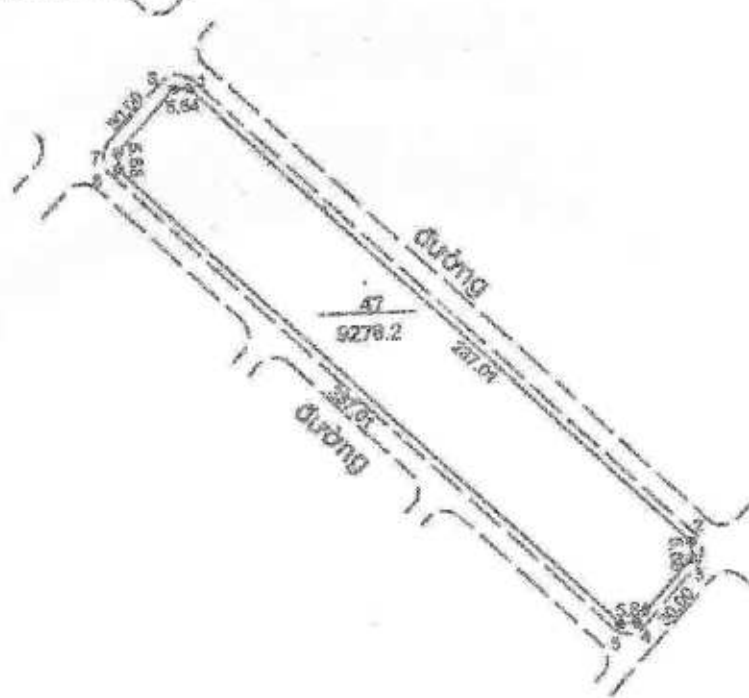

5. Ghi chú:

- Số tờ, số thửa theo bản đồ Dự án Vlap (cũ) thuộc xã Liên Trung, huyện Đan Phượng trước khi sáp nhập
- Giấy chứng nhận này được cấp theo Quyết định số 6011/QĐ-UBND ngày 18/11/2024 của UBND thành phố Hà Nội
- Người mua nhà ở gắn liền với đất ở được sử dụng với thời hạn lâu dài
- Khi thực hiện một trong các quyền của người sử dụng đất theo quy định của pháp luật đất đai, Tổ chức được cấp Giấy chứng nhận có nghĩa vụ chấp hành Điều 8 Luật Kinh doanh bất động sản năm 2023 và các nội dung yêu cầu đối với dự án đầu tư xây dựng nhà ở quy định tại Luật Nhà ở năm 2023; Đồng thời nộp Giấy chứng nhận này để thực hiện đăng ký biến động theo quy định

6. Những thay đổi sau khi cấp Giấy chứng nhận:

Nội dung thay đổi và cơ sở pháp lý	Xác nhận của cơ quan có thẩm quyền

Số vào sổ cấp Giấy chứng nhận: CT.610

Người được cấp Giấy chứng nhận không được sửa chữa, tẩy xóa hoặc bổ sung bất kỳ nội dung nào trong Giấy chứng nhận; khi bị mất hoặc hư hỏng Giấy chứng nhận phải khai báo ngay với cơ quan cấp Giấy.



GIẤY CHỨNG NHẬN

QUYỀN SỬ DỤNG ĐẤT, QUYỀN SỞ HỮU TÀI SẢN GẮN LIỀN VỚI ĐẤT

1. Người sử dụng đất, chủ sở hữu tài sản gắn liền với đất:

Tập đoàn Vingroup - Công ty CP, Giấy chứng nhận đăng ký doanh nghiệp công ty cổ phần,
Mã số doanh nghiệp: 0101245486 do Sở Kế hoạch và Đầu tư thành phố Hà Nội cấp, đăng ký
lần đầu ngày 03/05/2002, đăng ký thay đổi lần thứ 73 ngày 09/01/2024.

2. Thông tin thửa đất:

- a. Thửa đất số: 6 tờ bản đồ số: 11 b. Diện tích: 1550,0m².
- c. Loại đất: Đất ở tại đô thị.
- d. Thời hạn sử dụng: 50 năm kể từ ngày 18/11/2024.
- e. Hình thức sử dụng: Sử dụng riêng.
- f. Địa chỉ: Ô B-TT8.3, Khu chức năng đô thị Green City, Xã Ô Diễn, Thành phố Hà Nội.

3. Thông tin tài sản gắn liền với đất:

- a. Tên tài sản: -/-
- b. Diện tích sử dụng: -/-
- c. Hình thức sở hữu: -/-
- d. Thời hạn sở hữu: -/-
- e. Địa chỉ: -/-

Hà Nội, ngày 22 tháng 3 năm 2025
 TM. ỦY BAN NHÂN DÂN THÀNH PHỐ HÀ NỘI
 T. QU. CHỦ TỊCH
 KT. GIÁM ĐỐC SỞ NÔNG NGHIỆP VÀ MÔI TRƯỜNG
 PH. GIÁM ĐỐC



Nguyễn Minh Tấn

AA 02988056

4. Sơ đồ thửa đất, tài sản gắn liền với đất:

Theo Bản bản báo cáo mức giới ngày 13/3/2025 của Sở Nông nghiệp và Môi trường Hà Nội



5. Ghi chú:

- Số tờ, số thửa theo bản đồ Dự án Viap (cũ) thuộc xã Tân Hội, huyện Đan Phượng trước khi sáp nhập
- Giấy chứng nhận này được cấp theo Quyết định số 6011/QĐ-UBND ngày 18/11/2024 của UBND thành phố Hà Nội
- Người mua nhà ở gắn liền với đất ở được sử dụng với thời hạn lâu dài
- Khi thực hiện một trong các quyền của người sử dụng đất theo quy định của pháp luật đất đai, Tổ chức được cấp Giấy chứng nhận có nghĩa vụ chấp hành Điều 8 Luật Kinh doanh bất động sản năm 2023 và các nội dung yêu cầu đối với dự án đầu tư xây dựng nhà ở quy định tại Luật Nhà ở năm 2023; Đồng thời nộp Giấy chứng nhận này để thực hiện đăng ký biến động theo quy định.

6. Những thay đổi sau khi cấp Giấy chứng nhận:

Nội dung thay đổi và cơ sở pháp lý	Xác nhận của cơ quan có thẩm quyền

Số vào sổ cấp Giấy chứng nhận:.....CT.111.....

Người được cấp Giấy chứng nhận không được sửa chữa, tẩy xóa hoặc bổ sung bất kỳ nội dung nào trong Giấy chứng nhận; khi bị mất hoặc hư hỏng Giấy chứng nhận phải khai báo ngay với cơ quan cấp Giấy.

AA 02888055

Nguyễn Minh Tân



Hà Nội, ngày 22 tháng 8 năm 2025
TM. ỦY BAN NHÂN DÂN THÀNH PHỐ HÀ NỘI
TƯỞNG CHỦ TỊCH
KT. GIÁM ĐỐC SỞ NÔNG NGHIỆP VÀ MÔI TRƯỜNG
PHÓ GIÁM ĐỐC

GIẤY CHỨNG NHẬN
QUYỀN SỬ DỤNG ĐẤT, QUYỀN SỞ HỮU TÀI SẢN GẦN LIÊN QUAN ĐẤT
1. Người sử dụng đất, chủ sở hữu tài sản gần liên quan đất:
Tập đoàn Vingroup - Công ty CP, trụ sở: Tầng 10, Tòa nhà Vingroup Center Tower, số 102 Đường Lê Lợi, Quận Hoàn Kiếm, Thành phố Hà Nội, Việt Nam.
Mã số doanh nghiệp: 0102421866 do Sở Kế hoạch và Đầu tư Thành phố Hà Nội cấp, ngày cấp: 03/05/2012, đăng ký lần đầu: 09/01/2014.
2. Thông tin thửa đất:
a. Tổng số thửa: 01 thửa.
b. Loại đất: Đất ở tại đô thị.
c. Diện tích: 100 m².
d. Thời hạn sử dụng: 50 năm, kể từ ngày 01/01/2007.
đ. Thửa đất có đang kê khai thuế: Không.
e. Mã số thửa: 01/01/01.
3. Thông tin các thửa liền kề:
a. Loại đất:
b. Diện tích:
c. Thời hạn sử dụng:
d. Mã số thửa:
4. Địa chỉ: ...



4. Sơ đồ thửa đất, tài sản gắn liền với đất:

Theo Bản bản kê biên giao nhận ngày 13/02/2025 của Sở Nông nghiệp và Môi trường Hà Nội

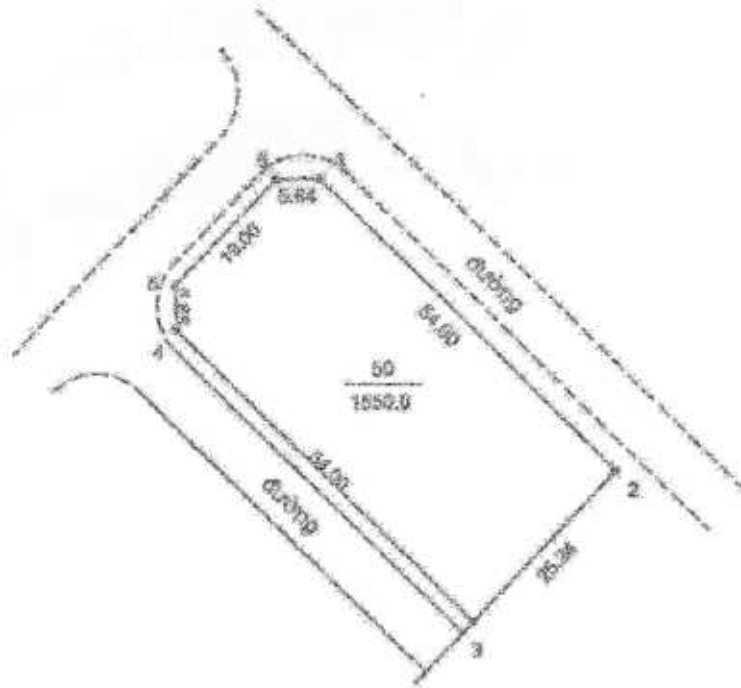

5. Ghi chú:

- Số tờ, số thửa theo bản đồ Dự án Vlap (cũ) thuộc xã Liên Trung, huyện Đan Phượng trước khi sáp nhập
- Giấy chứng nhận này được cấp theo Quyết định số 6011/QĐ-UBND ngày 18/11/2024 của UBND thành phố Hà Nội
- Người mua nhà ở gắn liền với đất ở được sử dụng với thời hạn lâu dài
- Khi thực hiện một trong các quyền của người sử dụng đất theo quy định của pháp luật đất đai, Tổ chức được cấp Giấy chứng nhận có nghĩa vụ chấp hành Điều 8 Luật Kinh doanh bất động sản năm 2023 và các nội dung yêu cầu đối với dự án đầu tư xây dựng nhà ở quy định tại Luật Nhà ở năm 2023; Đồng thời nộp Giấy chứng nhận này để thực hiện đăng ký biến động theo quy định.

6. Những thay đổi sau khi cấp Giấy chứng nhận:

Nội dung thay đổi và cơ sở pháp lý	Xác nhận của cơ quan có thẩm quyền

Số vào sổ cấp Giấy chứng nhận: CT.6.12

Người được cấp Giấy chứng nhận không được sửa chữa, tẩy xóa hoặc bổ sung bất kỳ nội dung nào trong Giấy chứng nhận; khi bị mất hoặc hư hỏng Giấy chứng nhận phải khai báo ngay với cơ quan cấp Giấy.

AA 02888054

Nguyễn Minh Tân



KT. GIÁM ĐỐC SỞ NÔNG NGHIỆP VÀ MÔI TRƯỜNG

PHÓ GIÁM ĐỐC

TU. CHỦ TỊCH
TM. ỦY BAN NHÂN DÂN THÀNH PHỐ HÀ NỘI

Hà Nội, ngày 22 tháng 7 năm 2025

QUYỀN SỬ DỤNG BẤT ĐỘNG SẢN TẠI SÀN GÁN LÊN VỚI ĐẠT

GIẤY CHỨNG NHẬN

CỘNG HÒA XÃ HỘI CHỦ NGHĨA VIỆT NAM

Độc lập - Tự do - Hạnh phúc



1. Người sử dụng bất động sản có tên tại sàn gán lên với đạt
Tập đoàn Vingroup - Công ty Cổ phần Chứng khoán Vingroup và Công ty Cổ phần
Mã số doanh nghiệp: 010243186 do Bộ Kế hoạch và Đầu tư thành lập và cấp đăng ký

Ngày cấp: 22/07/2025. Đăng ký lần đầu: 22/07/2025.

2. Thời hạn sử dụng:

a. Thời hạn sử dụng: 99 năm kể từ ngày cấp.

b. Thời hạn sử dụng: 99 năm kể từ ngày cấp.

d. Thời hạn sử dụng: 99 năm kể từ ngày cấp.

e. Hình thức sử dụng: Sử dụng chung.

f. Địa chỉ: 010243186 do Bộ Kế hoạch và Đầu tư thành lập và cấp đăng ký.

3. Trường hợp tại sàn gán lên với đạt:

a. Trường hợp 1:

b. Trường hợp 2:

c. Trường hợp 3:

d. Trường hợp 4:

e. Trường hợp 5:

f. Trường hợp 6:

g. Trường hợp 7:

h. Trường hợp 8:

i. Trường hợp 9:

j. Trường hợp 10:

k. Trường hợp 11:

l. Trường hợp 12:

m. Trường hợp 13:

n. Trường hợp 14:

o. Trường hợp 15:

p. Trường hợp 16:

q. Trường hợp 17:

r. Trường hợp 18:

s. Trường hợp 19:

t. Trường hợp 20:

u. Trường hợp 21:

v. Trường hợp 22:

w. Trường hợp 23:

x. Trường hợp 24:

y. Trường hợp 25:

z. Trường hợp 26:

aa. Trường hợp 27:

ab. Trường hợp 28:

ac. Trường hợp 29:

ad. Trường hợp 30:

4. Sơ đồ thửa đất, tài sản gắn liền với đất:

Theo bản bản đồ giao mốc giới ngày 13/3/2025 của Sở Nông nghiệp và Môi trường Hà Nội

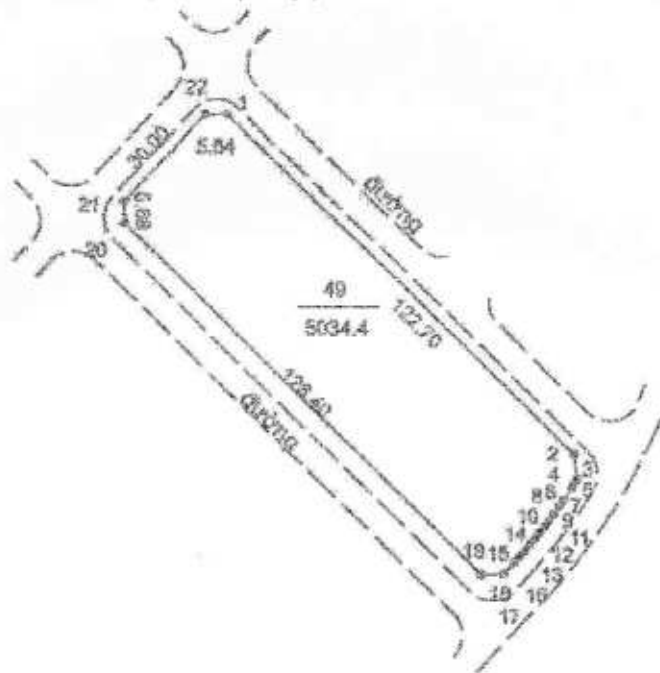

5. Ghi chú:

- Số tờ, số thửa theo bản đồ Dự án Vlap (cũ) thuộc xã Liên Trung, huyện Đan Phượng trước khi sáp nhập
- Giấy chứng nhận này được cấp theo Quyết định số 6011/QĐ-UBND ngày 18/11/2024 của UBND thành phố Hà Nội
- Người mua nhà ở gắn liền với đất ở được sử dụng với thời hạn lâu dài
- Khi thực hiện một trong các quyền của người sử dụng đất theo quy định của pháp luật đất đai, Tổ chức được cấp Giấy chứng nhận có nghĩa vụ chấp hành Điều 8 Luật Kinh doanh bất động sản năm 2023 và các nội dung yêu cầu đối với dự án đầu tư xây dựng nhà ở quy định tại Luật Nhà ở năm 2023; Đồng thời nộp Giấy chứng nhận này để thực hiện đăng ký biến động theo quy định.

6. Những thay đổi sau khi cấp Giấy chứng nhận:

Nội dung thay đổi và cơ sở pháp lý	Xác nhận của cơ quan có thẩm quyền

Số vào sổ cấp Giấy chứng nhận: C.T.613.....

Người được cấp Giấy chứng nhận không được sửa chữa, tẩy xóa hoặc bổ sung bất kỳ nội dung nào trong Giấy chứng nhận; khi bị mất hoặc hư hỏng Giấy chứng nhận phải khai báo ngay với cơ quan cấp Giấy.



GIẤY CHỨNG NHẬN

QUYỀN SỬ DỤNG ĐẤT, QUYỀN SỞ HỮU TÀI SẢN GẮN LIỀN VỚI ĐẤT

1. Người sử dụng đất, chủ sở hữu tài sản gắn liền với đất:

Tập đoàn Vingroup - Công ty CP, Giấy chứng nhận đăng ký doanh nghiệp công ty cổ phần, Mã số doanh nghiệp: 0101245486 do Sở Kế hoạch và Đầu tư thành phố Hà Nội cấp, đăng ký lần đầu ngày 03/05/2002, đăng ký thay đổi lần thứ 73 ngày 09/01/2024.

2. Thông tin thửa đất:

- a. Thửa đất số: 9. tờ bản đồ số: 11. b. Diện tích: 1550,0m².
- c. Loại đất: Đất ở tại đô thị.
- d. Thời hạn sử dụng: 50 năm kể từ ngày 18/11/2024.
- d. Hình thức sử dụng: Sử dụng riêng.
- e. Địa chỉ: Ô B-TT9.3, Khu chức năng đô thị Green City, Xã Ô Diên, Thành phố Hà Nội.

3. Thông tin tài sản gắn liền với đất:

- a. Tên tài sản: -/-
- b. Diện tích sử dụng: -/-
- c. Hình thức sở hữu: -/-
- d. Thời hạn sở hữu: -/-
- e. Địa chỉ: -/-

Hà Nội ngày 22 tháng 7 năm 2025
TM. ỦY BAN NHÂN DÂN THÀNH PHỐ HÀ NỘI
TUỖ CHỦ TỊCH
KQL GIÁM ĐỐC SỬ DỤNG ĐẤT VÀ MÔI TRƯỜNG
GIÁM ĐỐC



Nguyễn Minh Tân

AA 02000053

4. Sơ đồ thửa đất, tài sản gắn liền với đất:

Theo Bản bản ghi nội dung mốc giới ngày 13/3/2025 của Sở Nông nghiệp và Môi trường Hà Nội

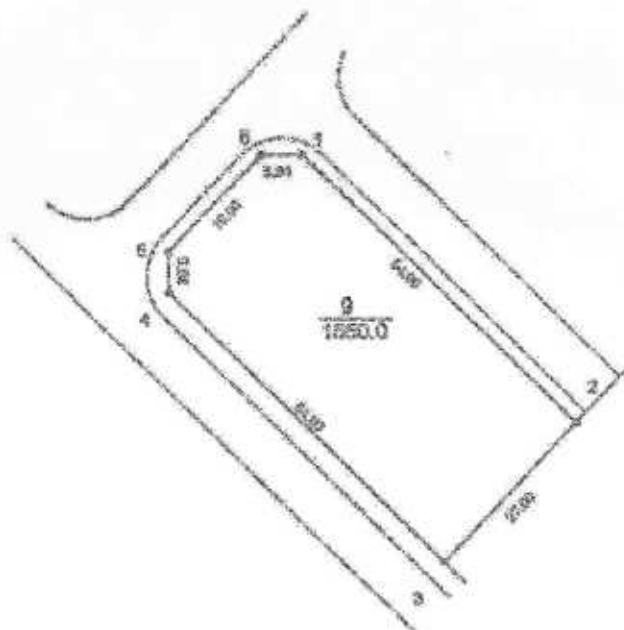

5. Ghi chú:

- Số tờ, số thửa theo bản đồ Dự án Viap (cũ) thuộc xã Tân Hội, huyện Đan Phượng trước khi sáp nhập
- Giấy chứng nhận này được cấp theo Quyết định số 6011/QĐ-UBND ngày 18/11/2024 của UBND thành phố Hà Nội
- Người mua nhà ở gắn liền với đất ở được sử dụng với thời hạn lâu dài
- Khi thực hiện một trong các quyền của người sử dụng đất theo quy định của pháp luật đất đai, Tổ chức được cấp Giấy chứng nhận có nghĩa vụ chấp hành Điều 8 Luật Kinh doanh bất động sản năm 2023 và các nội dung yêu cầu đối với dự án đầu tư xây dựng nhà ở quy định tại Luật Nhà ở năm 2023; Đồng thời nộp Giấy chứng nhận này để thực hiện đăng ký biến động theo quy định

6. Những thay đổi sau khi cấp Giấy chứng nhận:

Nội dung thay đổi và cơ sở pháp lý	Xác nhận của cơ quan có thẩm quyền

Số vào sổ cấp Giấy chứng nhận: CT 619

Người được cấp Giấy chứng nhận không được sửa chữa, tẩy xóa hoặc bổ sung bất kỳ nội dung nào trong Giấy chứng nhận; khi bị mất hoặc hư hỏng Giấy chứng nhận phải khai báo ngay với cơ quan cấp Giấy.



CỘNG HÒA XÃ HỘI CHỦ NGHĨA VIỆT NAM
Độc lập - Tự do - Hạnh phúc



49

GIẤY CHỨNG NHẬN

QUYỀN SỬ DỤNG ĐẤT, QUYỀN SỞ HỮU TÀI SẢN GẮN LIÊN VỚI ĐẤT

1. Người sử dụng đất, chủ sở hữu tài sản gắn liền với đất:

Tập đoàn Vingroup - Công ty CP, Giấy chứng nhận đăng ký doanh nghiệp công ty cổ phần,
Mã số doanh nghiệp: 0101245486 do Sở Kế hoạch và Đầu tư thành phố Hà Nội cấp, đăng ký
lần đầu ngày 03/05/2002, đăng ký thay đổi lần thứ 73 ngày 09/01/2024.

2. Thông tin thửa đất:

- a. Thửa đất số: 2 tờ bản đồ số: 17 b. Diện tích: 3180,5m².
c. Loại đất: Đất ở tại đô thị.
d. Thời hạn sử dụng: 50 năm kể từ ngày 18/11/2024.
đ. Hình thức sử dụng: Sử dụng riêng.
e. Địa chỉ: Ô C-BT1, Khu chức năng đô thị Green City, Xã Ô Diên, Thành phố Hà Nội.

3. Thông tin tài sản gắn liền với đất:

- a. Tên tài sản: -/-
b. Diện tích sử dụng: -/-
c. Hình thức sở hữu: -/-
d. Thời hạn sở hữu: -/-
đ. Địa chỉ: -/-

Hà Nội, ngày 22 tháng 11 năm 2025
THỦ LƯU BAN NHÂN DÂN THÀNH PHỐ HÀ NỘI
THỦ CHỨC TỊCH
KI. GIÁM ĐỐC SỞ NÔNG NGHIỆP VÀ MÔI TRƯỜNG



Nguyễn Minh Tân

AA 02880052

Thông tin chi tiết được thể hiện tại mã QR

4. Sơ đồ thửa đất, tài sản gắn liền với đất:

Theo Biên bản bàn giao mốc giới ngày 13/3/2025 của Sở Nông nghiệp và Môi trường Hà Nội

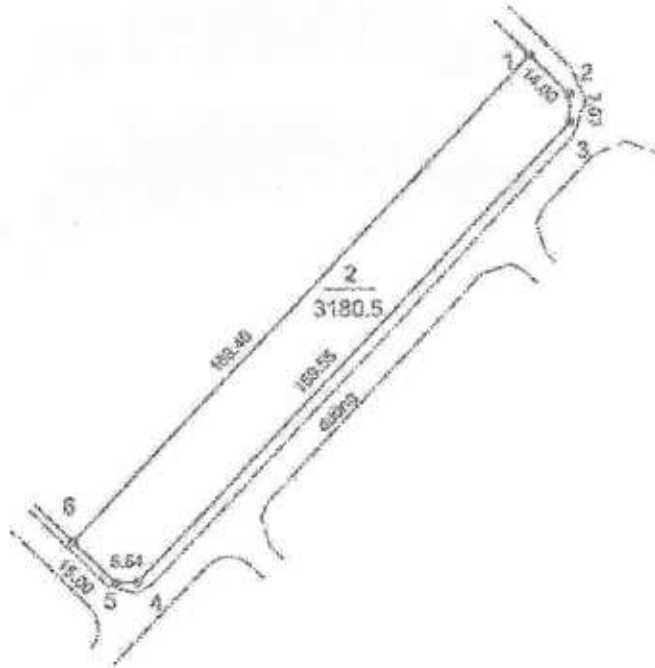

5. Ghi chú:

- Số tờ, số thửa theo bản đồ Dự án Vlap (cũ) thuộc xã Tân Hội, huyện Đan Phượng trước khi sáp nhập
- Giấy chứng nhận này được cấp theo Quyết định số 6011/QĐ-UBND ngày 18/11/2024 của UBND thành phố Hà Nội
- Người mua nhà ở gắn liền với đất ở được sử dụng với thời hạn lâu dài
- Khi thực hiện một trong các quyền của người sử dụng đất theo quy định của pháp luật đất đai, Tổ chức được cấp Giấy chứng nhận có nghĩa vụ chấp hành Điều 8 Luật Kinh doanh bất động sản năm 2023 và các nội dung yêu cầu đối với dự án đầu tư xây dựng nhà ở quy định tại Luật Nhà ở năm 2023; Đồng thời nộp Giấy chứng nhận này để thực hiện đăng ký biến động theo quy định.

6. Những thay đổi sau khi cấp Giấy chứng nhận:

Nội dung thay đổi và cơ sở pháp lý	Xác nhận của cơ quan có thẩm quyền

Số vào sổ cấp Giấy chứng nhận: CT.6.15.....

Người được cấp Giấy chứng nhận không được sửa chữa, tẩy xóa hoặc bổ sung bất kỳ nội dung nào trong Giấy chứng nhận; khi bị mất hoặc hư hỏng Giấy chứng nhận phải khai báo ngay với cơ quan cấp Giấy.



CỘNG HÒA XÃ HỘI CHỦ NGHĨA VIỆT NAM
Độc lập - Tự do - Hạnh phúc



GIẤY CHỨNG NHẬN

QUYỀN SỬ DỤNG ĐẤT, QUYỀN SỞ HỮU TÀI SẢN GẮN LIỀN VỚI ĐẤT

1. Người sử dụng đất, chủ sở hữu tài sản gắn liền với đất:

Tập đoàn Vingroup - Công ty CP, Giấy chứng nhận đăng ký doanh nghiệp công ty cổ phần, Mã số doanh nghiệp: 0101245486 do Sở Kế hoạch và Đầu tư thành phố Hà Nội cấp, đăng ký lần đầu ngày 03/05/2002, đăng ký thay đổi lần thứ 73 ngày 09/01/2024.

2. Thông tin thửa đất:

- a. Thửa đất số: 3 tờ bản đồ số: 17 b. Diện tích: 1944,5m².
- c. Loại đất: Đất ở tại đô thị.
- d. Thời hạn sử dụng: 50 năm kể từ ngày 18/11/2024.
- e. Hình thức sử dụng: Sử dụng riêng.
- f. Địa chỉ: Ô C-TT1.1, Khu chức năng đô thị Green City, Xã Ô Diên, Thành phố Hà Nội.

3. Thông tin tài sản gắn liền với đất:

- a. Tên tài sản: -/-
- b. Diện tích sử dụng: -/-
- c. Hình thức sở hữu: -/-
- d. Thời hạn sở hữu: -/-
- e. Địa chỉ: -/-

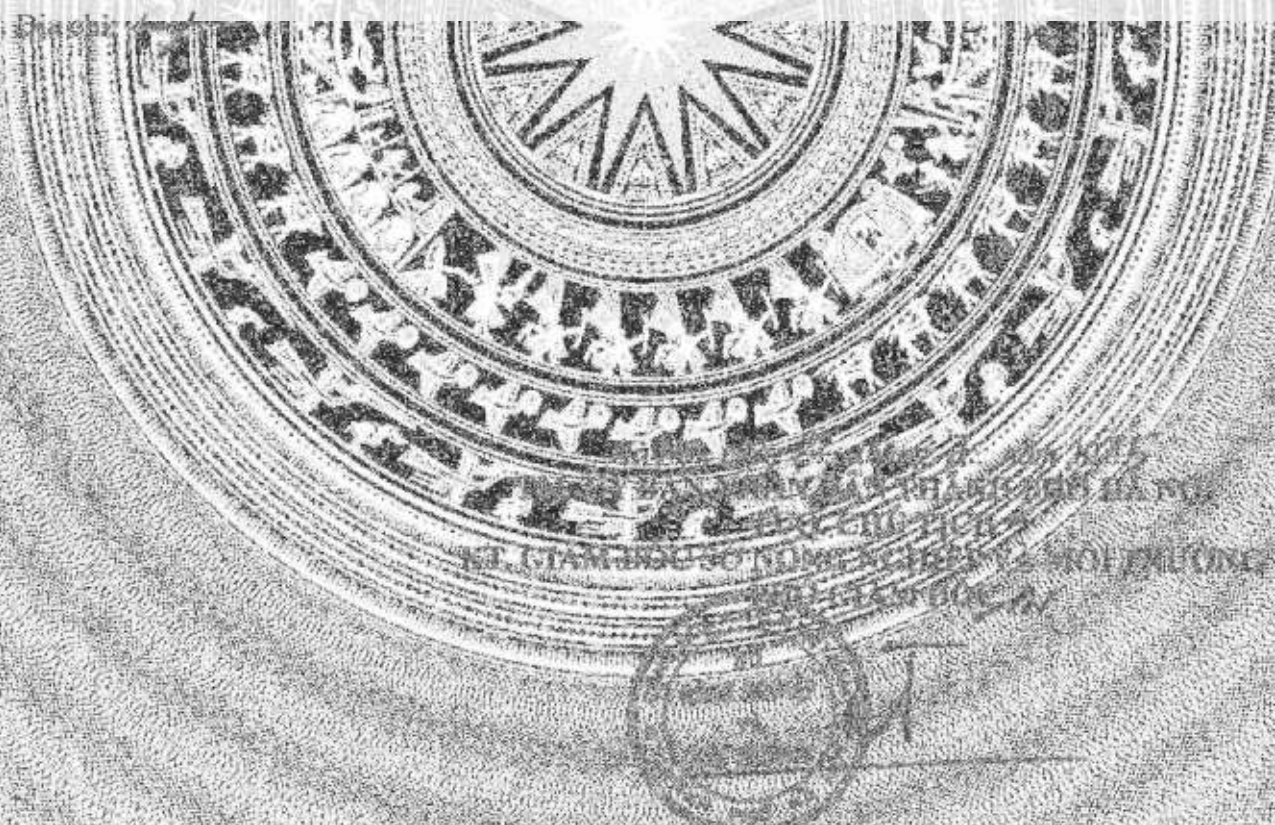

AA 0200001

Nguyễn Minh Tâm

4. Sơ đồ thửa đất, tài sản gắn liền với đất:

Thảo biên bản bán giao mức giới ngày 13/3/2025 của Sở Nông nghiệp và Môi trường Hà Nội



5. Ghi chú:

- Số tờ, số thửa theo bản đồ Dự án Vlap (cũ) thuộc xã Tân Hội, huyện Đan Phượng trước khi sáp nhập
- Giấy chứng nhận này được cấp theo Quyết định số 6011/QĐ-UBND ngày 18/11/2024 của UBND thành phố Hà Nội
- Người mua nhà ở gắn liền với đất ở được sử dụng với thời hạn lâu dài
- Khi thực hiện một trong các quyền của người sử dụng đất theo quy định của pháp luật đất đai, Tổ chức được cấp Giấy chứng nhận có nghĩa vụ chấp hành Điều 8 Luật Kinh doanh bất động sản năm 2023 và các nội dung yêu cầu đối với dự án đầu tư xây dựng nhà ở quy định tại Luật Nhà ở năm 2023; Đồng thời nộp Giấy chứng nhận này để thực hiện đăng ký biến động theo quy định.

6. Những thay đổi sau khi cấp Giấy chứng nhận:

Nội dung thay đổi và cơ sở pháp lý	Xác nhận của cơ quan có thẩm quyền

Số vào sổ cấp Giấy chứng nhận: CI.6.16

Người được cấp Giấy chứng nhận không được sửa chữa, tẩy xóa hoặc bổ sung bất kỳ nội dung nào trong Giấy chứng nhận; khi bị mất hoặc hư hỏng Giấy chứng nhận phải khai báo ngay với cơ quan cấp Giấy.

4. Sơ đồ thửa đất, tài sản gắn liền với đất:

Theo Biên bản bàn giao mốc giới ngày 13/3/2025 của Sở Nông nghiệp và Môi trường Hà Nội

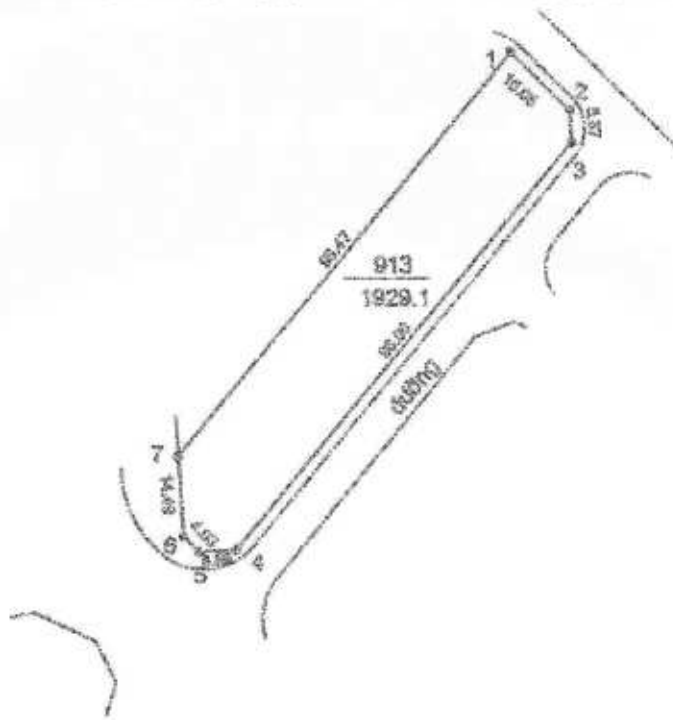

5. Ghi chú:

- Số tờ, số thửa theo bản đồ Dự án Vlap (cũ) thuộc xã Tân Hội, huyện Đan Phượng trước khi sáp nhập
- Giấy chứng nhận này được cấp theo Quyết định số 6011/QĐ-UBND ngày 18/11/2024 của UBND thành phố Hà Nội
- Người mua nhà ở gắn liền với đất ở được sử dụng với thời hạn lâu dài
- Khi thực hiện một trong các quyền của người sử dụng đất theo quy định của pháp luật đất đai, Tổ chức được cấp Giấy chứng nhận có nghĩa vụ chấp hành Điều 5 Luật Kinh doanh bất động sản năm 2023 và các nội dung yêu cầu đối với dự án đầu tư xây dựng nhà ở quy định tại Luật Nhà ở năm 2023; Đồng thời nộp Giấy chứng nhận này để thực hiện đăng ký biến động theo quy định.

6. Những thay đổi sau khi cấp Giấy chứng nhận:

Nội dung thay đổi và cơ sở pháp lý	Kác nhận của cơ quan có thẩm quyền

Số vào sổ cấp Giấy chứng nhận: CT 617

Người được cấp Giấy chứng nhận không được sửa chữa, tẩy xóa hoặc bổ sung bất kỳ nội dung nào trong Giấy chứng nhận; khi bị mất hoặc hư hỏng Giấy chứng nhận phải khai báo ngay với cơ quan cấp Giấy.



CỘNG HÒA XÃ HỘI CHỦ NGHĨA VIỆT NAM
Độc lập - Tự do - Hạnh phúc



GIẤY CHỨNG NHẬN

QUYỀN SỬ DỤNG ĐẤT, QUYỀN SỞ HỮU TÀI SẢN GẮN LIỀN VỚI ĐẤT

1. Người sử dụng đất, chủ sở hữu tài sản gắn liền với đất:

Tập đoàn Vingroup - Công ty CP, Giấy chứng nhận đăng ký doanh nghiệp công ty cổ phần, Mã số doanh nghiệp: 0101245486 do Sở Kế hoạch và Đầu tư thành phố Hà Nội cấp, đăng ký lần đầu ngày 03/05/2002, đăng ký thay đổi lần thứ 73 ngày 09/01/2024.

2. Thông tin thửa đất:

- a. Thửa đất số: 8 tờ bản đồ số: 17 b. Diện tích: 1657,9m².
- c. Loại đất: Đất ở tại đô thị.
- d. Thời hạn sử dụng: 50 năm kể từ ngày 18/11/2024.
- đ. Hình thức sử dụng: Sử dụng riêng.
- e. Địa chỉ: Ô C-TT2.1, Khu chức năng đô thị Green City, Xã Ô Diên, Thành phố Hà Nội.

3. Thông tin tài sản gắn liền với đất:

- a. Tên tài sản: -/-
- b. Diện tích sử dụng: -/-
- c. Hình thức sở hữu: -/-
- d. Thời hạn sở hữu: -/-
- đ. Địa chỉ: -/-

Hà Nội, ngày 2 tháng 7 năm 2025
 THỦ QUẢN BAN NHẬN ĐÁP THÀNH PHỐ HÀ NỘI
 CHỦ CHỨC TỊCH
 KT. GIÁM ĐỐC SỞ NÔNG NGHIỆP VÀ MÔI TRƯỜNG
 PHÓ GIÁM ĐỐC



Nguyễn Minh Tân

AA 02088049

4. Sơ đồ thửa đất, tài sản gắn liền với đất:

Theo Điều kiện mua giao mốc giới ngày 13/3/2025 của Sở Nông nghiệp và Môi trường Hà Nội

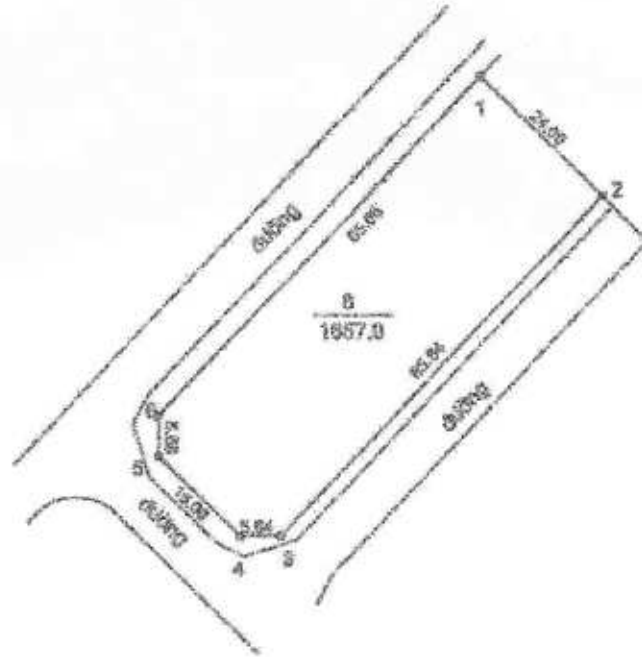

5. Ghi chú:

- Số tờ, số thửa theo bản đồ Dự án Vlap (cũ) thuộc xã Tân Hội, huyện Đan Phượng trước khi sáp nhập
- Giấy chứng nhận này được cấp theo Quyết định số 6011/QĐ-UBND ngày 18/11/2024 của UBND thành phố Hà Nội
- Người mua nhà ở gắn liền với đất ở được sử dụng với thời hạn lâu dài
- Khi thực hiện một trong các quyền của người sử dụng đất theo quy định của pháp luật đất đai, Tổ chức được cấp Giấy chứng nhận có nghĩa vụ chấp hành Điều 8 Luật Kinh doanh bất động sản năm 2023 và các nội dung yêu cầu đối với dự án đầu tư xây dựng nhà ở quy định tại Luật Nhà ở năm 2023; Đồng thời nộp Giấy chứng nhận này để thực hiện đăng ký biến động theo quy định.

6. Những thay đổi sau khi cấp Giấy chứng nhận:

Nội dung thay đổi và cơ sở pháp lý	Xác nhận của cơ quan có thẩm quyền

Số vào sổ cấp Giấy chứng nhận: CT.6.1.8.....

Người được cấp Giấy chứng nhận không được sửa chữa, tẩy xóa hoặc bổ sung bất kỳ nội dung nào trong Giấy chứng nhận; khi bị mất hoặc hư hỏng Giấy chứng nhận phải khai báo ngay với cơ quan cấp Giấy.



CỘNG HÒA XÃ HỘI CHỦ NGHĨA VIỆT NAM
Độc lập - Tự do - Hạnh phúc



58

GIẤY CHỨNG NHẬN

QUYỀN SỬ DỤNG ĐẤT, QUYỀN SỞ HỮU TÀI SẢN GẮN LIỀN VỚI ĐẤT

1. Người sử dụng đất, chủ sở hữu tài sản gắn liền với đất:

Tập đoàn Vingroup - Công ty CP, Giấy chứng nhận đăng ký doanh nghiệp công ty cổ phần,
Mã số doanh nghiệp: 0101245486 do Sở Kế hoạch và Đầu tư thành phố Hà Nội cấp, đăng ký
lần đầu ngày 03/05/2002, đăng ký thay đổi lần thứ 73 ngày 09/01/2024.

2. Thông tin thửa đất:

- a. Thửa đất số: 9 tờ bản đồ số: 17 b. Diện tích: 1932,5m².
c. Loại đất: Đất ở tại đô thị.
d. Thời hạn sử dụng: 50 năm kể từ ngày 18/11/2024.
đ. Hình thức sử dụng: Sử dụng riêng.
e. Địa chỉ: Ô C-TT1.2, Khu chức năng đô thị Green City, Xã Ô Diên, Thành phố Hà Nội.

3. Thông tin tài sản gắn liền với đất:

- a. Tên tài sản: -/-
b. Diện tích sử dụng: -/-
c. Hình thức sở hữu: -/-
d. Thời hạn sở hữu: -/-
đ. Địa chỉ: -/-

Hà Nội, ngày 22 tháng 7 năm 2025

TM. ỦY BAN NHÂN DÂN THÀNH PHỐ HÀ NỘI

TUO. CHỦ TỊCH

KL. GIÁM ĐỐC SỞ NÔNG NGHIỆP VÀ MÔI TRƯỜNG

PHÓ GIÁM ĐỐC



Nguyễn Minh Tân

AA 02888048

Thông tin chi tiết được thể hiện tại mã QR

4. Sơ đồ thửa đất, tài sản gắn liền với đất:

Theo Biên bản bán giao mốc giới ngày 13/3/2025 của Sở Nông nghiệp và Môi trường Hà Nội

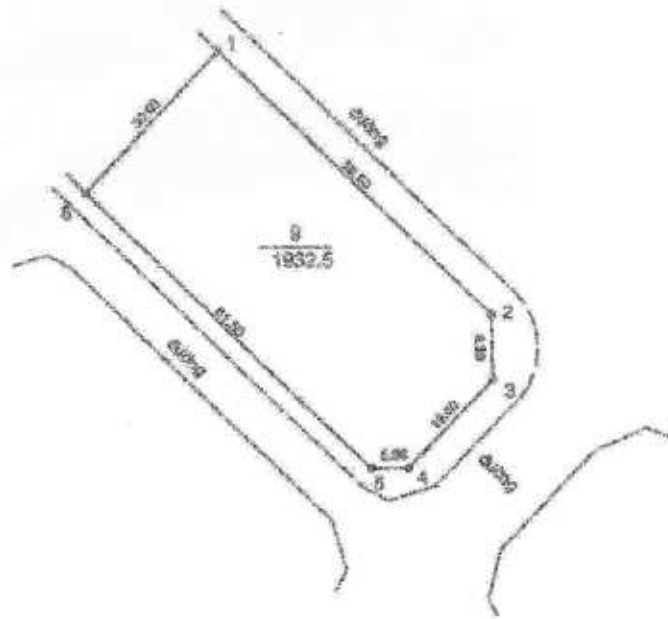

5. Ghi chú:

- Số tờ, số thửa theo bản đồ Dự án Vlap (cũ) thuộc xã Tân Hội, huyện Đan Phượng trước khi sáp nhập
- Giấy chứng nhận này được cấp theo Quyết định số 6011/QĐ-UBND ngày 18/11/2024 của UBND thành phố Hà Nội
- Người mua nhà ở gắn liền với đất ở được sử dụng với thời hạn lâu dài
- Khi thực hiện một trong các quyền của người sử dụng đất theo quy định của pháp luật đất đai, Tổ chức được cấp Giấy chứng nhận có nghĩa vụ chấp hành Điều 8 Luật Kinh doanh bất động sản năm 2023 và các nội dung yêu cầu đối với dự án đầu tư xây dựng nhà ở quy định tại Luật Nhà ở năm 2023; Đồng thời nộp Giấy chứng nhận này để thực hiện đăng ký biến động theo quy định.

6. Những thay đổi sau khi cấp Giấy chứng nhận:

Nội dung thay đổi và cơ sở pháp lý	Xác nhận của cơ quan có thẩm quyền

Số vào sổ cấp Giấy chứng nhận: CT.6.19.....

Người được cấp Giấy chứng nhận không được sửa chữa, tẩy xóa hoặc bổ sung bất kỳ nội dung nào trong Giấy chứng nhận; khi bị mất hoặc hư hỏng Giấy chứng nhận phải khai báo ngay với cơ quan cấp Giấy.



CỘNG HÒA XÃ HỘI CHỦ NGHĨA VIỆT NAM
Độc lập - Tự do - Hạnh phúc



GIẤY CHỨNG NHẬN QUYỀN SỬ DỤNG ĐẤT, QUYỀN SỞ HỮU TÀI SẢN GẮN LIỀN VỚI ĐẤT

1. Người sử dụng đất, chủ sở hữu tài sản gắn liền với đất:

Tập đoàn Vingroup - Công ty CP, Giấy chứng nhận đăng ký doanh nghiệp công ty cổ phần,
Mã số doanh nghiệp: 0101245486 do Sở Kế hoạch và Đầu tư thành phố Hà Nội cấp, đăng ký
lần đầu ngày 03/05/2002, đăng ký thay đổi lần thứ 73 ngày 09/01/2024.

2. Thông tin thửa đất:

- a. Thửa đất số: 10 tờ bản đồ số: 17 b. Diện tích: 1224,5m².
c. Loại đất: Đất ở tại đô thị.
d. Thời hạn sử dụng: 50 năm kể từ ngày 18/11/2024.
đ. Hình thức sử dụng: Sử dụng riêng.
e. Địa chỉ: Ô C-TT2.3, Khu chức năng đô thị Green City, Xã Ô Diên, Thành phố Hà Nội.

3. Thông tin tài sản gắn liền với đất:

- a. Tên tài sản: -/
b. Diện tích sử dụng: -/
c. Hình thức sở hữu: -/
d. Thời hạn sở hữu: -/
đ. Địa chỉ: -/

Hà Nội, ngày 22 tháng 7 năm 2025
TM. ỦY BAN NHÂN DÂN THÀNH PHỐ HÀ NỘI
TRƯỞNG CHỖ TỊCH
KHI GIÁM ĐỐC SỞ NÔNG NGHIỆP VÀ MÔI TRƯỜNG
SỞ GIÁM ĐỐC



Nguyễn Minh Tấn

AA 02888047

4. Sơ đồ thửa đất, tài sản gắn liền với đất:

Theo Bản bản bản giao ước giữ ngày 13/3/2025 của Sở Nông nghiệp và Môi trường Hà Nội

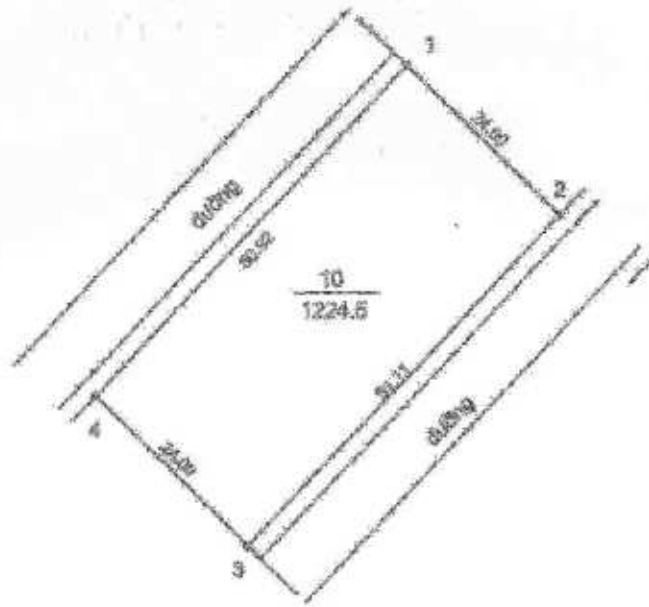

5. Ghi chú:

- Số tờ, số thửa theo bản đồ Dự án Vlap (cũ) thuộc xã Tân Hội, huyện Đan Phượng trước khi sáp nhập
- Giấy chứng nhận này được cấp theo Quyết định số 6011/QĐ-UBND ngày 18/11/2024 của UBND thành phố Hà Nội
- Người mua nhà ở gắn liền với đất ở được sử dụng với thời hạn lâu dài
- Khi thực hiện một trong các quyền của người sử dụng đất theo quy định của pháp luật đất đai, Tổ chức được cấp Giấy chứng nhận có nghĩa vụ chấp hành Điều 8 Luật Kinh doanh bất động sản năm 2023 và các nội dung yêu cầu đối với dự án đầu tư xây dựng nhà ở quy định tại Luật Nhà ở năm 2023; Đồng thời nộp Giấy chứng nhận này để thực hiện đăng ký biến động theo quy định.

6. Những thay đổi sau khi cấp Giấy chứng nhận:

Nội dung thay đổi và cơ sở pháp lý	Xác nhận của cơ quan có thẩm quyền

Số vào sổ cấp Giấy chứng nhận: CT.620

Người được cấp Giấy chứng nhận không được sửa chữa, tẩy xóa hoặc bổ sung bất kỳ nội dung nào trong Giấy chứng nhận; khi bị mất hoặc hư hỏng Giấy chứng nhận phải khai báo ngay với cơ quan cấp Giấy.



CỘNG HÒA XÃ HỘI CHỦ NGHĨA VIỆT NAM
Độc lập - Tự do - Hạnh phúc



55

GIẤY CHỨNG NHẬN

QUYỀN SỬ DỤNG ĐẤT, QUYỀN SỞ HỮU TÀI SẢN GẮN LIỀN VỚI ĐẤT

1. Người sử dụng đất, chủ sở hữu tài sản gắn liền với đất:

Tập đoàn Vingroup - Công ty CP, Giấy chứng nhận đăng ký doanh nghiệp công ty cổ phần,
Mã số doanh nghiệp: 0101245486 do Sở Kế hoạch và Đầu tư thành phố Hà Nội cấp, đăng ký
lần đầu ngày 03/05/2002, đăng ký thay đổi lần thứ 73 ngày 09/01/2024.

2. Thông tin thửa đất:

- a. Thửa đất số: 17 tờ bản đồ số: 17 b. Diện tích: 1231,1m².
c. Loại đất: Đất ở tại đô thị.
d. Thời hạn sử dụng: 50 năm kể từ ngày 18/11/2024.
đ. Hình thức sử dụng: Sử dụng riêng.
e. Địa chỉ: Ô C-TT2.5, Khu chức năng đô thị Green City, Xã Ô Diên, Thành phố Hà Nội.

3. Thông tin tài sản gắn liền với đất:

- a. Tên tài sản: -/-
b. Diện tích sử dụng: -/-
c. Hình thức sở hữu: -/-
d. Thời hạn sở hữu: -/-
đ. Địa chỉ: -/-

Hà Nội, ngày 22 tháng 7 năm 2025
TM. ỦY BAN NHÂN DÂN THÀNH PHỐ HÀ NỘI
TUO. CHỦ TỊCH
KI. GIÁM ĐỐC SỞ NÔNG NGHIỆP VÀ MÔI TRƯỜNG
PHÓ GIÁM ĐỐC



Nguyễn Minh Tân

AA 02888046

Thông tin chi tiết được thể hiện tại mã QR.

4. Sơ đồ thửa đất, tài sản gắn liền với đất:

Theo diện tích bán gara mức giới ngày 13/3/2023 của Sở Nông nghiệp và Môi trường Hà Nội



5. Ghi chú:

- Số tờ, số thửa theo bản đồ Dự án Vlap (cũ) thuộc xã Tân Hội, huyện Đan Phượng trước khi sáp nhập
- Giấy chứng nhận này được cấp theo Quyết định số 6011/QĐ-UBND ngày 18/11/2024 của UBND thành phố Hà Nội
- Người mua nhà ở gắn liền với đất ở được sử dụng với thời hạn lâu dài
- Khi thực hiện một trong các quyền của người sử dụng đất theo quy định của pháp luật đất đai, Tổ chức được cấp Giấy chứng nhận có nghĩa vụ chấp hành Điều 8 Luật Kinh doanh bất động sản năm 2023 và các nội dung yêu cầu đối với dự án đầu tư xây dựng nhà ở quy định tại Luật Nhà ở năm 2023; Đồng thời nộp Giấy chứng nhận này để thực hiện đăng ký biến động theo quy định.

6. Những thay đổi sau khi cấp Giấy chứng nhận:

Nội dung thay đổi và cơ sở pháp lý	Xác nhận của cơ quan có thẩm quyền

Số vào sổ cấp Giấy chứng nhận: CT.6.11.....

Người được cấp Giấy chứng nhận không được sửa chữa, tẩy xóa hoặc bổ sung bất kỳ nội dung nào trong Giấy chứng nhận; khi bị mất hoặc hư hỏng Giấy chứng nhận phải khai báo ngay với cơ quan cấp Giấy.



CỘNG HÒA XÃ HỘI CHỦ NGHĨA VIỆT NAM
Độc lập - Tự do - Hạnh phúc



GIẤY CHỨNG NHẬN

QUYỀN SỬ DỤNG ĐẤT, QUYỀN SỞ HỮU TÀI SẢN GẮN LIỀN VỚI ĐẤT

1. Người sử dụng đất, chủ sở hữu tài sản gắn liền với đất:

Tập đoàn Vingroup - Công ty CP, Giấy chứng nhận đăng ký doanh nghiệp công ty cổ phần,
Mã số doanh nghiệp: 0101245486 do Sở Kế hoạch và Đầu tư thành phố Hà Nội cấp, đăng ký
lần đầu ngày 03/05/2002, đăng ký thay đổi lần thứ 73 ngày 09/01/2024.

2. Thông tin thửa đất:

- a. Thửa đất số: 23 tờ bản đồ số: 17 b. Diện tích: 2108,1m².
c. Loại đất: Đất ở tại đô thị.
d. Thời hạn sử dụng: 50 năm kể từ ngày 18/11/2024.
đ. Hình thức sử dụng: Sử dụng riêng.
e. Địa chỉ: Ô D-TT4.1, Khu chức năng đô thị Green City, Xã Ô Diên, Thành phố Hà Nội.

3. Thông tin tài sản gắn liền với đất:

- a. Tên tài sản: -/-
b. Diện tích sử dụng: -/-
c. Hình thức sở hữu: -/-
d. Thời hạn sở hữu: -/-
đ. Địa chỉ: -/-

Hà Nội, ngày 22 tháng 7 năm 2025

TM. ỦY BAN NHÂN DÂN THÀNH PHỐ HÀ NỘI
TUỖ, CHỦ TỊCH
KT. GIÁM ĐỐC SỞ NÔNG NGHIỆP VÀ MÔI TRƯỜNG
PHÓ GIÁM ĐỐC



Nguyễn Minh Tân

AA 02088045

Thông tin chi tiết được thể hiện tại mã QR.

4. Sơ đồ thửa đất, tài sản gắn liền với đất:

Theo Biên bản bán giao mốc giới ngày 13/3/2025 của Sở Nông nghiệp và Môi trường Hà Nội

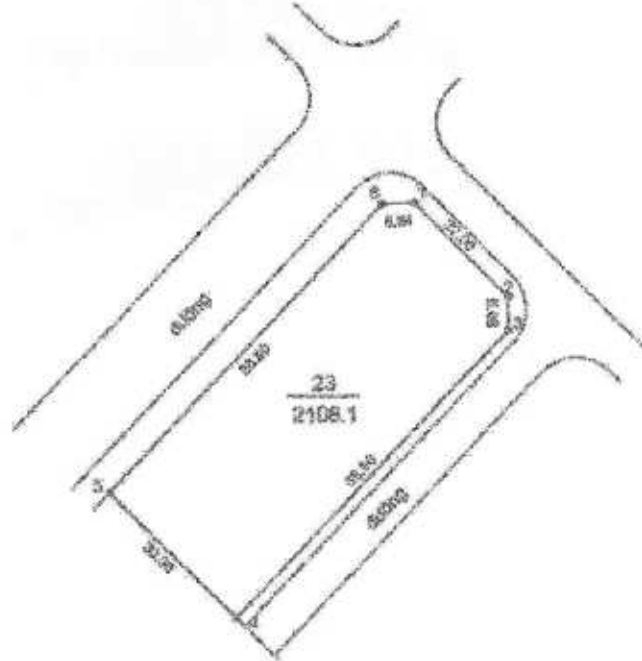

5. Ghi chú:

- Số tờ, số thửa theo bản đồ Dự án Vlap (cũ) thuộc xã Tân Hội, huyện Đan Phượng trước khi sáp nhập
- Giấy chứng nhận này được cấp theo Quyết định số 6011/QĐ-UBND ngày 18/11/2024 của UBND thành phố Hà Nội
- Người mua nhà ở gắn liền với đất ở được sử dụng với thời hạn lâu dài
- Khi thực hiện một trong các quyền của người sử dụng đất theo quy định của pháp luật đất đai, Tổ chức được cấp Giấy chứng nhận có nghĩa vụ chấp hành Điều 8 Luật Kinh doanh bất động sản năm 2023 và các nội dung yêu cầu đối với dự án đầu tư xây dựng nhà ở quy định tại Luật Nhà ở năm 2023; Đồng thời nộp Giấy chứng nhận này để thực hiện đăng ký biến động theo quy định.

6. Những thay đổi sau khi cấp Giấy chứng nhận:

Nội dung thay đổi và cơ sở pháp lý	Xác nhận của cơ quan có thẩm quyền

Số vào sổ cấp Giấy chứng nhận: LT.6.24.....

Người được cấp Giấy chứng nhận không được sửa chữa, tẩy xóa hoặc bổ sung bất kỳ nội dung nào trong Giấy chứng nhận; khi bị mất hoặc hư hỏng Giấy chứng nhận phải khai báo ngay với cơ quan cấp Giấy.



GIẤY CHỨNG NHẬN

QUYỀN SỬ DỤNG ĐẤT, QUYỀN SỞ HỮU TÀI SẢN GẮN LIỀN VỚI ĐẤT

1. Người sử dụng đất, chủ sở hữu tài sản gắn liền với đất:

Tập đoàn Vingroup - Công ty CP, Giấy chứng nhận đăng ký doanh nghiệp công ty cổ phần,
Mã số doanh nghiệp: 0101245486 do Sở Kế hoạch và Đầu tư thành phố Hà Nội cấp, đăng ký
lần đầu ngày 03/05/2002, đăng ký thay đổi lần thứ 73 ngày 09/01/2024.

2. Thông tin thửa đất:

- a. Thửa đất số: 22 tờ bản đồ số: 17 b. Diện tích: 1344,0m².
- c. Loại đất: Đất ở tại đô thị.
- d. Thời hạn sử dụng: 50 năm kể từ ngày 18/11/2024.
- đ. Hình thức sử dụng: Sử dụng riêng.
- e. Địa chỉ: Ô C-TT4.3, Khu chức năng đô thị Green City, Xã Ô Diên, Thành phố Hà Nội.

3. Thông tin tài sản gắn liền với đất:

- a. Tên tài sản: -/-
- b. Diện tích sử dụng: -/-
- c. Hình thức sở hữu: -/-
- d. Thời hạn sở hữu: -/-
- đ. Địa chỉ: -/-

Hà Nội, ngày 12 tháng 7 năm 2025
 TRƯỞNG ỦY BAN NHÂN DÂN THÀNH PHỐ HÀ NỘI
 ĐUỠ CHỮ TỊCH
 KẾ GIẢM ĐỐC BỘ NÔNG NGHIỆP VÀ MÔI TRƯỜNG
 PHÓ GIẢM ĐỐC



Nguyễn Đình Tân

AA 02880044

4. Sơ đồ thửa đất, tài sản gắn liền với đất:

Theo Bản bản tên giao mức giới ngày 13/3/2025 của Sở Nông nghiệp và Môi trường Hà Nội

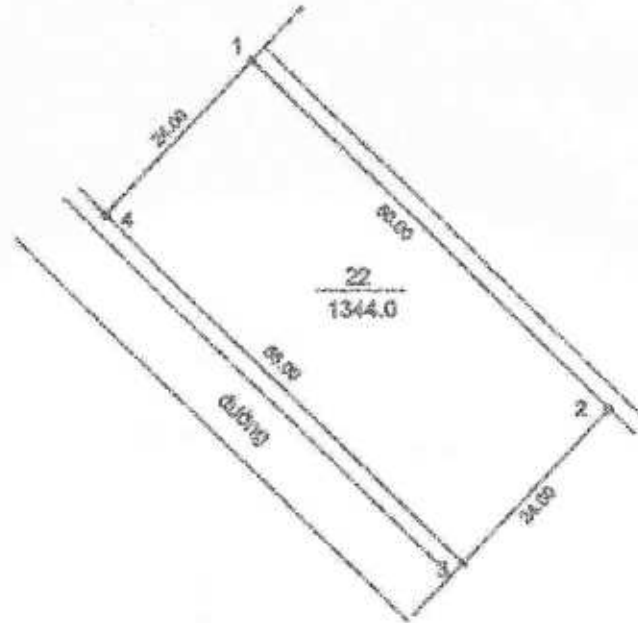

5. Ghi chú:

- Số tờ, số thửa theo bản đồ Dự án Vlap (cũ) thuộc xã Tân Hội, huyện Đan Phượng trước khi sáp nhập
- Giấy chứng nhận này được cấp theo Quyết định số 6011/QĐ-UBND ngày 18/11/2024 của UBND thành phố Hà Nội
- Người mua nhà ở gắn liền với đất ở được sử dụng với thời hạn lâu dài
- Khi thực hiện một trong các quyền của người sử dụng đất theo quy định của pháp luật đất đai, Tổ chức được cấp Giấy chứng nhận có nghĩa vụ chấp hành Điều 8 Luật Kinh doanh bất động sản năm 2023 và các nội dung yêu cầu đối với dự án đầu tư xây dựng nhà ở quy định tại Luật Nhà ở năm 2023; Đồng thời nộp Giấy chứng nhận này để thực hiện đăng ký biến động theo quy định.

6. Những thay đổi sau khi cấp Giấy chứng nhận:

Nội dung thay đổi và cơ sở pháp lý	Xác nhận của cơ quan có thẩm quyền

Số vào sổ cấp Giấy chứng nhận: CT 623

Người được cấp Giấy chứng nhận không được sửa chữa, tẩy xóa hoặc bổ sung bất kỳ nội dung nào trong Giấy chứng nhận; khi bị mất hoặc hư hỏng Giấy chứng nhận phải khai báo ngay với cơ quan cấp Giấy.



CỘNG HÒA XÃ HỘI CHỦ NGHĨA VIỆT NAM
Độc lập - Tự do - Hạnh phúc



58

GIẤY CHỨNG NHẬN

QUYỀN SỬ DỤNG ĐẤT, QUYỀN SỞ HỮU TÀI SẢN GẮN LIỀN VỚI ĐẤT

1. Người sử dụng đất, chủ sở hữu tài sản gắn liền với đất:

Tập đoàn Vingroup - Công ty CP, Giấy chứng nhận đăng ký doanh nghiệp công ty cổ phần, Mã số doanh nghiệp: 0101245486 do Sở Kế hoạch và Đầu tư thành phố Hà Nội cấp, đăng ký lần đầu ngày 03/05/2002, đăng ký thay đổi lần thứ 73 ngày 09/01/2024.

2. Thông tin thửa đất:

- a. Thửa đất số: 926. tờ bản đồ số: 16.
- b. Diện tích: 1140,2m².
- c. Loại đất: Đất ở tại đô thị.
- d. Thời hạn sử dụng: 50 năm kể từ ngày 18/11/2024.
- đ. Hình thức sử dụng: Sử dụng riêng.
- e. Địa chỉ: Ô E - TT1.2, Khu chức năng đô thị Green City, Xã Ô Diên, Thành phố Hà Nội.

3. Thông tin tài sản gắn liền với đất:

- a. Tên tài sản: -/-
- b. Diện tích sử dụng: -/-
- c. Hình thức sở hữu: -/-
- d. Thời hạn sở hữu: -/-
- đ. Địa chỉ: -/-

Hà Nội, ngày 22 tháng 7 năm 2025
ỦY BAN NHÂN DÂN THÀNH PHỐ HÀ NỘI
KẾ TỬ TỰ CHỨC TỊCH
KT. GIÁM ĐỐC SỞ NÔNG NGHIỆP VÀ MÔI TRƯỜNG
NGUYỄN MINH TÂN



AA 02088043

Thông tin chi tiết được thể hiện tại mã QR.

4. Sơ đồ thửa đất, tài sản gắn liền với đất:

.....



5. Ghi chú:

- Số tờ, số thửa theo bản đồ Dự án Vlap (cũ) thuộc xã Tân Hội, huyện Đan Phượng trước khi sáp nhập
- Giấy chứng nhận này được cấp theo Quyết định số 6011/QĐ-UBND ngày 18/11/2024 của UBND thành phố Hà Nội
- Người mua nhà ở gắn liền với đất ở được sử dụng với thời hạn lâu dài
- Khi thực hiện một trong các quyền của người sử dụng đất theo quy định của pháp luật đất đai, Tổ chức được cấp Giấy chứng nhận có nghĩa vụ chấp hành Điều 8 Luật Kinh doanh bất động sản năm 2023 và các nội dung yêu cầu đối với dự án đầu tư xây dựng nhà ở quy định tại Luật Nhà ở năm 2023; Đồng thời nộp Giấy chứng nhận này để thực hiện đăng ký biến động theo quy định.

6. Những thay đổi sau khi cấp Giấy chứng nhận:

Nội dung thay đổi và cơ sở pháp lý	Xác nhận của cơ quan có thẩm quyền

Số vào sổ cấp Giấy chứng nhận: CT624.....

Người được cấp Giấy chứng nhận không được sửa chữa, tẩy xóa hoặc bổ sung bất kỳ nội dung nào trong Giấy chứng nhận; khi bị mất hoặc hư hỏng Giấy chứng nhận phải khai báo ngay với cơ quan cấp Giấy.



CỘNG HÒA XÃ HỘI CHỦ NGHĨA VIỆT NAM
Độc lập - Tự do - Hạnh phúc



GIẤY CHỨNG NHẬN

QUYỀN SỬ DỤNG ĐẤT, QUYỀN SỞ HỮU TÀI SẢN GẮN LIỀN VỚI ĐẤT

1. Người sử dụng đất, chủ sở hữu tài sản gắn liền với đất:

Tập đoàn Vingroup - Công ty CP, Giấy chứng nhận đăng ký doanh nghiệp công ty cổ phần,
 Mã số doanh nghiệp: 0101245486 do Sở Kế hoạch và Đầu tư thành phố Hà Nội cấp, đăng ký
 lần đầu ngày 03/05/2002, đăng ký thay đổi lần thứ 73 ngày 09/01/2024.

2. Thông tin thửa đất:

- a. Thửa đất số: 928. tờ bản đồ số: 16.
- b. Diện tích: 3207,6m².
- c. Loại đất: Đất ở tại đô thị.
- d. Thời hạn sử dụng: 50 năm kể từ ngày 18/11/2024.
- đ. Hình thức sử dụng: Sử dụng riêng.
- e. Địa chỉ: Ô E-BT1, Khu chức năng đô thị Green City, Xã Ô Diên, Thành phố Hà Nội.

3. Thông tin tài sản gắn liền với đất:

- a. Tên tài sản: -/-
- b. Diện tích sử dụng: -/-
- c. Hình thức sở hữu: -/-
- d. Thời hạn sở hữu: -/-
- đ. Địa chỉ: -/-

Ngày 18 tháng 11 năm 2024
 UBND THÀNH PHỐ HÀ NỘI
 CHỦ TỊCH
 KẾ GIẢM ĐỐC SỞ NÔNG NGHIỆP VÀ MÔI TRƯỜNG
 PHÓ GIÁM ĐỐC



Nguyễn Minh Tấn

AA 02888042

4. Sơ đồ thửa đất, tài sản gắn liền với đất:

Theo Biên bản bên giao mốc giới ngày 13/3/2025 của Sở Nông nghiệp và Môi trường Hà Nội



5. Ghi chú:

- Số tờ, số thửa theo bản đồ Dự án Vlap (cũ) thuộc xã Tân Hội, huyện Đan Phượng trước khi sáp nhập
- Giấy chứng nhận này được cấp theo Quyết định số 6011/QĐ-UBND ngày 18/11/2024 của UBND thành phố Hà Nội
- Người mua nhà ở gắn liền với đất ở được sử dụng với thời hạn lâu dài
- Khi thực hiện một trong các quyền của người sử dụng đất theo quy định của pháp luật đất đai, Tổ chức được cấp Giấy chứng nhận có nghĩa vụ chấp hành Điều 8 Luật Kinh doanh bất động sản năm 2023 và các nội dung yêu cầu đối với dự án đầu tư xây dựng nhà ở quy định tại Luật Nhà ở năm 2023; Đồng thời nộp Giấy chứng nhận này để thực hiện đăng ký biến động theo quy định.

6. Những thay đổi sau khi cấp Giấy chứng nhận:

Nội dung thay đổi và cơ sở pháp lý	Xác nhận của cơ quan có thẩm quyền

Số vào sổ cấp Giấy chứng nhận: CT.025

Người được cấp Giấy chứng nhận không được sửa chữa, tẩy xóa hoặc bổ sung bất kỳ nội dung nào trong Giấy chứng nhận; khi bị mất hoặc hư hỏng Giấy chứng nhận phải khai báo ngay với cơ quan cấp Giấy.



CỘNG HÒA XÃ HỘI CHỦ NGHĨA VIỆT NAM
Độc lập - Tự do - Hạnh phúc



60

GIẤY CHỨNG NHẬN

QUYỀN SỬ DỤNG ĐẤT, QUYỀN SỞ HỮU TÀI SẢN GẮN LIỀN VỚI ĐẤT

1. Người sử dụng đất, chủ sở hữu tài sản gắn liền với đất:

Tập đoàn Vingroup - Công ty CP, Giấy chứng nhận đăng ký doanh nghiệp công ty cổ phần,
Mã số doanh nghiệp: 0101245486 do Sở Kế hoạch và Đầu tư thành phố Hà Nội cấp, đăng ký
lần đầu ngày 03/05/2002, đăng ký thay đổi lần thứ 73 ngày 09/01/2024.

2. Thông tin thửa đất:

a. Thửa đất số: 26 tờ bản đồ số: 17

b. Diện tích: 1356,1m².

c. Loại đất: Đất ở tại đô thị.

d. Thời hạn sử dụng: 50 năm kể từ ngày 18/11/2024.

đ. Hình thức sử dụng: Sử dụng riêng.

e. Địa chỉ: Ô C-TT4.5, Khu chức năng đô thị Green City, Xã Ô Diên, Thành phố Hà Nội.

3. Thông tin tài sản gắn liền với đất:

a. Tên tài sản: -/-

b. Diện tích sử dụng: -/-

c. Hình thức sở hữu: -/-

d. Thời hạn sở hữu: -/-

đ. Địa chỉ: -/-

THÀNH PHỐ HÀ NỘI
SỞ GIAO THÔNG VẬN TẢI VÀ THÔNG TIN VÀ MÔI TRƯỜNG
PHÓ GIÁM ĐỐC



AA 02689041

Thông tin chi tiết được thể hiện tại mã QR

4. Sơ đồ thửa đất, tài sản gắn liền với đất:

Theo Biên bản bàn giao mốc giới ngày 13/3/2025 của Sở Nông nghiệp và Môi trường Hà Nội

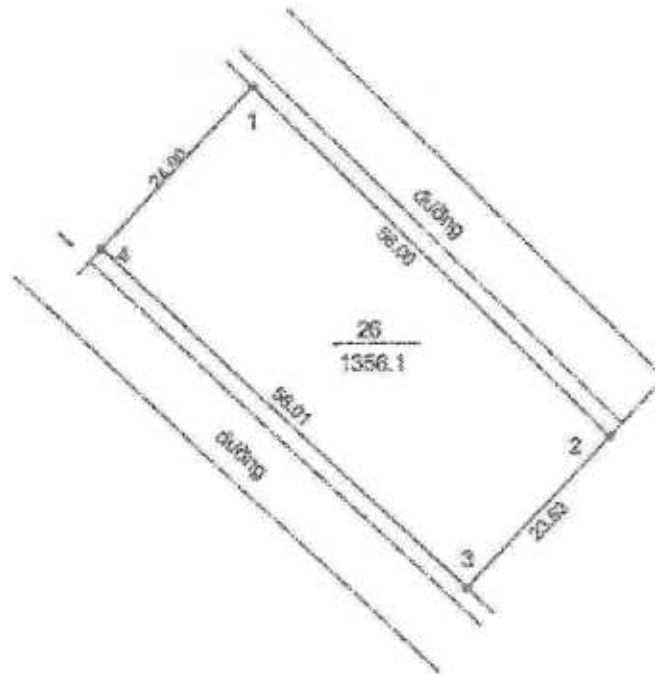

5. Ghi chú:

- Số tờ, số thửa theo bản đồ Dự án Vlap (cũ) thuộc xã Tân Hội, huyện Đan Phượng trước khi sáp nhập
- Giấy chứng nhận này được cấp theo Quyết định số 6011/QĐ-UBND ngày 18/11/2024 của UBND thành phố Hà Nội
- Người mua nhà ở gắn liền với đất ở được sử dụng với thời hạn lâu dài
- Khi thực hiện một trong các quyền của người sử dụng đất theo quy định của pháp luật đất đai, Tổ chức được cấp Giấy chứng nhận có nghĩa vụ chấp hành Điều 8 Luật Kinh doanh bất động sản năm 2023 và các nội dung yêu cầu đối với dự án đầu tư xây dựng nhà ở quy định tại Luật Nhà ở năm 2023; Đồng thời nộp Giấy chứng nhận này để thực hiện đăng ký biến động theo quy định.

6. Những thay đổi sau khi cấp Giấy chứng nhận:

Nội dung thay đổi và cơ sở pháp lý	Xác nhận của cơ quan có thẩm quyền

Số vào sổ cấp Giấy chứng nhận: CT 626.....

Người được cấp Giấy chứng nhận không được sửa chữa, tẩy xóa hoặc bổ sung bất kỳ nội dung nào trong Giấy chứng nhận; khi bị mất hoặc hư hỏng Giấy chứng nhận phải khai báo ngay với cơ quan cấp Giấy.



CỘNG HÒA XÃ HỘI CHỦ NGHĨA VIỆT NAM
Độc lập - Tự do - Hạnh phúc



61

GIẤY CHỨNG NHẬN

QUYỀN SỬ DỤNG ĐẤT, QUYỀN SỞ HỮU TÀI SẢN GẮN LIỀN VỚI ĐẤT

1. Người sử dụng đất, chủ sở hữu tài sản gắn liền với đất:

Tập đoàn Vingroup - Công ty CP, Giấy chứng nhận đăng ký doanh nghiệp công ty cổ phần,
Mã số doanh nghiệp: 0101245486 do Sở Kế hoạch và Đầu tư thành phố Hà Nội cấp, đăng ký
lần đầu ngày 03/05/2002, đăng ký thay đổi lần thứ 73 ngày 09/01/2024.

2. Thông tin thửa đất:

- a. Thửa đất số: 33 tờ bản đồ số: 17 b. Diện tích: 1680,0m².
- c. Loại đất: Đất ở tại đô thị.
- d. Thời hạn sử dụng: 50 năm kể từ ngày 18/11/2024.
- đ. Hình thức sử dụng: Sử dụng riêng.
- e. Địa chỉ: Ô D-TT1.2, Khu chức năng đô thị Green City, Xã Ô Diên, Thành phố Hà Nội.

3. Thông tin tài sản gắn liền với đất:

- a. Tên tài sản: -/-
- b. Diện tích sử dụng: -/-
- c. Hình thức sở hữu: -/-
- d. Thời hạn sở hữu: -/-
- đ. Địa chỉ: -/-

Hà Nội, ngày 22 tháng 2 năm 2024
THỦ LĨNH BAN NHÂN DÂN THÀNH PHỐ HÀ NỘI
TƯỠNG CHỨC TỊCH
KẾ GIẢM ĐỐC SỞ NÔNG NGHIỆP VÀ MÔI TRƯỜNG
PHÓ GIÁM ĐỐC



Nguyễn Minh Tiến

AA 02888040

Thông tin chi tiết được thể hiện tại mã QR

4. Sơ đồ thửa đất, tài sản gắn liền với đất:

Theo Biên bản bàn giao mốc giới ngày 13/3/2025 của Sở Nông nghiệp và Môi trường Hà Nội



5. Ghi chú:

- Số tờ, số thửa theo bản đồ Dự án Vlap (cũ) thuộc xã Tân Hội, huyện Đan Phượng trước khi sáp nhập
- Giấy chứng nhận này được cấp theo Quyết định số 6011/QĐ-UBND ngày 18/11/2024 của UBND thành phố Hà Nội
- Người mua nhà ở gắn liền với đất ở được sử dụng với thời hạn lâu dài
- Khi thực hiện một trong các quyền của người sử dụng đất theo quy định của pháp luật đất đai, Tổ chức được cấp Giấy chứng nhận có nghĩa vụ chấp hành Điều 8 Luật Kinh doanh bất động sản năm 2023 và các nội dung yêu cầu đối với dự án đầu tư đầu tư xây dựng nhà ở quy định tại Luật Nhà ở năm 2023; Đồng thời nộp Giấy chứng nhận này để thực hiện đăng ký biến động theo quy định.

6. Những thay đổi sau khi cấp Giấy chứng nhận:

Nội dung thay đổi và cơ sở pháp lý	Xác nhận của cơ quan có thẩm quyền

Số vào sổ cấp Giấy chứng nhận: CT.6.27.....

Người được cấp Giấy chứng nhận không được sửa chữa, tẩy xóa hoặc bổ sung bất kỳ nội dung nào trong Giấy chứng nhận; khi bị mất hoặc hư hỏng Giấy chứng nhận phải khai báo ngay với cơ quan cấp Giấy.



GIẤY CHỨNG NHẬN

QUYỀN SỬ DỤNG ĐẤT, QUYỀN SỞ HỮU TÀI SẢN GẮN LIỀN VỚI ĐẤT

1. Người sử dụng đất, chủ sở hữu tài sản gắn liền với đất:

Tập đoàn Vingroup - Công ty CP, Giấy chứng nhận đăng ký doanh nghiệp công ty cổ phần,
Mã số doanh nghiệp: 0101245486 do Sở Kế hoạch và Đầu tư thành phố Hà Nội cấp, đăng ký
lần đầu ngày 03/05/2002, đăng ký thay đổi lần thứ 73 ngày 09/01/2024.

2. Thông tin thửa đất:

- a. Thửa đất số: 29 tờ bản đồ số: 17 b. Diện tích: 1916,8m².
- c. Loại đất: Đất ở tại đô thị.
- d. Thời hạn sử dụng: 50 năm kể từ ngày 18/11/2024.
- đ. Hình thức sử dụng: Sử dụng riêng.
- e. Địa chỉ: Ô C-TT3.1, Khu chức năng đô thị Green City, Xã Ô Diên, Thành phố Hà Nội.

3. Thông tin tài sản gắn liền với đất:

- a. Tên tài sản: -/-
- b. Diện tích sử dụng: -/-
- c. Hình thức sở hữu: -/-
- d. Thời hạn sở hữu: -/-
- đ. Địa chỉ: -/-

Hà Nội, ngày 22 tháng 7 năm 2025

THỦ LĨNH ỦY BAN NHÂN DÂN THÀNH PHỐ HÀ NỘI

TRƯỞNG

KIỂM SOÁT VÀ QUẢN LÝ SỞ NÔNG NGHIỆP VÀ MÔI TRƯỜNG

PHÓ TRƯỞNG



Nguyễn Minh Tấn

AA 02898039

4. Sơ đồ thửa đất, tài sản gắn liền với đất:

Theo bản bản bản giao mức giới ngày 12/2/2023 của Sở Nông nghiệp và Môi trường Hà Nội



5. Ghi chú:

- Số tờ, số thửa theo bản đồ Dự án Vlap (cũ) thuộc xã Tân Hội, huyện Đan Phượng trước khi sáp nhập
- Giấy chứng nhận này được cấp theo Quyết định số 6011/QĐ-UBND ngày 18/11/2024 của UBND thành phố Hà Nội
- Người mua nhà ở gắn liền với đất ở được sử dụng với thời hạn lâu dài
- Khi thực hiện một trong các quyền của người sử dụng đất theo quy định của pháp luật đất đai, Tổ chức được cấp Giấy chứng nhận có nghĩa vụ chấp hành Điều 3 Luật Kinh doanh bất động sản năm 2023 và các nội dung yêu cầu đối với dự án đầu tư xây dựng nhà ở quy định tại Luật Nhà ở năm 2023; Đồng thời nộp Giấy chứng nhận này để thực hiện đăng ký biến động theo quy định.

6. Những thay đổi sau khi cấp Giấy chứng nhận:

Nội dung thay đổi và cơ sở pháp lý	Xác nhận của cơ quan có thẩm quyền
<p style="text-align: center;">.....</p>	<p style="text-align: center;">.....</p>

Số vào sổ cấp Giấy chứng nhận: C.T.648.....

Người được cấp Giấy chứng nhận không được sửa chữa, tẩy xóa hoặc bổ sung bất kỳ nội dung nào trong Giấy chứng nhận; khi bị mất hoặc hư hỏng Giấy chứng nhận phải khai báo ngay với cơ quan cấp Giấy.



GIẤY CHỨNG NHẬN

QUYỀN SỬ DỤNG ĐẤT, QUYỀN SỞ HỮU TÀI SẢN GẮN LIỀN VỚI ĐẤT

1. Người sử dụng đất, chủ sở hữu tài sản gắn liền với đất:

Tập đoàn Vingroup - Công ty CP, Giấy chứng nhận đăng ký doanh nghiệp công ty cổ phần,
Mã số doanh nghiệp: 0101245486 do Sở Kế hoạch và Đầu tư thành phố Hà Nội cấp, đăng ký
lần đầu ngày 03/05/2002, đăng ký thay đổi lần thứ 73 ngày 09/01/2024.

2. Thông tin thửa đất:

- a. Thửa đất số: 934. tờ bản đồ số: 16.
- b. Diện tích: 1630,9m².
- c. Loại đất: Đất ở tại đô thị.
- d. Thời hạn sử dụng: 50 năm kể từ ngày 18/11/2024.
- đ. Hình thức sử dụng: Sử dụng riêng.
- e. Địa chỉ: Ô E-TT1.4, Khu chức năng đô thị Green City, Xã Ô Diên, Thành phố Hà Nội.

3. Thông tin tài sản gắn liền với đất:

- a. Tên tài sản: -/-
- b. Diện tích sử dụng: -/-
- c. Hình thức sở hữu: -/-
- d. Thời hạn sở hữu: -/-
- đ. Địa chỉ: -/-

Hà Nội, ngày 22 tháng 7 năm 2025
TM. ỦY BAN NHÂN DÂN THÀNH PHỐ HÀ NỘI
TUỖ CHỦ TỊCH
KT. GIÁM ĐỐC SỞ NÔNG NGHIỆP VÀ MÔI TRƯỜNG
PHÓ GIÁM ĐỐC



Nguyễn Minh Tấn

AA 02888038

4. Sơ đồ thửa đất, tài sản gắn liền với đất:

Theo Biên bản bán gino mốc giới ngày 13/3/2025 của Sở Nông nghiệp và Môi trường Hà Nội

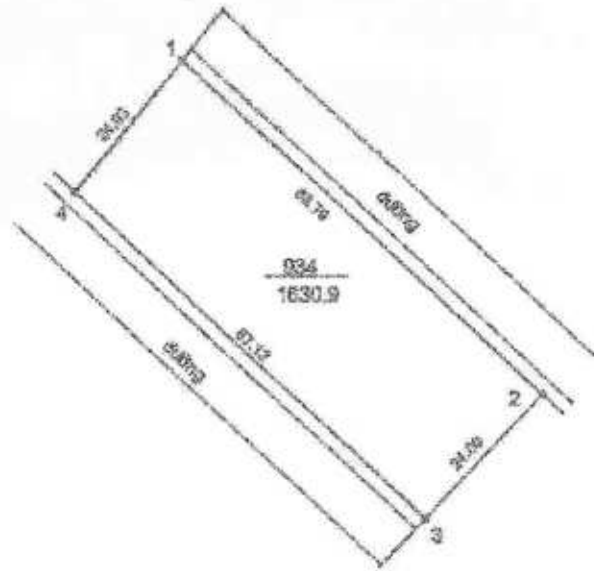

5. Ghi chú:

- Số tờ, số thửa theo bản đồ Dự án Vlap (cũ) thuộc xã Tân Hội, huyện Đan Phượng trước khi sáp nhập
- Giấy chứng nhận này được cấp theo Quyết định số 6011/QĐ-UBND ngày 18/11/2024 của UBND thành phố Hà Nội
- Người mua nhà ở gắn liền với đất ở được sử dụng với thời hạn lâu dài
- Khi thực hiện một trong các quyền của người sử dụng đất theo quy định của pháp luật đất đai, Tổ chức được cấp Giấy chứng nhận có nghĩa vụ chấp hành Điều 8 Luật Kinh doanh bất động sản năm 2023 và các nội dung yêu cầu đối với dự án đầu tư xây dựng nhà ở quy định tại Luật Nhà ở năm 2023; Đồng thời nộp Giấy chứng nhận này để thực hiện đăng ký biến động theo quy định.

6. Những thay đổi sau khi cấp Giấy chứng nhận:

Nội dung thay đổi và cơ sở pháp lý	Xác nhận của cơ quan có thẩm quyền

Số vào sổ cấp Giấy chứng nhận: CT.629.....

Người được cấp Giấy chứng nhận không được sửa chữa, tẩy xóa hoặc bổ sung bất kỳ nội dung nào trong Giấy chứng nhận; khi bị mất hoặc hư hỏng Giấy chứng nhận phải khai báo ngay với cơ quan cấp Giấy.

4. Sơ đồ thửa đất, tài sản gắn liền với đất:

Theo Bản bản báo giao một gói ngày 13/01/2025 của 98 Nông nghiệp và Môi trường Hà Nội



5. Ghi chú:

- Số tờ, số thửa theo bản đồ Dự án Vlap (cổ) thuộc xã Tân Hội, huyện Đan Phượng trước khi sáp nhập
- Giấy chứng nhận này được cấp theo Quyết định số 6911/QĐ-UBND ngày 18/11/2024 của UBND thành phố Hà Nội
- Người mua nhà ở gắn liền với đất ở được sử dụng với thời hạn lâu dài
- Khi thực hiện một trong các quyền của người sử dụng đất theo quy định của pháp luật đất đai, Tổ chức được cấp Giấy chứng nhận có nghĩa vụ chấp hành Điều 8 Luật Kinh doanh bất động sản năm 2023 và các nội dung yêu cầu đối với dự án đầu tư xây dựng nhà ở quy định tại Luật Nhà ở năm 2023; Đồng thời nộp Giấy chứng nhận này để thực hiện đăng ký biến động theo quy định.

6. Những thay đổi sau khi cấp Giấy chứng nhận:

Nội dung thay đổi và cơ sở pháp lý	Xác nhận của cơ quan có thẩm quyền

Số vào sổ cấp Giấy chứng nhận: CT.630

Người được cấp Giấy chứng nhận không được sửa chữa, tẩy xóa hoặc bổ sung bất kỳ nội dung nào trong Giấy chứng nhận; khi bị mất hoặc hư hỏng Giấy chứng nhận phải khai báo ngay với cơ quan cấp Giấy.



CỘNG HÒA XÃ HỘI CHỦ NGHĨA VIỆT NAM
Độc lập - Tự do - Hạnh phúc



GIẤY CHỨNG NHẬN

QUYỀN SỬ DỤNG ĐẤT, QUYỀN SỞ HỮU TÀI SẢN GẮN LIỀN VỚI ĐẤT

1. Người sử dụng đất, chủ sở hữu tài sản gắn liền với đất:

Tập đoàn Vingroup - Công ty CP, Giấy chứng nhận đăng ký doanh nghiệp công ty cổ phần,
Mã số doanh nghiệp: 0101245486 do Sở Kế hoạch và Đầu tư thành phố Hà Nội cấp, đăng ký
lần đầu ngày 03/05/2002, đăng ký thay đổi lần thứ 73 ngày 09/01/2024.

2. Thông tin thửa đất:

a. Thửa đất số: 37 tờ bản đồ số: 17

b. Diện tích: 1243,3m².

c. Loại đất: Đất ở tại đô thị.

d. Thời hạn sử dụng: 50 năm kể từ ngày 18/11/2024.

đ. Hình thức sử dụng: Sử dụng riêng.

e. Địa chỉ: Ô D-TT4.5, Khu chức năng đô thị Green City, Xã Ô Diên, Thành phố Hà Nội.

3. Thông tin tài sản gắn liền với đất:

a. Tên tài sản: -/-

b. Diện tích sử dụng: -/-

c. Hình thức sở hữu: -/-

d. Thời hạn sở hữu: -/-

e. Địa chỉ: -/-

Hà Nội, ngày 12 tháng 11 năm 2025
TỔNG CỤC QUẢN LÝ ĐẤT ĐAI VÀ QUẢN LÝ TÀI SẢN GẮN LIỀN VỚI ĐẤT
TỔNG CỤC QUẢN LÝ ĐẤT ĐAI VÀ QUẢN LÝ TÀI SẢN GẮN LIỀN VỚI ĐẤT
KI. GIÁM ĐỐC SỞ NÔNG NGHIỆP VÀ MÔI TRƯỜNG
PHÓ GIÁM ĐỐC



Nguyễn Minh Tân

AA 02888036

Thông tin chi tiết được thể hiện tại mã QR.

4. Sơ đồ thửa đất, tài sản gắn liền với đất:

Theo Biên bản bên giao mốc giới ngày 13/3/2025 của Sở Nông nghiệp và Môi trường Hà Nội



5. Ghi chú:

- Số tờ, số thửa theo bản đồ Dự án Vlap (cũ) thuộc xã Tân Hội, huyện Đan Phượng trước khi sáp nhập
- Giấy chứng nhận này được cấp theo Quyết định số 6011/QĐ-UBND ngày 18/11/2024 của UBND thành phố Hà Nội
- Người mua nhà ở gắn liền với đất ở được sử dụng với thời hạn lâu dài
- Khi thực hiện một trong các quyền của người sử dụng đất theo quy định của pháp luật đất đai, Tổ chức được cấp Giấy chứng nhận có nghĩa vụ chấp hành Điều 8 Luật Kinh doanh bất động sản năm 2023 và các nội dung yêu cầu đối với dự án đầu tư xây dựng nhà ở quy định tại Luật Nhà ở năm 2023; Đồng thời nộp Giấy chứng nhận này để thực hiện đăng ký biến động theo quy định.

6. Những thay đổi sau khi cấp Giấy chứng nhận:

Nội dung thay đổi và cơ sở pháp lý	Xác nhận của cơ quan có thẩm quyền

Số vào sổ cấp Giấy chứng nhận: CT.6.31.....

Người được cấp Giấy chứng nhận không được sửa chữa, tẩy xóa hoặc bổ sung bất kỳ nội dung nào trong Giấy chứng nhận; khi bị mất hoặc hư hỏng Giấy chứng nhận phải khai báo ngay với cơ quan cấp Giấy.



CỘNG HÒA XÃ HỘI CHỦ NGHĨA VIỆT NAM
Độc lập - Tự do - Hạnh phúc



GIẤY CHỨNG NHẬN

QUYỀN SỬ DỤNG ĐẤT, QUYỀN SỞ HỮU TÀI SẢN GẮN LIỀN VỚI ĐẤT

1. Người sử dụng đất, chủ sở hữu tài sản gắn liền với đất:

Tập đoàn Vingroup - Công ty CP, Giấy chứng nhận đăng ký doanh nghiệp công ty cổ phần, Mã số doanh nghiệp: 0101245486 do Sở Kế hoạch và Đầu tư thành phố Hà Nội cấp, đăng ký lần đầu ngày 03/05/2002, đăng ký thay đổi lần thứ 73 ngày 09/01/2024.

2. Thông tin thửa đất:

- a. Thửa đất số: 44 tờ bản đồ số: 17 b. Diện tích: 1680,0m².
- c. Loại đất: Đất ở tại đô thị.
- d. Thời hạn sử dụng: 50 năm kể từ ngày 18/11/2024.
- đ. Hình thức sử dụng: Sử dụng riêng.
- e. Địa chỉ: Ô D-TT1.3, Khu chức năng đô thị Green City, Xã Ô Diên, Thành phố Hà Nội.

3. Thông tin tài sản gắn liền với đất:

- a. Tên tài sản: -/-
- b. Diện tích sử dụng: -/-
- c. Hình thức sở hữu: -/-
- d. Thời hạn sở hữu: -/-
- đ. Địa chỉ: -/-

Hà Nội, ngày 22 tháng 7 năm 2025
TM. ỦY BAN NHÂN DÂN THÀNH PHỐ HÀ NỘI

TU. CHỦ TỊCH
KT. GIÁM ĐỐC SỞ NÔNG NGHIỆP VÀ MÔI TRƯỜNG
TH. GIÁM ĐỐC



Nguyễn Minh Tâm

AA 02880035

Thông tin chi tiết được thể hiện tại mã QR

4. Sơ đồ thửa đất, tài sản gắn liền với đất:

Theo Biểu bản bản giao mốc giới ngày 13/3/2025 của Sở Nông nghiệp và Môi trường Hà Nội



5. Ghi chú:

- Số tờ, số thửa theo bản đồ Dự án Vlap (cũ) thuộc xã Tân Hội, huyện Đan Phượng trước khi sáp nhập
- Giấy chứng nhận này được cấp theo Quyết định số 6011/QĐ-UBND ngày 18/11/2024 của UBND thành phố Hà Nội
- Người mua nhà ở gắn liền với đất ở được sử dụng với thời hạn lâu dài
- Khi thực hiện một trong các quyền của người sử dụng đất theo quy định của pháp luật đất đai, Tổ chức được cấp Giấy chứng nhận có nghĩa vụ chấp hành Điều 8 Luật Kinh doanh bất động sản năm 2023 và các nội dung yêu cầu đối với dự án đầu tư xây dựng nhà ở quy định tại Luật Nhà ở năm 2023; Đồng thời nộp Giấy chứng nhận này để thực hiện đăng ký biến động theo quy định.

6. Những thay đổi sau khi cấp Giấy chứng nhận:

Nội dung thay đổi và cơ sở pháp lý	Xác nhận của cơ quan có thẩm quyền

Số vào sổ cấp Giấy chứng nhận: CT.632

Người được cấp Giấy chứng nhận không được sửa chữa, tẩy xóa hoặc bổ sung bất kỳ nội dung nào trong Giấy chứng nhận; khi bị mất hoặc hư hỏng Giấy chứng nhận phải khai báo ngay với cơ quan cấp Giấy.

4. Sơ đồ thửa đất, tài sản gắn liền với đất:

Theo Điện bản bán giao mốc giới ngày 13/3/2025 của Sở Nông nghiệp và Môi trường Hà Nội

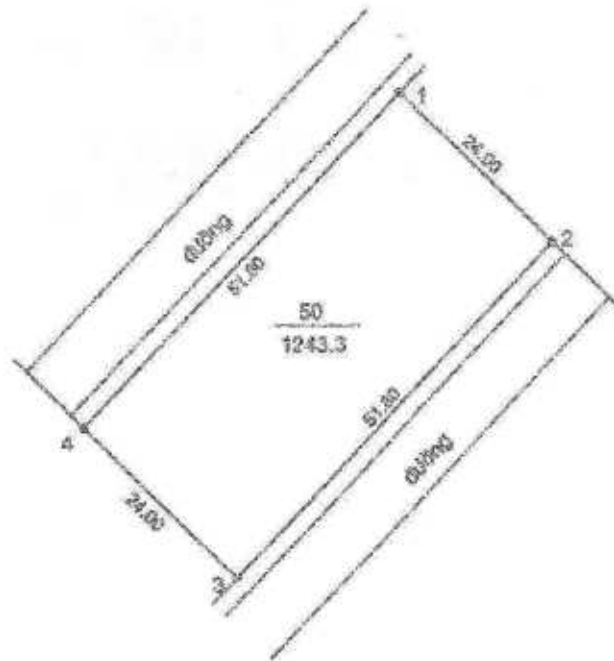

5. Ghi chú:

- Số tờ, số thửa theo bản đồ Dự án Vlap (cũ) thuộc xã Tân Hội, huyện Đan Phượng trước khi sáp nhập
- Giấy chứng nhận này được cấp theo Quyết định số 6011/QĐ-UBND ngày 18/11/2024 của UBND thành phố Hà Nội
- Người mua nhà ở gắn liền với đất ở được sử dụng với thời hạn lâu dài
- Khi thực hiện một trong các quyền của người sử dụng đất theo quy định của pháp luật đất đai, Tổ chức được cấp Giấy chứng nhận có nghĩa vụ chấp hành Điều 8 Luật Kinh doanh bất động sản năm 2023 và các nội dung yêu cầu đối với dự án đầu tư xây dựng nhà ở quy định tại Luật Nhà ở năm 2023; Đồng thời nộp Giấy chứng nhận này để thực hiện đăng ký biến động theo quy định.

6. Những thay đổi sau khi cấp Giấy chứng nhận:

Nội dung thay đổi và cơ sở pháp lý	Xác nhận của cơ quan có thẩm quyền
<p style="text-align: center;">(Handwritten text, possibly a signature or stamp)</p>	<p style="text-align: center;">(Blank space for official confirmation)</p>

Số vào sổ cấp Giấy chứng nhận: CT.633.....

Người được cấp Giấy chứng nhận không được sửa chữa, tẩy xóa hoặc bổ sung bất kỳ nội dung nào trong Giấy chứng nhận; khi bị mất hoặc hư hỏng Giấy chứng nhận phải khai báo ngay với cơ quan cấp Giấy.



CỘNG HÒA XÃ HỘI CHỦ NGHĨA VIỆT NAM
Độc lập - Tự do - Hạnh phúc



69

GIẤY CHỨNG NHẬN QUYỀN SỬ DỤNG ĐẤT, QUYỀN SỞ HỮU TÀI SẢN GẮN LIỀN VỚI ĐẤT

1. Người sử dụng đất, chủ sở hữu tài sản gắn liền với đất:

Tập đoàn Vingroup - Công ty CP, Giấy chứng nhận đăng ký doanh nghiệp công ty cổ phần,
Mã số doanh nghiệp: 0101245486 do Sở Kế hoạch và Đầu tư thành phố Hà Nội cấp, đăng ký
lần đầu ngày 03/05/2002, đăng ký thay đổi lần thứ 73 ngày 09/01/2024.

2. Thông tin thửa đất:

- a. Thửa đất số: 41. tờ bản đồ số: 17. b. Diện tích: 1905,7m².
c. Loại đất: Đất ở tại đô thị.
d. Thời hạn sử dụng: 50 năm kể từ ngày 18/11/2024.
đ. Hình thức sử dụng: Sử dụng riêng.
e. Địa chỉ: Ô D-TT9.1, Khu chức năng đô thị Green City, Xã Ô Diên, Thành phố Hà Nội.

3. Thông tin tài sản gắn liền với đất:

- a. Tên tài sản: -/-
b. Diện tích sử dụng: -/-
c. Hình thức sở hữu: -/-
d. Thời hạn sở hữu: -/-
đ. Địa chỉ: *[Handwritten signature]*

Hà Nội, ngày 22 tháng 7, năm 2025
TM. ỦY BAN NHÂN DÂN THÀNH PHỐ HÀ NỘI
TU. CHỦ TỊCH

KT. GIÁM ĐỐC SỞ NÔNG NGHIỆP VÀ MÔI TRƯỜNG
PHÓ GIÁM ĐỐC



[Handwritten signature]
Nguyễn Minh Tân

AA 02886033

Thông tin chi tiết được thể hiện tại mã QR.

4. Sơ đồ thửa đất, tài sản gắn liền với đất:

Theo Biên bản bán giao nước giờ ngày 13/09/2025 của Sở Công nghiệp và Môi trường Hà Nội



5. Ghi chú:

- Số tờ, số thửa theo bản đồ Dự án Vlap (cũ) thuộc xã Tân Hội, huyện Đan Phượng trước khi sáp nhập
- Giấy chứng nhận này được cấp theo Quyết định số 6011/QĐ-UBND ngày 18/11/2024 của UBND thành phố Hà Nội
- Người mua nhà ở gắn liền với đất ở được sử dụng với thời hạn lâu dài
- Khi thực hiện một trong các quyền của người sử dụng đất theo quy định của pháp luật đất đai, Tổ chức được cấp Giấy chứng nhận có nghĩa vụ chấp hành Điều 8 Luật Kinh doanh bất động sản năm 2023 và các nội dung yêu cầu đối với dự án đầu tư xây dựng nhà ở quy định tại Luật Nhà ở năm 2023; Đồng thời nộp Giấy chứng nhận này để thực hiện đăng ký biến động theo quy định.

6. Những thay đổi sau khi cấp Giấy chứng nhận:

Nội dung thay đổi và cơ sở pháp lý	Xác nhận của cơ quan có thẩm quyền

Số vào sổ cấp Giấy chứng nhận: CT 634

Người được cấp Giấy chứng nhận không được sửa chữa, tẩy xóa hoặc bổ sung bất kỳ nội dung nào trong Giấy chứng nhận; khi bị mất hoặc hư hỏng Giấy chứng nhận phải khai báo ngay với cơ quan cấp Giấy.



GIẤY CHỨNG NHẬN

QUYỀN SỬ DỤNG ĐẤT, QUYỀN SỞ HỮU TÀI SẢN GẮN LIỀN VỚI ĐẤT

1. Người sử dụng đất, chủ sở hữu tài sản gắn liền với đất:

Tập đoàn Vingroup - Công ty CP, Giấy chứng nhận đăng ký doanh nghiệp công ty cổ phần, Mã số doanh nghiệp: 0101245486 do Sở Kế hoạch và Đầu tư thành phố Hà Nội cấp, đăng ký lần đầu ngày 03/05/2002, đăng ký thay đổi lần thứ 73 ngày 09/01/2024.

2. Thông tin thửa đất:

a. Thửa đất số: 944. tờ bản đồ số: 16.

b. Diện tích: 998,5m².

c. Loại đất: Đất ở tại đô thị.

d. Thời hạn sử dụng: 50 năm kể từ ngày 18/11/2024.

đ. Hình thức sử dụng: Sử dụng riêng.

e. Địa chỉ: Ô E-TT1.11, Khu chức năng đô thị Green City, Xã Ô Diên, Thành phố Hà Nội.

3. Thông tin tài sản gắn liền với đất:

a. Tên tài sản: -/-

b. Diện tích sử dụng: -/-

c. Hình thức sở hữu: -/-

d. Thời hạn sở hữu: -/-

đ. Địa chỉ: -/-

Hà Nội, ngày 22 tháng 7 năm 2025

THỦ LƯU BAN NHÂN DÂN THÀNH PHỐ HÀ NỘI

TRƯỞNG

KI. GIÁM ĐỐC SỞ NÔNG NGHIỆP VÀ MÔI TRƯỜNG

TRƯỞNG



Nguyễn Minh Tấn

AA 02888031

4. Sơ đồ thửa đất, tài sản gắn liền với đất:

Tọa độ bốn bên thửa giao nước giữ ngày 17/01/2025 của Sở Nông nghiệp và Môi trường Hà Nội



5. Ghi chú:

- Số tờ, số thửa theo bản đồ Dự án Vlap (cũ) thuộc xã Tân Hội, huyện Đan Phượng trước khi sáp nhập
- Giấy chứng nhận này được cấp theo Quyết định số 6011/QĐ-UBND ngày 18/11/2024 của UBND thành phố Hà Nội
- Người mua nhà ở gắn liền với đất ở được sử dụng với thời hạn lâu dài
- Khi thực hiện một trong các quyền của người sử dụng đất theo quy định của pháp luật đất đai, Tổ chức được cấp Giấy chứng nhận có nghĩa vụ chấp hành Điều 8 Luật Kinh doanh bất động sản năm 2023 và các nội dung yêu cầu đối với dự án đầu tư xây dựng nhà ở quy định tại Luật Nhà ở năm 2023; Đồng thời nộp Giấy chứng nhận này để thực hiện đăng ký biến động theo quy định.

6. Những thay đổi sau khi cấp Giấy chứng nhận:

Nội dung thay đổi và cơ sở pháp lý	Xác nhận của cơ quan có thẩm quyền
<p style="text-align: center;">[Faint text and markings, possibly a stamp or signature area]</p>	<p style="text-align: center;">[Faint text and markings, possibly a stamp or signature area]</p>

Số vào sổ cấp Giấy chứng nhận: LT.636

Người được cấp Giấy chứng nhận không được sửa chữa, tẩy xóa hoặc bổ sung bất kỳ nội dung nào trong Giấy chứng nhận; khi bị mất hoặc hư hỏng Giấy chứng nhận phải khai báo ngay với cơ quan cấp Giấy.



CỘNG HÒA XÃ HỘI CHỦ NGHĨA VIỆT NAM
Độc lập - Tự do - Hạnh phúc



GIẤY CHỨNG NHẬN

QUYỀN SỬ DỤNG ĐẤT, QUYỀN SỞ HỮU TÀI SẢN GẮN LIỀN VỚI ĐẤT

1. Người sử dụng đất, chủ sở hữu tài sản gắn liền với đất:

Tập đoàn Vingroup - Công ty CP, Giấy chứng nhận đăng ký doanh nghiệp công ty cổ phần,
 Mã số doanh nghiệp: 0101245486 do Sở Kế hoạch và Đầu tư thành phố Hà Nội cấp, đăng ký
 lần đầu ngày 03/05/2002, đăng ký thay đổi lần thứ 73 ngày 09/01/2024.

2. Thông tin thửa đất:

- a. Thửa đất số: 945. tờ bản đồ số: 16.
- b. Diện tích: 1561,6m².
- c. Loại đất: Đất ở tại đô thị.
- d. Thời hạn sử dụng: 50 năm kể từ ngày 18/11/2024.
- đ. Hình thức sử dụng: Sử dụng riêng.
- e. Địa chỉ: Ô E-TT1.8, Khu chức năng đô thị Green City, Xã Ô Diên, Thành phố Hà Nội.

3. Thông tin tài sản gắn liền với đất:

- a. Tên tài sản: -/-
- b. Diện tích sử dụng: -/-
- c. Hình thức sở hữu: -/-
- d. Thời hạn sở hữu: -/-
- đ. Địa chỉ: -/-

Hà Nội, ngày 18 tháng 11 năm 2024
 T.M. ỦY BAN NHÂN DÂN THÀNH PHỐ HÀ NỘI
 T.Ư. CHỦ TỊCH
 K.T. GIÁM ĐỐC SỞ NÔNG NGHIỆP VÀ MÔI TRƯỜNG
 HÀ NỘI



Nguyễn Minh Tấn

AA 02006030

4. Sơ đồ thửa đất, tài sản gắn liền với đất:

Theo bản bản giao mốc giới ngày 13/3/2025 của Sở Nông nghiệp và Môi trường Hà Nội



5. Ghi chú:

- Số tờ, số thửa theo bản đồ Dự án Vlap (cũ) thuộc xã Tân Hội, huyện Đan Phượng trước khi sáp nhập
- Giấy chứng nhận này được cấp theo Quyết định số 6011/QĐ-UBND ngày 18/11/2024 của UBND thành phố Hà Nội
- Người mua nhà ở gắn liền với đất ở được sử dụng với thời hạn lâu dài
- Khi thực hiện một trong các quyền của người sử dụng đất theo quy định của pháp luật đất đai, Tổ chức được cấp Giấy chứng nhận có nghĩa vụ chấp hành Điều 8 Luật Kinh doanh bất động sản năm 2023 và các nội dung yêu cầu đối với dự án đầu tư xây dựng nhà ở quy định tại Luật Nhà ở năm 2023; Đồng thời nộp Giấy chứng nhận này để thực hiện đăng ký biến động theo quy định

6. Những thay đổi sau khi cấp Giấy chứng nhận:

Nội dung thay đổi và cơ sở pháp lý	Xác nhận của cơ quan có thẩm quyền

Số vào sổ cấp Giấy chứng nhận: CT. 637.....

Người được cấp Giấy chứng nhận không được sửa chữa, tẩy xóa hoặc bổ sung bất kỳ nội dung nào trong Giấy chứng nhận; khi bị mất hoặc hư hỏng Giấy chứng nhận phải khai báo ngay với cơ quan cấp Giấy.



CỘNG HÒA XÃ HỘI CHỦ NGHĨA VIỆT NAM
Độc lập - Tự do - Hạnh phúc



72

GIẤY CHỨNG NHẬN

QUYỀN SỬ DỤNG ĐẤT, QUYỀN SỞ HỮU TÀI SẢN GẮN LIỀN VỚI ĐẤT

1. Người sử dụng đất, chủ sở hữu tài sản gắn liền với đất:

Tập đoàn Vingroup - Công ty CP, Giấy chứng nhận đăng ký doanh nghiệp công ty cổ phần,
Mã số doanh nghiệp: 0101245486 do Sở Kế hoạch và Đầu tư thành phố Hà Nội cấp, đăng ký
lần đầu ngày 03/05/2002, đăng ký thay đổi lần thứ 73 ngày 09/01/2024.

2. Thông tin thửa đất:

- a. Thửa đất số: 946. tờ bản đồ số: 16.
- b. Diện tích: 2084,3m².
- c. Loại đất: Đất ở tại đô thị.
- d. Thời hạn sử dụng: 50 năm kể từ ngày 18/11/2024.
- đ. Hình thức sử dụng: Sử dụng riêng.
- e. Địa chỉ: Ô E-TT2.1, Khu chức năng đô thị Green City, Xã Ô Diên, Thành phố Hà Nội.

3. Thông tin tài sản gắn liền với đất:

- a. Tên tài sản: -/-
- b. Diện tích sử dụng: -/-
- c. Hình thức sở hữu: -/-
- d. Thời hạn sở hữu: -/-

4. Địa chỉ:

Hà Nội, ngày 24 tháng 11 năm 2025
TM. ỦY BAN NHÂN DÂN THÀNH PHỐ HÀ NỘI
TƯỞNG CHỦ TỊCH
KT. GIÁM ĐỐC SỞ NÔNG NGHIỆP VÀ MÔI TRƯỜNG
THỦ GIÁM ĐỐC



Nguyễn Minh Tấn

AA 02888029

4. Sơ đồ thửa đất, tài sản gắn liền với đất:

Theo Biên bản bán giao mốc giới ngày 13/3/2025 của Sở Nông nghiệp và Môi trường Hà Nội



5. Ghi chú:

- Số tờ, số thửa theo bản đồ Dự án Vlap (cũ) thuộc xã Tân Hội, huyện Đan Phượng trước khi sáp nhập
- Giấy chứng nhận này được cấp theo Quyết định số 6011/QĐ-UBND ngày 18/11/2024 của UBND thành phố Hà Nội
- Người mua nhà ở gắn liền với đất ở được sử dụng với thời hạn lâu dài
- Khi thực hiện một trong các quyền của người sử dụng đất theo quy định của pháp luật đất đai, Tổ chức được cấp Giấy chứng nhận có nghĩa vụ chấp hành Điều 8 Luật Kinh doanh bất động sản năm 2023 và các nội dung yêu cầu đối với dự án đầu tư xây dựng nhà ở quy định tại Luật Nhà ở năm 2023; Đồng thời nộp Giấy chứng nhận này để thực hiện đăng ký biến động theo quy định.

6. Những thay đổi sau khi cấp Giấy chứng nhận:

Nội dung thay đổi và cơ sở pháp lý	Xác nhận của cơ quan có thẩm quyền

Số vào sổ cấp Giấy chứng nhận: CI 638

Người được cấp Giấy chứng nhận không được sửa chữa, tẩy xóa hoặc bổ sung bất kỳ nội dung nào trong Giấy chứng nhận; khi bị mất hoặc hư hỏng Giấy chứng nhận phải khai báo ngay với cơ quan cấp Giấy.



CỘNG HÒA XÃ HỘI CHỦ NGHĨA VIỆT NAM
Độc lập - Tự do - Hạnh phúc



73

GIẤY CHỨNG NHẬN

QUYỀN SỬ DỤNG ĐẤT, QUYỀN SỞ HỮU TÀI SẢN GẮN LIỀN VỚI ĐẤT

1. Người sử dụng đất, chủ sở hữu tài sản gắn liền với đất:

Tập đoàn Vingroup - Công ty CP, Giấy chứng nhận đăng ký doanh nghiệp công ty cổ phần,
Mã số doanh nghiệp: 0101245486 do Sở Kế hoạch và Đầu tư thành phố Hà Nội cấp, đăng ký
lần đầu ngày 03/05/2002, đăng ký thay đổi lần thứ 73 ngày 09/01/2024.

2. Thông tin thửa đất:

- a. Thửa đất số: 52 tờ bản đồ số: 17 b. Diện tích: 1462,6m².
- c. Loại đất: Đất ở tại đô thị.
- d. Thời hạn sử dụng: 50 năm kể từ ngày 18/11/2024.
- đ. Hình thức sử dụng: Sử dụng riêng.
- e. Địa chỉ: Ô D-TT5.1, Khu chức năng đô thị Green City, Xã Ô Diên, Thành phố Hà Nội.

3. Thông tin tài sản gắn liền với đất:

- a. Tên tài sản: -/-
- b. Diện tích sử dụng: -/-
- c. Hình thức sở hữu: -/-
- d. Thời hạn sở hữu: -/-
- đ. Địa chỉ: -/-

HÀ NỘI, ngày 22 tháng 11 năm 2024
THỦ TƯỚNG BAN CHÁNH ĐẢN THÀNH PHỐ HÀ NỘI
TƯỞNG CHỦ TỊCH
KẾ HOẠCH VÀ ĐẦU TƯ
SỞ KẾ HOẠCH VÀ ĐẦU TƯ



HA 02/2024

4. Sơ đồ thửa đất, tài sản gắn liền với đất:

Theo Bản bản bản gốc trên giấy ngày 13/3/2025 của Sở Nông nghiệp và Phát triển Hà Nội

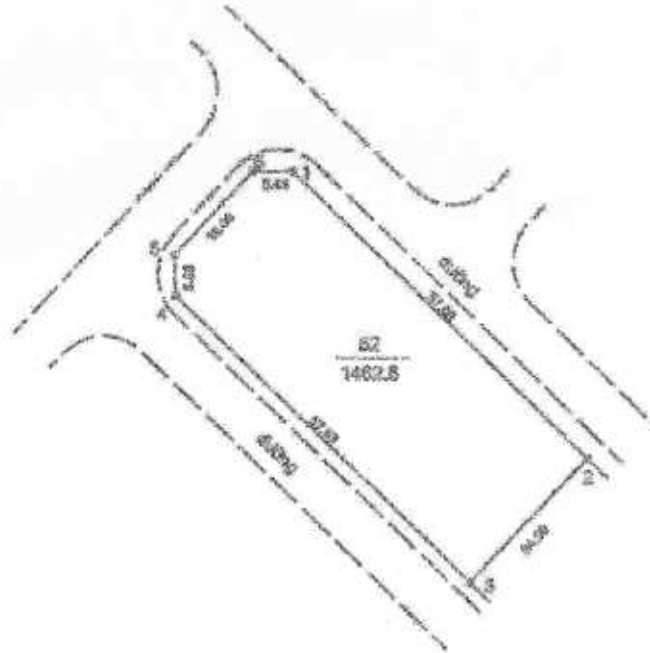

5. Ghi chú:

- Số tờ, số thửa theo bản đồ Dự án Vlap (cũ) thuộc xã Tân Hội, huyện Đan Phượng trước khi sáp nhập
- Giấy chứng nhận này được cấp theo Quyết định số 6011/QĐ-UBND ngày 18/11/2024 của UBND thành phố Hà Nội
- Người mua nhà ở gắn liền với đất ở được sử dụng với thời hạn lâu dài
- Khi thực hiện một trong các quyền của người sử dụng đất theo quy định của pháp luật đất đai, Tổ chức được cấp Giấy chứng nhận có nghĩa vụ chấp hành Điều 8 Luật Kinh doanh bất động sản năm 2023 và các nội dung yêu cầu đối với dự án đầu tư xây dựng nhà ở quy định tại Luật Nhà ở năm 2023; Đồng thời nộp Giấy chứng nhận này để thực hiện đăng ký biến động theo quy định.

6. Những thay đổi sau khi cấp Giấy chứng nhận:

Nội dung thay đổi và cơ sở pháp lý	Xác nhận của cơ quan có thẩm quyền

Số vào sổ cấp Giấy chứng nhận: C.T.639.....

Người được cấp Giấy chứng nhận không được sửa chữa, tẩy xóa hoặc bổ sung bất kỳ nội dung nào trong Giấy chứng nhận; khi bị mất hoặc hư hỏng Giấy chứng nhận phải khai báo ngay với cơ quan cấp Giấy.



CỘNG HÒA XÃ HỘI CHỦ NGHĨA VIỆT NAM
Độc lập - Tự do - Hạnh phúc



74

GIẤY CHỨNG NHẬN

QUYỀN SỬ DỤNG ĐẤT, QUYỀN SỞ HỮU TÀI SẢN GẮN LIỀN VỚI ĐẤT

1. Người sử dụng đất, chủ sở hữu tài sản gắn liền với đất:

Tập đoàn Vingroup - Công ty CP, Giấy chứng nhận đăng ký doanh nghiệp công ty cổ phần, Mã số doanh nghiệp: 0101245486 do Sở Kế hoạch và Đầu tư thành phố Hà Nội cấp, đăng ký lần đầu ngày 03/05/2002, đăng ký thay đổi lần thứ 73 ngày 09/01/2024.

2. Thông tin thửa đất:

- a. Thửa đất số: 53 tờ bản đồ số: 17 b. Diện tích: 1243,3m².
- c. Loại đất: Đất ở tại đô thị.
- d. Thời hạn sử dụng: 50 năm kể từ ngày 18/11/2024.
- e. Hình thức sử dụng: Sử dụng riêng.
- f. Địa chỉ: Ô D-TT4.9, Khu chức năng đô thị Green City, Xã Ô Diên, Thành phố Hà Nội.

3. Thông tin tài sản gắn liền với đất:

- a. Tên tài sản: -/-
- b. Diện tích sử dụng: -/-
- c. Hình thức sở hữu: -/-
- d. Thời hạn sở hữu: -/-
- e. Địa chỉ: -/-

Hà Nội, ngày 28 tháng 11 năm 2025
 ỦY BAN NHÂN DÂN THÀNH PHỐ HÀ NỘI
 CHỦ TỊCH
 KT. GIÁM ĐỐC BỘ NÔNG NGHIỆP VÀ NỢI TRƯỞNG



Nguyễn Minh Tân

AA 02889027

Thông tin chi tiết được thể hiện tại mã QR

4. Sơ đồ thửa đất, tài sản gắn liền với đất:

Theo Biên bản bàn giao mốc giới ngày 13/3/2025 của Sở Nông nghiệp và Môi trường Hà Nội



5. Ghi chú:

- Số tờ, số thửa theo bản đồ Dự án Vlap (cti) thuộc xã Tân Hội, huyện Đan Phượng trước khi sáp nhập
- Giấy chứng nhận này được cấp theo Quyết định số 6011/QĐ-UBND ngày 18/11/2024 của UBND thành phố Hà Nội
- Người mua nhà ở gắn liền với đất ở được sử dụng với thời hạn lâu dài
- Khi thực hiện một trong các quyền của người sử dụng đất theo quy định của pháp luật đất đai, Tổ chức được cấp Giấy chứng nhận có nghĩa vụ chấp hành Điều 8 Luật Kinh doanh bất động sản năm 2023 và các nội dung yêu cầu đối với dự án đầu tư xây dựng nhà ở quy định tại Luật Nhà ở năm 2023; Đồng thời nộp Giấy chứng nhận này để thực hiện đăng ký biến động theo quy định.

6. Những thay đổi sau khi cấp Giấy chứng nhận:

Nội dung thay đổi và cơ sở pháp lý	Xác nhận của cơ quan có thẩm quyền
<p style="text-align: center;">CHỖ CHỖ</p>	

Số vào sổ cấp Giấy chứng nhận: CT. 640.....

Người được cấp Giấy chứng nhận không được sửa chữa, tẩy xóa hoặc bổ sung bất kỳ nội dung nào trong Giấy chứng nhận; khi bị mất hoặc hư hỏng Giấy chứng nhận phải khai báo ngay với cơ quan cấp Giấy.



CỘNG HÒA XÃ HỘI CHỦ NGHĨA VIỆT NAM
Độc lập - Tự do - Hạnh phúc



GIẤY CHỨNG NHẬN

QUYỀN SỬ DỤNG ĐẤT, QUYỀN SỞ HỮU TÀI SẢN GẮN LIỀN VỚI ĐẤT

1. Người sử dụng đất, chủ sở hữu tài sản gắn liền với đất:

Tập đoàn Vingroup - Công ty CP, Giấy chứng nhận đăng ký doanh nghiệp công ty cổ phần,
Mã số doanh nghiệp: 0101245486 do Sở Kế hoạch và Đầu tư thành phố Hà Nội cấp, đăng ký
lần đầu ngày 03/05/2002, đăng ký thay đổi lần thứ 73 ngày 09/01/2024.

2. Thông tin thửa đất:

- a. Thửa đất số: 54 tờ bản đồ số: 17 b. Diện tích: 1928,0m².
c. Loại đất: Đất ở tại đô thị.
d. Thời hạn sử dụng: 50 năm kể từ ngày 18/11/2024.
đ. Hình thức sử dụng: Sử dụng riêng.
e. Địa chỉ: Ô D-TT1.4, Khu chức năng đô thị Green City, Xã Ô Diên, Thành phố Hà Nội.

3. Thông tin tài sản gắn liền với đất:

- a. Tên tài sản: -/-
b. Diện tích sử dụng: -/-
c. Hình thức sở hữu: -/-
d. Thời hạn sở hữu: -/-
đ. Địa chỉ: -/-

Hà Nội, ngày 28 tháng 4 năm 2025

TM. ỦY BAN NHÂN DÂN THÀNH PHỐ HÀ NỘI

THỌ CHỮ TỊCH

KL. GIÁM ĐỐC SỞ NÔNG NGHIỆP VÀ MÔI TRƯỜNG

PHÓ GIÁM ĐỐC



Nguyễn Minh Tân

AA 02888026

Thông tin chi tiết được thể hiện tại mã QR.

4. Sơ đồ thửa đất, tài sản gắn liền với đất:

Theo Biên bản bàn giao mốc giới ngày 13/3/2025 của Sở Nông nghiệp và Môi trường Hà Nội

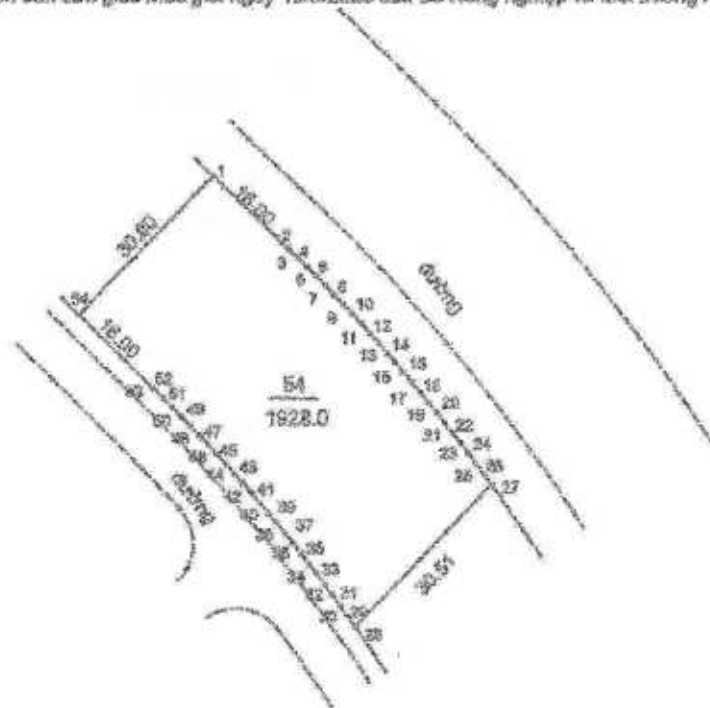

5. Ghi chú:

- Số tờ, số thửa theo bản đồ Dự án Vlap (cũ) thuộc xã Tân Hội, huyện Đan Phượng trước khi sáp nhập
- Giấy chứng nhận này được cấp theo Quyết định số 6011/QĐ-UBND ngày 18/11/2024 của UBND thành phố Hà Nội
- Người mua nhà ở gắn liền với đất ở được sử dụng với thời hạn lâu dài
- Khi thực hiện một trong các quyền của người sử dụng đất theo quy định của pháp luật đất đai, Tổ chức được cấp Giấy chứng nhận có nghĩa vụ chấp hành Điều 8 Luật Kinh doanh bất động sản năm 2023 và các nội dung yêu cầu đối với dự án đầu tư xây dựng nhà ở quy định tại Luật Nhà ở năm 2023; Đồng thời nộp Giấy chứng nhận này để thực hiện đăng ký biến động theo quy định.

6. Những thay đổi sau khi cấp Giấy chứng nhận:

Nội dung thay đổi và cơ sở pháp lý	Kính nhận của cơ quan có thẩm quyền

Số vào sổ cấp Giấy chứng nhận: CT. 641

Người được cấp Giấy chứng nhận không được sửa chữa, tẩy xóa hoặc bổ sung bất kỳ nội dung nào trong Giấy chứng nhận; khi bị mất hoặc hư hỏng Giấy chứng nhận phải khai báo ngay với cơ quan cấp Giấy.



CỘNG HÒA XÃ HỘI CHỦ NGHĨA VIỆT NAM
Độc lập - Tự do - Hạnh phúc



GIẤY CHỨNG NHẬN

QUYỀN SỬ DỤNG ĐẤT, QUYỀN SỞ HỮU TÀI SẢN GẮN LIỀN VỚI ĐẤT

1. Người sử dụng đất, chủ sở hữu tài sản gắn liền với đất:

Tập đoàn Vingroup - Công ty CP, Giấy chứng nhận đăng ký doanh nghiệp công ty cổ phần,
Mã số doanh nghiệp: 0101245486 do Sở Kế hoạch và Đầu tư thành phố Hà Nội cấp, đăng ký
lần đầu ngày 03/05/2002, đăng ký thay đổi lần thứ 73 ngày 09/01/2024.

2. Thông tin thửa đất:

- a. Thửa đất số: 56. tờ bản đồ số: 17. b. Diện tích: 1456,9m².
- c. Loại đất: Đất ở tại đô thị.
- d. Thời hạn sử dụng: 50 năm kể từ ngày 18/11/2024.
- đ. Hình thức sử dụng: Sử dụng riêng.
- e. Địa chỉ: Ô D-TT6.1, Khu chức năng đô thị Green City, Xã Ô Diên, Thành phố Hà Nội.

3. Thông tin tài sản gắn liền với đất:

- a. Tên tài sản: -/-
- b. Diện tích sử dụng: -/-
- c. Hình thức sở hữu: -/-
- d. Thời hạn sở hữu: -/-
- đ. Địa chỉ: -/-

Hà Nội, ngày 22 tháng 7 năm 2025

TM. ỦY BAN NHÂN DÂN THÀNH PHỐ HÀ NỘI

TUỶ CHỨC TỊCH

KI. GIÁM ĐỐC SỞ NÔNG NGHIỆP VÀ MÔI TRƯỜNG

PHÓ GIÁM ĐỐC



Nguyễn Minh Tân

AA 02888025

Thông tin chi tiết được thể hiện tại mã QR.

4. Sơ đồ thửa đất, tài sản gắn liền với đất:

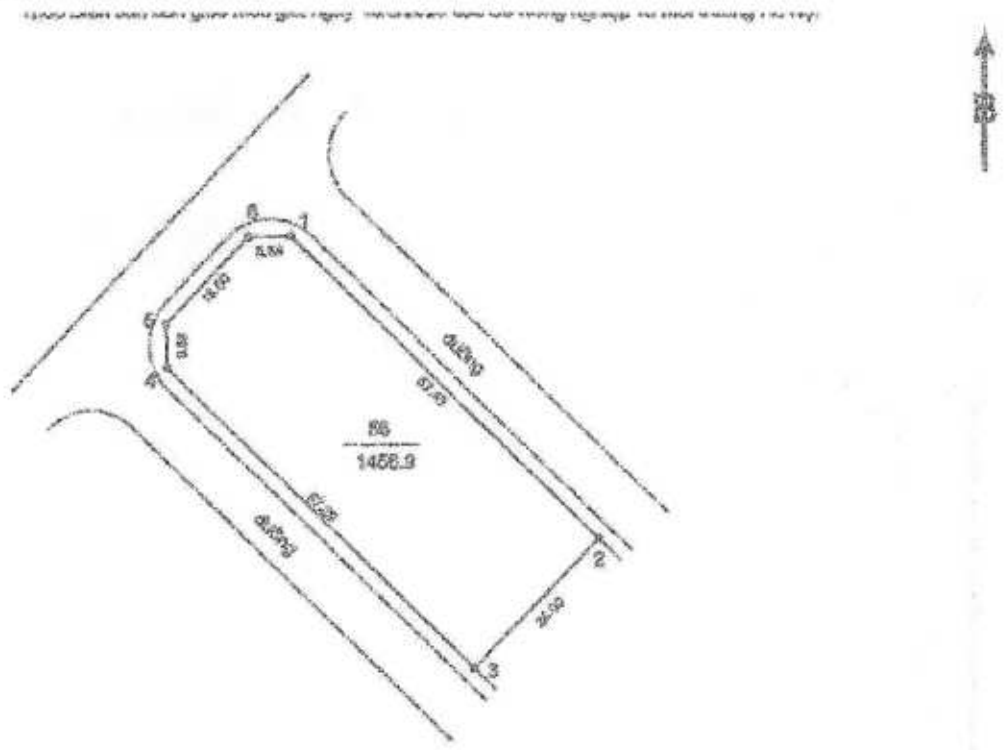

5. Ghi chú:

- Số tờ, số thửa theo bản đồ Dự án Vlap (cũ) thuộc xã Tân Hội, huyện Đan Phượng trước khi sáp nhập
- Giấy chứng nhận này được cấp theo Quyết định số 6011/QĐ-UBND ngày 18/11/2024 của UBND thành phố Hà Nội
- Người mua nhà ở gắn liền với đất ở được sử dụng với thời hạn lâu dài
- Khi thực hiện một trong các quyền của người sử dụng đất theo quy định của pháp luật đất đai, Tổ chức được cấp Giấy chứng nhận có nghĩa vụ chấp hành Điều 8 Luật Kinh doanh bất động sản năm 2023 và các nội dung yêu cầu đối với dự án đầu tư xây dựng nhà ở quy định tại Luật Nhà ở năm 2023; Đồng thời nộp Giấy chứng nhận này để thực hiện đăng ký biến động theo quy định.

6. Những thay đổi sau khi cấp Giấy chứng nhận:

Nội dung thay đổi và cơ sở pháp lý	Xác nhận của cơ quan có thẩm quyền

Số vào sổ cấp Giấy chứng nhận: CT.642.....

Người được cấp Giấy chứng nhận không được sửa chữa, tẩy xóa hoặc bổ sung bất kỳ nội dung nào trong Giấy chứng nhận; khi bị mất hoặc hư hỏng Giấy chứng nhận phải khai báo ngay với cơ quan cấp Giấy.



CỘNG HÒA XÃ HỘI CHỦ NGHĨA VIỆT NAM
Độc lập - Tự do - Hạnh phúc



97

GIẤY CHỨNG NHẬN

QUYỀN SỬ DỤNG ĐẤT, QUYỀN SỞ HỮU TÀI SẢN GẮN LIÊN VỚI ĐẤT

1. Người sử dụng đất, chủ sở hữu tài sản gắn liền với đất:

Tập đoàn Vingroup - Công ty CP, Giấy chứng nhận đăng ký doanh nghiệp công ty cổ phần,
Mã số doanh nghiệp: 0101245486 do Sở Kế hoạch và Đầu tư thành phố Hà Nội cấp, đăng ký
lần đầu ngày 03/05/2002, đăng ký thay đổi lần thứ 73 ngày 09/01/2024.

2. Thông tin thửa đất:

- a. Thửa đất số: 55. tờ bản đồ số: 17. b. Diện tích: 1889.2m².
- c. Loại đất: Đất ở tại đô thị.
- d. Thời hạn sử dụng: 50 năm kể từ ngày 18/11/2024.
- e. Hình thức sử dụng: Sử dụng riêng.
- f. Địa chỉ: Ô D-TT9.2, Khu chức năng đô thị Green City, Xã Ô Diên, Thành phố Hà Nội.

3. Thông tin tài sản gắn liền với đất:

- a. Tên tài sản: -/-
- b. Diện tích sử dụng: -/-
- c. Hình thức sở hữu: -/-
- d. Thời hạn sở hữu: -/-

Hà Nội, ngày 17 tháng 11 năm 2024
THỦ LƯU BAN QUẢN LÝ ĐẤT THÀNH PHỐ HÀ NỘI
TƯA CHỮ TIỀN
KẾ GIẢM ĐỐC SỞ NÔNG NGHIỆP VÀ MÔI TRƯỜNG
PHỤ GIÁM ĐỐC



Nguyễn Minh Tấn

AA 02888024

4. Sơ đồ thửa đất, tài sản gắn liền với đất:

Theo Biên bản bán giao mốc giới ngày 13/3/2025 của Sở Nông nghiệp và Môi trường Hà Nội



5. Ghi chú:

- Số tờ, số thửa theo bản đồ Dự án Vlap (cũ) thuộc xã Tân Hội, huyện Đan Phượng trước khi sáp nhập
- Giấy chứng nhận này được cấp theo Quyết định số 6011/QĐ-UBND ngày 18/11/2024 của UBND thành phố Hà Nội
- Người mua nhà ở gắn liền với đất ở được sử dụng với thời hạn lâu dài
- Khi thực hiện một trong các quyền của người sử dụng đất theo quy định của pháp luật đất đai, Tổ chức được cấp Giấy chứng nhận có nghĩa vụ chấp hành Điều 8 Luật Kinh doanh bất động sản năm 2023 và các nội dung yêu cầu đối với dự án đầu tư xây dựng nhà ở quy định tại Luật Nhà ở năm 2023; Đồng thời nộp Giấy chứng nhận này để thực hiện đăng ký biến động theo quy định.

6. Những thay đổi sau khi cấp Giấy chứng nhận:

Nội dung thay đổi và cơ sở pháp lý	Xác nhận của cơ quan có thẩm quyền

Số vào sổ cấp Giấy chứng nhận: CT.64.3

Người được cấp Giấy chứng nhận không được sửa chữa, tẩy xóa hoặc bổ sung bất kỳ nội dung nào trong Giấy chứng nhận; khi bị mất hoặc hư hỏng Giấy chứng nhận phải khai báo ngay với cơ quan cấp Giấy.



CỘNG HÒA XÃ HỘI CHỦ NGHĨA VIỆT NAM
Độc lập - Tự do - Hạnh phúc



79

GIẤY CHỨNG NHẬN

QUYỀN SỬ DỤNG ĐẤT, QUYỀN SỞ HỮU TÀI SẢN GẮN LIỀN VỚI ĐẤT

1. Người sử dụng đất, chủ sở hữu tài sản gắn liền với đất:

Tập đoàn Vingroup - Công ty CP, Giấy chứng nhận đăng ký doanh nghiệp công ty cổ phần, Mã số doanh nghiệp: 0101245486 do Số Kế hoạch và Đầu tư thành phố Hà Nội cấp, đăng ký lần đầu ngày 03/05/2002, đăng ký thay đổi lần thứ 73 ngày 09/01/2024.

2. Thông tin thửa đất:

- a. Thửa đất số: 948. tờ bản đồ số: 16.
- b. Diện tích: 1344,2m².
- c. Loại đất: Đất ở tại đô thị.
- d. Thời hạn sử dụng: 50 năm kể từ ngày 18/11/2024.
- đ. Hình thức sử dụng: Sử dụng riêng.
- e. Địa chỉ: Ô E-TT2.3, Khu chức năng đô thị Green City, Xã Ô Diên, Thành phố Hà Nội.

3. Thông tin tài sản gắn liền với đất:

- a. Tên tài sản: -/-
- b. Diện tích sử dụng: -/-
- c. Hình thức sở hữu: -/-
- d. Thời hạn sở hữu: -/-
- đ. Địa chỉ: -/-

Hà Nội, ngày 22 tháng 7 năm 2025
TM. ỦY BAN NHÂN DÂN THÀNH PHỐ HÀ NỘI
TU. CHỦ TỊCH
K. GIÁM ĐỐC SỞ NÔNG NGHIỆP VÀ MÔI TRƯỜNG
GIÁM ĐỐC



Nguyễn Minh Tân

AA 02888023

Thông tin chi tiết được thể hiện tại mã QR.

4. Sơ đồ thửa đất, tài sản gắn liền với đất:

Theo biên bản bàn giao mốc giới ngày 13/3/2025 của Sở Nông nghiệp và Môi trường Hà Nội



5. Ghi chú:

- Số tờ, số thửa theo bản đồ Dự án Vlap (cũ) thuộc xã Tân Hội, huyện Đan Phượng trước khi sáp nhập
- Giấy chứng nhận này được cấp theo Quyết định số 6011/QĐ-UBND ngày 18/11/2024 của UBND thành phố Hà Nội
- Người mua nhà ở gắn liền với đất ở được sử dụng với thời hạn lâu dài
- Khi thực hiện một trong các quyền của người sử dụng đất theo quy định của pháp luật đất đai, Tổ chức được cấp Giấy chứng nhận có nghĩa vụ chấp hành Điều 8 Luật Kinh doanh bất động sản năm 2023 và các nội dung yêu cầu đối với dự án đầu tư xây dựng nhà ở quy định tại Luật Nhà ở năm 2023; Đồng thời nộp Giấy chứng nhận này để thực hiện đăng ký biến động theo quy định

6. Những thay đổi sau khi cấp Giấy chứng nhận:

Nội dung thay đổi và cơ sở pháp lý	Xác nhận của cơ quan có thẩm quyền

Số vào sổ cấp Giấy chứng nhận: LT.649

Người được cấp Giấy chứng nhận không được sửa chữa, tẩy xóa hoặc bổ sung bất kỳ nội dung nào trong Giấy chứng nhận; khi bị mất hoặc hư hỏng Giấy chứng nhận phải khai báo ngay với cơ quan cấp Giấy.



CỘNG HÒA XÃ HỘI CHỦ NGHĨA VIỆT NAM
Độc lập - Tự do - Hạnh phúc



79

GIẤY CHỨNG NHẬN QUYỀN SỬ DỤNG ĐẤT, QUYỀN SỞ HỮU TÀI SẢN GẮN LIỀN VỚI ĐẤT

1. Người sử dụng đất, chủ sở hữu tài sản gắn liền với đất:

Tập đoàn Vingroup - Công ty CP, Giấy chứng nhận đăng ký doanh nghiệp công ty cổ phần, Mã số doanh nghiệp: 0101245486 do Sở Kế hoạch và Đầu tư thành phố Hà Nội cấp, đăng ký lần đầu ngày 03/05/2002, đăng ký thay đổi lần thứ 73 ngày 09/01/2024.

2. Thông tin thửa đất:

a. Thửa đất số: 949. tờ bản đồ số: 16.

b. Diện tích: 1039,5m².

c. Loại đất: Đất ở tại đô thị.

d. Thời hạn sử dụng: 50 năm kể từ ngày 18/11/2024.

đ. Hình thức sử dụng: Sử dụng riêng.

e. Địa chỉ: Ô E-TT1.10, Khu chức năng đô thị Green City, Xã Ô Diên, Thành phố Hà Nội.

3. Thông tin tài sản gắn liền với đất:

a. Tên tài sản: -/-

b. Diện tích sử dụng: -/-

c. Hình thức sở hữu: -/-

d. Thời hạn sở hữu: -/-

đ. Địa chỉ: -/-

Hà Nội, ngày 22 tháng 7 năm 2025
TM. ỦY BAN NHÂN DÂN THÀNH PHỐ HÀ NỘI
TUQ. CHỦ TỊCH

KT. GIÁM ĐỐC SỞ NÔNG NGHIỆP VÀ MÔI TRƯỜNG
PHÓ GIÁM ĐỐC



Nguyễn Minh Tân

AA 02888022

Thông tin chi tiết được thể hiện tại mã QR.

4. Sơ đồ thửa đất, tài sản gắn liền với đất:

Theo Biên bản bàn giao mốc giới ngày 13/3/2025 của Sở Nông nghiệp và Môi trường Hà Nội



5. Ghi chú:

- Số tờ, số thửa theo bản đồ Dự án Vlap (cũ) thuộc xã Tân Hội, huyện Đan Phượng trước khi sáp nhập
- Giấy chứng nhận này được cấp theo Quyết định số 6011/QĐ-UBND ngày 18/11/2024 của UBND thành phố Hà Nội
- Người mua nhà ở gắn liền với đất ở được sử dụng với thời hạn lâu dài
- Khi thực hiện một trong các quyền của người sử dụng đất theo quy định của pháp luật đất đai, Tổ chức được cấp Giấy chứng nhận có nghĩa vụ chấp hành Điều 8 Luật Kinh doanh bất động sản năm 2023 và các nội dung yêu cầu đối với dự án đầu tư xây dựng nhà ở quy định tại Luật Nhà ở năm 2023; Đồng thời nộp Giấy chứng nhận này để thực hiện đăng ký biến động theo quy định.

6. Những thay đổi sau khi cấp Giấy chứng nhận:

Nội dung thay đổi và cơ sở pháp lý	Xác nhận của cơ quan có thẩm quyền

Số vào sổ cấp Giấy chứng nhận: CT.645.....

Người được cấp Giấy chứng nhận không được sửa chữa, tẩy xóa hoặc bổ sung bất kỳ nội dung nào trong Giấy chứng nhận; khi bị mất hoặc hư hỏng Giấy chứng nhận phải khai báo ngay với cơ quan cấp Giấy.

AA 0288023

George Mill 189

W

THE UNIVERSITY OF CHICAGO
LIBRARY
540 EAST 57TH STREET
CHICAGO, ILL. 60637

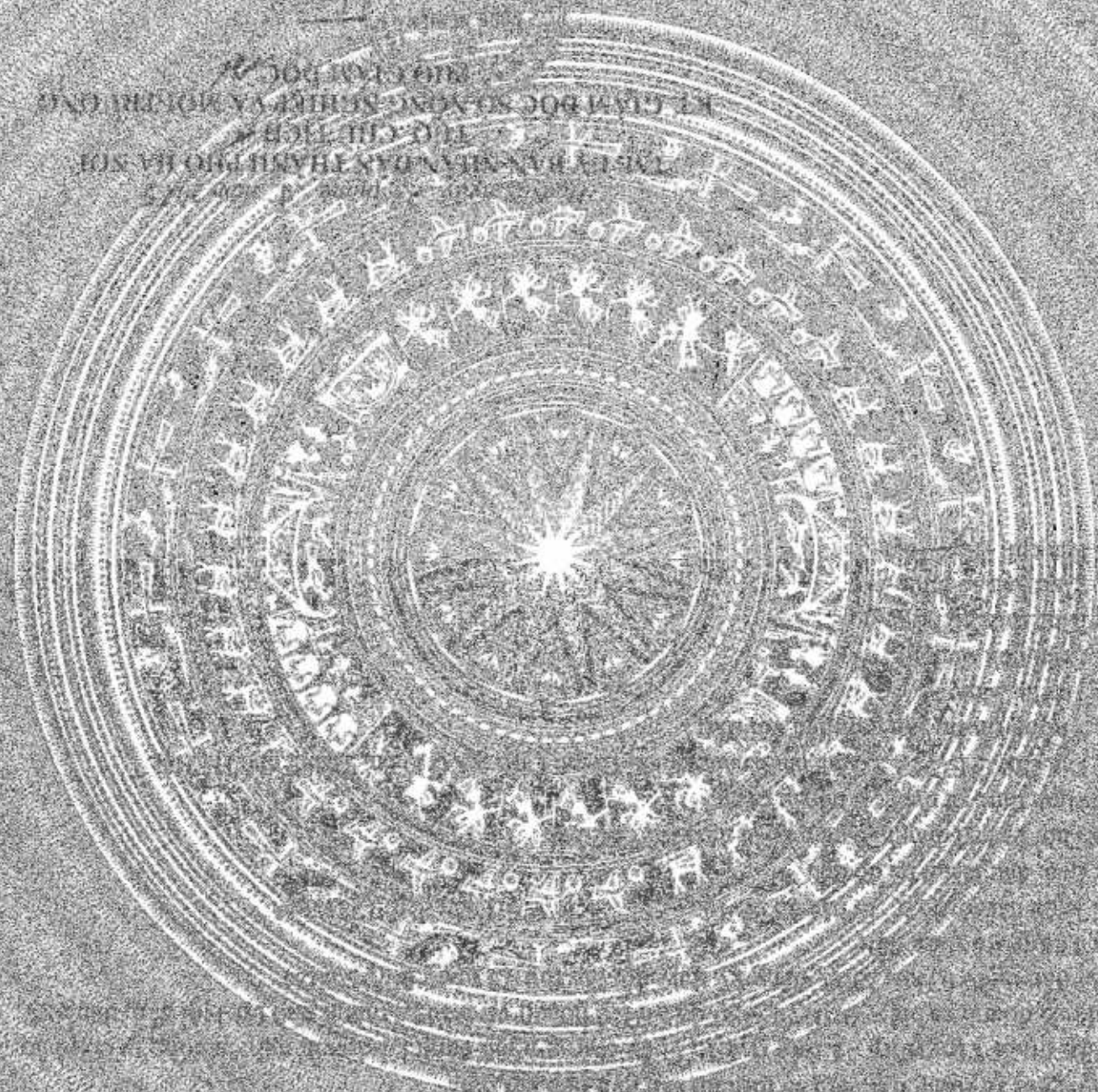

UNIVERSITY OF CHICAGO
LIBRARY

4. Sơ đồ thửa đất, tài sản gắn liền với đất:

Theo Bản bản kê giao mốc giới ngày 13/3/2025 của Sở Nông nghiệp và Môi trường Hà Nội

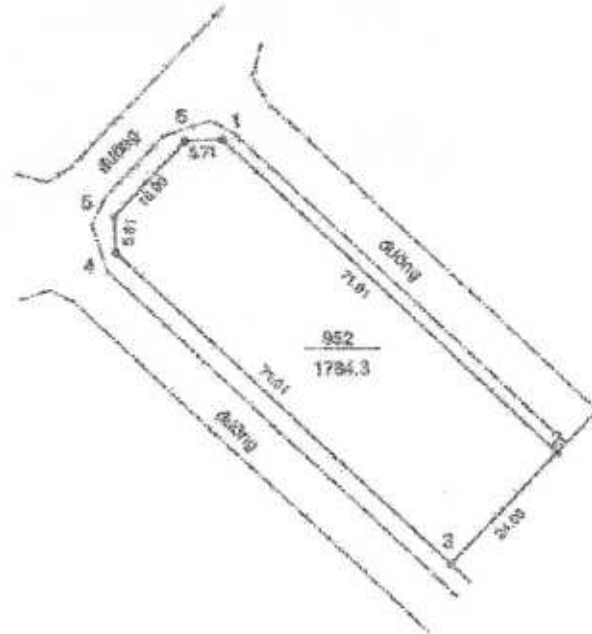

5. Ghi chú:

- Số tờ, số thửa theo bản đồ Dự án Vlap (cũ) thuộc xã Tân Hội, huyện Đan Phượng trước khi sáp nhập
- Giấy chứng nhận này được cấp theo Quyết định số 6011/QĐ-UBND ngày 18/11/2024 của UBND thành phố Hà Nội
- Người mua nhà ở gắn liền với đất ở được sử dụng với thời hạn lâu dài
- Khi thực hiện một trong các quyền của người sử dụng đất theo quy định của pháp luật đất đai, Tổ chức được cấp Giấy chứng nhận có nghĩa vụ chấp hành Điều 8 Luật Kinh doanh bất động sản năm 2023 và các nội dung yêu cầu đối với dự án đầu tư xây dựng nhà ở quy định tại Luật Nhà ở năm 2023; Đồng thời nộp Giấy chứng nhận này để thực hiện đăng ký biến động theo quy định.

6. Những thay đổi sau khi cấp Giấy chứng nhận:

Nội dung thay đổi và cơ sở pháp lý	Xác nhận của cơ quan có thẩm quyền

Số vào sổ cấp Giấy chứng nhận: CL 646

Người được cấp Giấy chứng nhận không được sửa chữa, tẩy xóa hoặc bỏ sung bất kỳ nội dung nào trong Giấy chứng nhận; khi bị mất hoặc hư hỏng Giấy chứng nhận phải khai báo ngay với cơ quan cấp Giấy.

CỘNG HÒA XÃ HỘI CHỦ NGHĨA VIỆT NAM

Độc lập - Tự do - Hạnh phúc

09/01/2002

1. Người sử dụng đất, chủ sở hữu tài sản gắn liền với đất:

Tập đoàn VinGroup - Công ty CP, Ủy quyền nhân danh kỹ sư địa chính công ty có chức

Mã số doanh nghiệp: 0101245486 do Sở Kế hoạch và Đầu tư thành phố Hà Nội cấp, ngày 8

tháng 09 năm 2002, đăng ký thay đổi lần đầu, số an 4/09/01/2024

2. Thông tin thửa đất:

a) Hình thửa số 63, tờ bản đồ số 17, địa điểm: Lũy Trần Hưng Đạo 169, 501

b) Loại đất: Đất ở tại đô thị

c) Thời hạn sử dụng: 50 năm kể từ ngày 18/11/2024

d) Mục đích sử dụng: Sử dụng riêng

e) Địa chỉ: 015-117-1, Khu chức năng số 16, Khu đô thị mới Cầu Giấy, Quận Cầu Giấy, Hà Nội

3. Thông tin tài sản gắn liền với đất:

a) Diện tích sàn: 2

b) Diện tích đất trồng

c) Thời hạn sử dụng

d) Thời hạn sở hữu

4. Sơ đồ thửa đất, tài sản gắn liền với đất:

Theo Bản bản đồ địa chính số 13/3/2025 của Sở Nông nghiệp và Môi trường Hà Nội

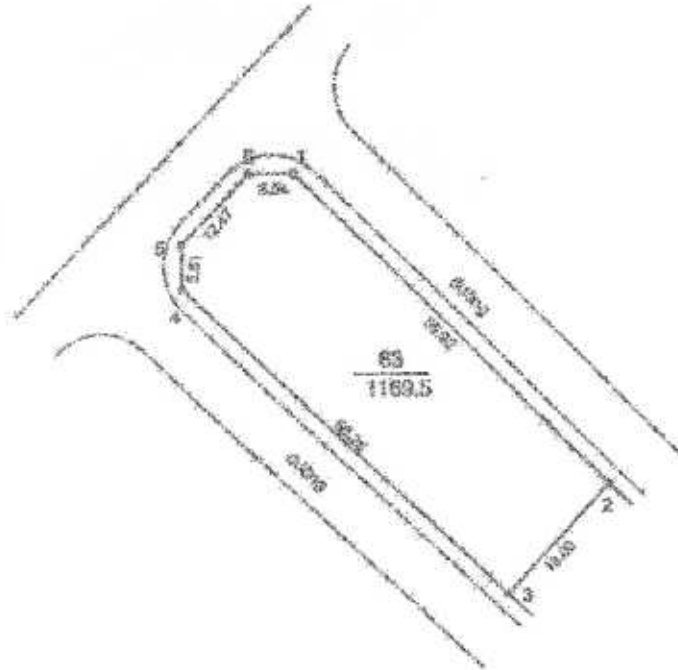

5. Ghi chú:

- Số tờ, số thửa theo bản đồ Dự án Vlap (cũ) thuộc xã Tân Hội, huyện Đan Phượng trước khi sáp nhập
- Giấy chứng nhận này được cấp theo Quyết định số 6011/QĐ-UBND ngày 18/11/2024 của UBND thành phố Hà Nội
- Người mua nhà ở gắn liền với đất ở được sử dụng với thời hạn lâu dài
- Khi thực hiện một trong các quyền của người sử dụng đất theo quy định của pháp luật đất đai, Tổ chức được cấp Giấy chứng nhận có nghĩa vụ chấp hành Điều 8 Luật Kinh doanh bất động sản năm 2023 và các nội dung yêu cầu đối với dự án đầu tư xây dựng nhà ở quy định tại Luật Nhà ở năm 2023; Đồng thời nộp Giấy chứng nhận này để thực hiện đăng ký biến động theo quy định.

6. Những thay đổi sau khi cấp Giấy chứng nhận:

Nội dung thay đổi và cơ sở pháp lý	Xác nhận của cơ quan có thẩm quyền

Số vào sổ cấp Giấy chứng nhận: CT.647

Người được cấp Giấy chứng nhận không được sửa chữa, tẩy xóa hoặc bổ sung bất kỳ nội dung nào trong Giấy chứng nhận; khi bị mất hoặc hư hỏng Giấy chứng nhận phải khai báo ngay với cơ quan cấp Giấy.



CỘNG HÒA XÃ HỘI CHỦ NGHĨA VIỆT NAM
Độc lập - Tự do - Hạnh phúc



TRƯỜNG ĐẠI HỌC SƯ PHẠM HÀ NỘI

TRƯỜNG ĐẠI HỌC SƯ PHẠM HÀ NỘI

1. Tên của tài liệu: **Độc lập - Tự do - Hạnh phúc**
 Loại đơn: **Văn công - Công ty CP**
 Mã số đơn: **08/07/2003**
 Ngày ký: **21/07/2003**

2. Thông tin liên lạc:
 Địa chỉ: **100 Đường Giải Phóng, Quận Hoàn Kiếm, Hà Nội**
 Điện thoại: **04 264 2121**

3. Thông tin tài liệu:
 Mã số tài liệu: **08/07/2003**
 Ngày ký: **21/07/2003**

4. Thông tin tài liệu:
 Mã số tài liệu: **08/07/2003**
 Ngày ký: **21/07/2003**

5. Thông tin tài liệu:
 Mã số tài liệu: **08/07/2003**
 Ngày ký: **21/07/2003**

6. Thông tin tài liệu:
 Mã số tài liệu: **08/07/2003**
 Ngày ký: **21/07/2003**

7. Thông tin tài liệu:
 Mã số tài liệu: **08/07/2003**
 Ngày ký: **21/07/2003**

8. Thông tin tài liệu:
 Mã số tài liệu: **08/07/2003**
 Ngày ký: **21/07/2003**

9. Thông tin tài liệu:
 Mã số tài liệu: **08/07/2003**
 Ngày ký: **21/07/2003**

10. Thông tin tài liệu:
 Mã số tài liệu: **08/07/2003**
 Ngày ký: **21/07/2003**

11. Thông tin tài liệu:
 Mã số tài liệu: **08/07/2003**
 Ngày ký: **21/07/2003**

12. Thông tin tài liệu:
 Mã số tài liệu: **08/07/2003**
 Ngày ký: **21/07/2003**

13. Thông tin tài liệu:
 Mã số tài liệu: **08/07/2003**
 Ngày ký: **21/07/2003**

4. Sơ đồ thửa đất, tài sản gắn liền với đất:

Theo Bản bản báo cáo mốc giới ngày 13/3/2025 của Sở Nông nghiệp và Môi trường Hà Nội

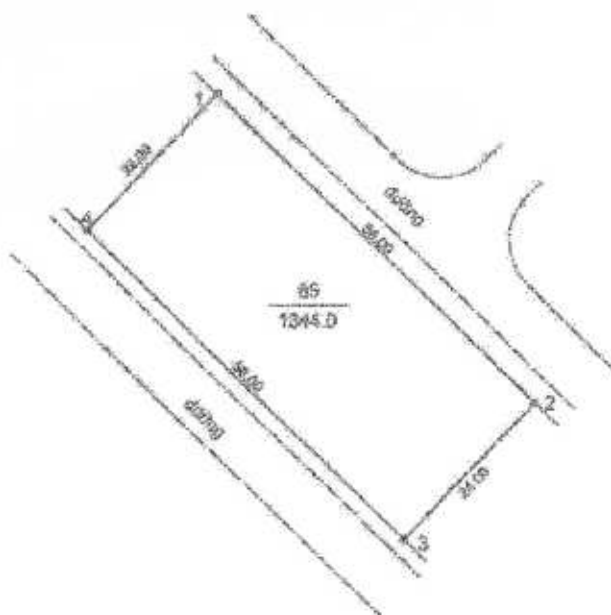

5. Ghi chú:

- Số tờ, số thửa theo bản đồ Dự án Vlap (cũ) thuộc xã Tân Hội, huyện Đan Phượng trước khi sáp nhập
- Giấy chứng nhận này được cấp theo Quyết định số 6011/QĐ-UBND ngày 18/11/2024 của UBND thành phố Hà Nội
- Người mua nhà ở gắn liền với đất ở được sử dụng với thời hạn lâu dài
- Khi thực hiện một trong các quyền của người sử dụng đất theo quy định của pháp luật đất đai, Tổ chức được cấp Giấy chứng nhận có nghĩa vụ chấp hành Điều 8 Luật Kinh doanh bất động sản năm 2023 và các nội dung yêu cầu đối với dự án đầu tư xây dựng nhà ở quy định tại Luật Nhà ở năm 2023; Đồng thời nộp Giấy chứng nhận này để thực hiện đăng ký biến động theo quy định.

6. Những thay đổi sau khi cấp Giấy chứng nhận:

Nội dung thay đổi và cơ sở pháp lý	Xác nhận của cơ quan có thẩm quyền

Số vào sổ cấp Giấy chứng nhận: CT.642

Người được cấp Giấy chứng nhận không được sửa chữa, tẩy xóa hoặc bổ sung bất kỳ nội dung nào trong Giấy chứng nhận; khi bị mất hoặc hư hỏng Giấy chứng nhận phải khai báo ngay với cơ quan cấp Giấy.

CỘNG HÒA XÃ HỘI CHỦ NGHĨA VIỆT NAM

Độc lập - Tự do - Hạnh phúc



1. Người sử dụng đất, chủ sở hữu tài sản gắn liền với đất:

Tập đoàn Yingremp - Công ty CP. Giấy chứng nhận đăng ký doanh nghiệp 2024, tư có phần
Mã số doanh nghiệp: 0101243486 do Sở Kế hoạch và Đầu tư thành phố Hà Nội cấp, ngày 13
tháng đầu năm 01/05/2022, ngày ký kết hợp đồng 21/05/2024

2. Thông tin thửa đất:

- a. Thửa đất số: 58. Diện tích: 10.000 m².
- b. Loại đất: Đất ở tại đô thị.
- c. Thời hạn sử dụng: 50 năm kể từ ngày 14/12/2024.
- d. Hiện trạng sử dụng: Sử dụng để...
- e. Địa chỉ: O.D. 1/1, Khu chức năng đô thị trên cao, Xã O.Điền, Huyện O.Điền, Tỉnh O.Điền.

3. Thông tin tài sản gắn liền với đất:

- a. Tên tài sản: ...
- b. Diện tích: ...
- c. Hiện trạng: ...
- d. Thời hạn: ...
- e. ...

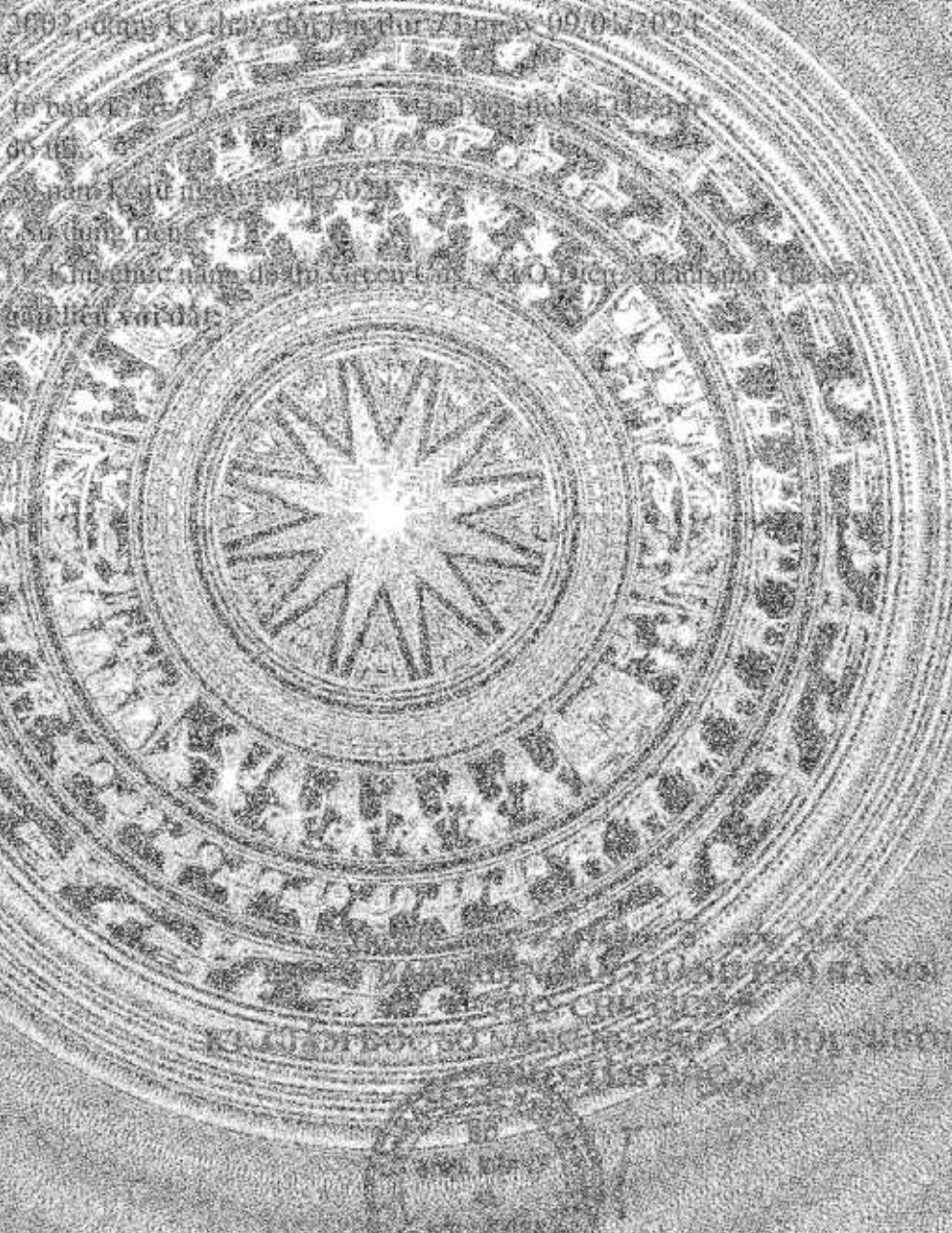

01/05/2022

21/05/2024

4. Sơ đồ thửa đất, tài sản gắn liền với đất:

Theo Biên bản bên giao mốc giới ngày 13/3/2025 của Sở Nông nghiệp và Môi trường Hà Nội

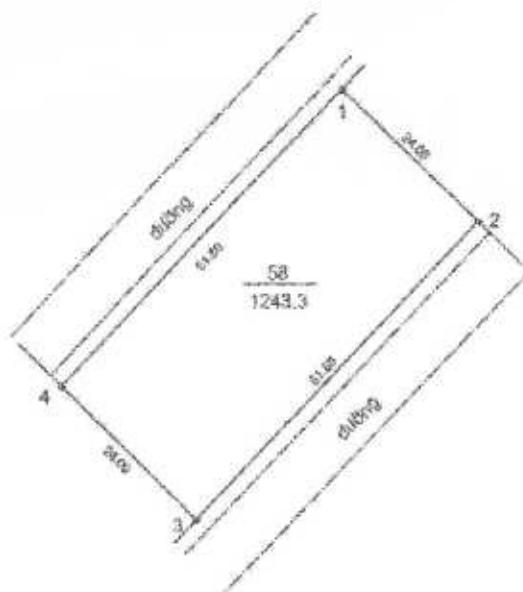

5. Ghi chú:

- Số tờ, số thửa theo bản đồ Dự án Vlap (cũ) thuộc xã Tân Hội, huyện Đan Phượng trước khi sáp nhập
- Giấy chứng nhận này được cấp theo Quyết định số 6011/QĐ-UBND ngày 18/11/2024 của UBND thành phố Hà Nội
- Người mua nhà ở gắn liền với đất ở được sử dụng với thời hạn lâu dài
- Khi thực hiện một trong các quyền của người sử dụng đất theo quy định của pháp luật đất đai, Tổ chức được cấp Giấy chứng nhận cổ nghĩa vụ chấp hành Điều 8 Luật Kinh doanh bất động sản năm 2023 và các nội dung yêu cầu đối với dự án đầu tư xây dựng nhà ở quy định tại Luật Nhà ở năm 2023; Đồng thời nộp Giấy chứng nhận này để thực hiện đăng ký biến động theo quy định.

6. Những thay đổi sau khi cấp Giấy chứng nhận:

Nội dung thay đổi và cơ sở pháp lý	Xác nhận của cơ quan có thẩm quyền

Số vào sổ cấp Giấy chứng nhận: CT.699

Người được cấp Giấy chứng nhận không được sửa chữa, tẩy xóa hoặc bổ sung bất kỳ nội dung nào trong Giấy chứng nhận; khi bị mất hoặc hư hỏng Giấy chứng nhận phải khai báo ngay với cơ quan cấp Giấy.



CỘNG HÒA XÃ HỘI CHỦ NGHĨA VIỆT NAM
Độc lập - Tự do - Hạnh phúc



GIẤY CHỨNG NHẬN

QUYỀN SỬ DỤNG ĐẤT, QUYỀN SỞ HỮU TÀI SẢN GẮN LIỀN VỚI ĐẤT

1. Người sử dụng đất, chủ sở hữu tài sản gắn liền với đất:

Tập đoàn Vingroup - Công ty CP Trách nhiệm hữu hạn dạng kỹ thuật nghiệp vụ công ty cổ phần
Mã số doanh nghiệp: 0109274386 do Sở Kế hoạch và Đầu tư Thành phố Hà Nội cấp, đăng ký lần đầu ngày: 03/05/2007; đăng ký thay đổi lần thứ 73 ngày: 09/01/2024

2. Thông tin thửa đất:

- a. Thửa đất số: 55 - số thửa số: 17
- b. Diện tích: 1235m²
- c. Loại đất: Đất ở tại đô thị
- d. Thời hạn sử dụng: 50 năm kể từ ngày 18/11/2024
- e. Hình thức sử dụng: Ngã đường
- f. Địa chỉ: 71P, Tr. 13, Khu vực nông thôn Green City, Xã Cổ Đằng, Quận phố Hà Nội

3. Thông tin tài sản gắn liền với đất:

- a. Tên tài sản: ...
- b. Diện tích sử dụng: ...
- c. Hình thức sở hữu: ...
- d. Thời hạn sử dụng: ...
- e. ...

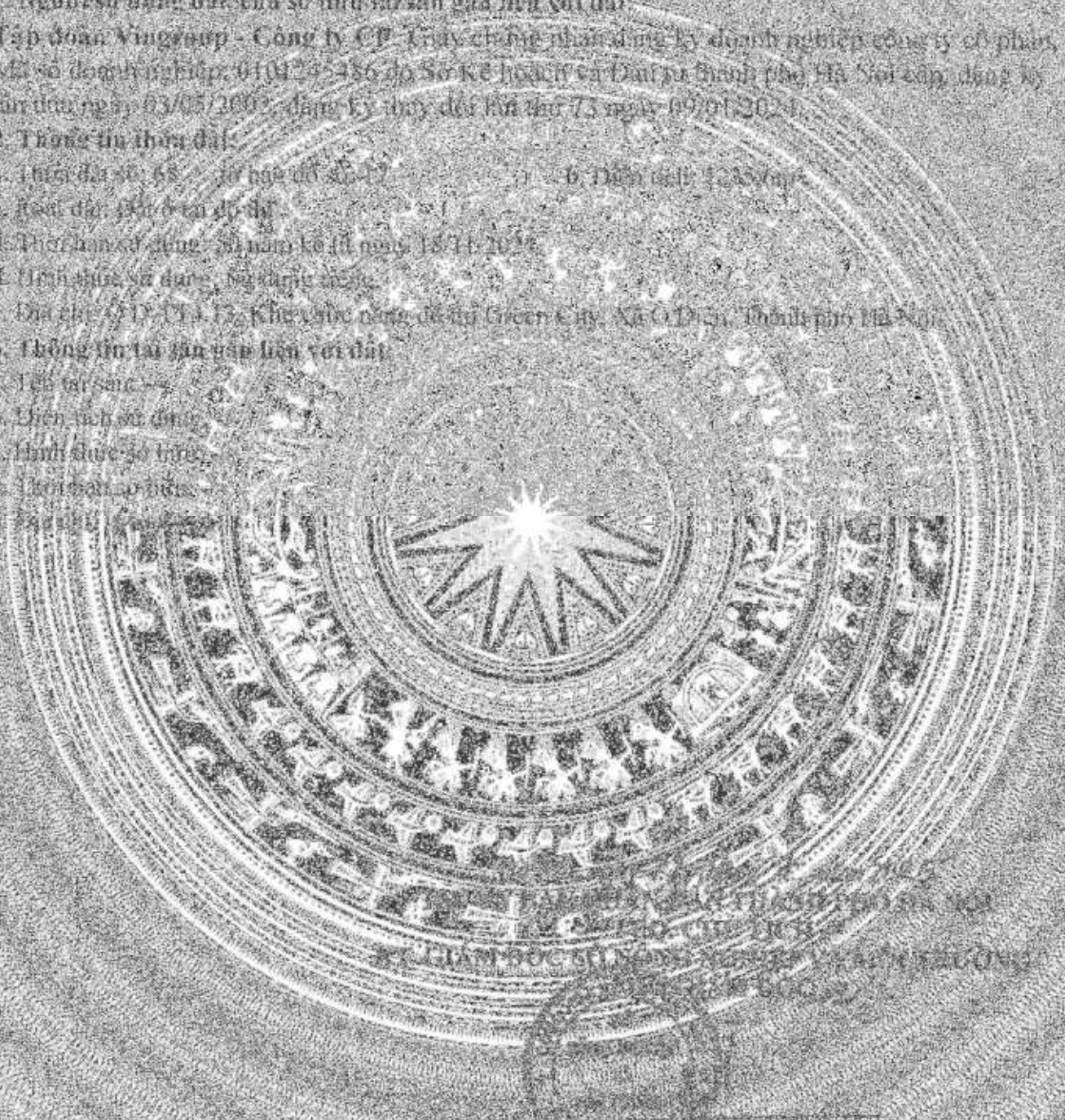

AA12345678

Ngày: 18/11/2024

4. Sơ đồ thửa đất, tài sản gắn liền với đất:

Theo Hiến bản bán giao mốc giới ngày 13/3/2025 của Sở Nông nghiệp và Môi trường Hà Nội

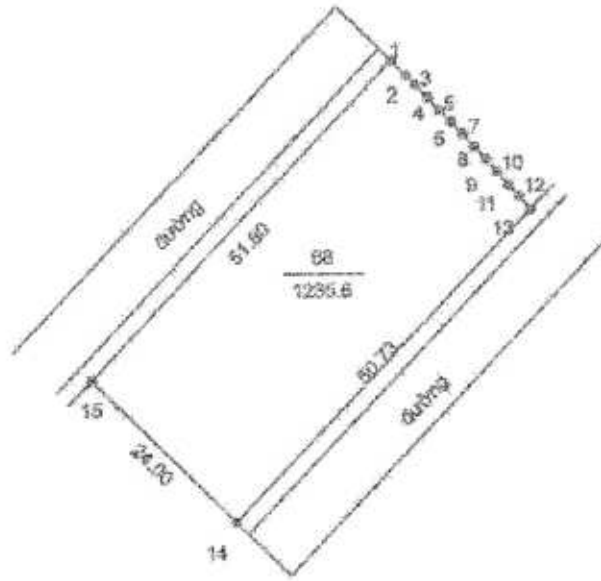

5. Ghi chú:

- Số tờ, số thửa theo bản đồ Dự án Vlap (cũ) thuộc xã Tân Hội, huyện Đan Phượng trước khi sáp nhập
- Giấy chứng nhận này được cấp theo Quyết định số 6011/QĐ-UBND ngày 18/11/2024 của UBND thành phố Hà Nội
- Người mua nhà ở gắn liền với đất ở được sử dụng với thời hạn lâu dài
- Khi thực hiện một trong các quyền của người sử dụng đất theo quy định của pháp luật đất đai; Tổ chức được cấp Giấy chứng nhận có nghĩa vụ chấp hành Điều 8 Luật Kinh doanh bất động sản năm 2023 và các nội dung yêu cầu đối với dự án đầu tư xây dựng nhà ở quy định tại Luật Nhà ở năm 2023; Đồng thời nộp Giấy chứng nhận này để thực hiện đăng ký biến động theo quy định.

6. Những thay đổi sau khi cấp Giấy chứng nhận:

Nội dung thay đổi và cơ sở pháp lý	Xác nhận của cơ quan có thẩm quyền

Số vào sổ cấp Giấy chứng nhận: CI 550

Người được cấp Giấy chứng nhận không được sửa chữa, tẩy xóa hoặc bổ sung bất kỳ nội dung nào trong Giấy chứng nhận; khi bị mất hoặc hư hỏng Giấy chứng nhận phải khai báo ngay với cơ quan cấp Giấy.



CỘNG HÒA XÃ HỘI CHỦ NGHĨA VIỆT NAM
Độc lập - Tự do - Hạnh phúc



1. Thành lập đơn vị, chủ yếu từ nhân viên của đơn vị...

Tập đoàn Vinacomin - Công ty Cổ phần chuyên vận tải và Logistics thuộc Công ty Cổ phần
Mã số doanh nghiệp: 032.25485 do Sở Kế hoạch và Đầu tư Thành phố Hồ Chí Minh cấp ngày
đăng ký lần đầu tiên: 09/09/2007, đăng ký thay đổi lần thứ 23 ngày 09/01/2021

2. Thông tin thửa đất

a. Địa chỉ thửa đất: ...

b. Diện tích thửa đất: ...

c. Loại hình sử dụng: ...

d. Địa điểm thửa đất: ...

e. Địa chỉ thửa đất: ...

3. Thông tin tài sản gắn liền với đất

a. Tài sản gắn liền: ...

b. Diện tích tài sản: ...

c. Địa điểm tài sản: ...

d. Địa chỉ tài sản: ...

VIỆN NGHIÊN CỨU NÔNG NGHIỆP VÀ MÔI TRƯỜNG
KHOA CÔNG NGHỆ NÔNG NGHIỆP VÀ MÔI TRƯỜNG
PROGRAM 2021

AA 02289016

02/2021

4. Sơ đồ thửa đất, tài sản gắn liền với đất:

Theo Biên bản bán giao mốc giới ngày 13/3/2025 của Sở Nông nghiệp và Môi trường Hà Nội

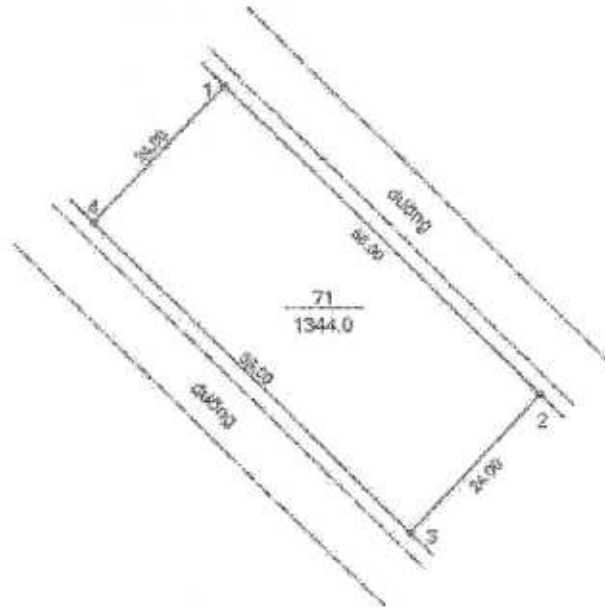

5. Ghi chú:

- Số tờ, số thửa theo bản đồ Dự án Vlap (cũ) thuộc xã Tân Hội, huyện Đan Phượng trước khi sáp nhập
- Giấy chứng nhận này được cấp theo Quyết định số 6011/QĐ-UBND ngày 18/11/2024 của UBND thành phố Hà Nội
- Người mua nhà ở gắn liền với đất ở được sử dụng với thời hạn lâu dài
- Khi thực hiện một trong các quyền của người sử dụng đất theo quy định của pháp luật đất đai, Tổ chức được cấp Giấy chứng nhận có nghĩa vụ chấp hành Điều 8 Luật Kinh doanh bất động sản năm 2023 và các nội dung yêu cầu đối với dự án đầu tư xây dựng nhà ở quy định tại Luật Nhà ở năm 2023; Đồng thời nộp Giấy chứng nhận này để thực hiện đăng ký biến động theo quy định.

6. Những thay đổi sau khi cấp Giấy chứng nhận:

Nội dung thay đổi và cơ sở pháp lý	Xác nhận của cơ quan có thẩm quyền

Số vào sổ cấp Giấy chứng nhận: 61.651

Người được cấp Giấy chứng nhận không được sửa chữa, tẩy xóa hoặc bổ sung bất kỳ nội dung nào trong Giấy chứng nhận; khi bị mất hoặc hư hỏng Giấy chứng nhận phải khai báo ngay với cơ quan cấp Giấy.

CỘNG HÒA XÃ HỘI CHỦ NGHĨA VIỆT NAM

Độc lập - Tự do - Hạnh phúc



QUẢN LÝ NHÀ ĐẤT

QUẢN LÝ NHÀ ĐẤT VÀ CÔNG TÁC ĐĂNG KÝ VÀ ĐĂNG KÝ VỐN ĐẤT

1. Người sử dụng đất chủ sở hữu tài sản gắn liền với đất:

Tập đoàn Vinacorp - Công ty CP, Giấy chứng nhận đăng ký quyền sử dụng công ty CP phần
Mở số doanh nghiệp 01/01245480 cấp Sở Kế hoạch và Đầu tư thành phố Hà Nội, cấp đăng ký
đăng địa ngày 05/05/2002, đăng ký thay đổi số nhà 23 ngày 09/01/2014

2. Thông tin thửa đất:

a. Số thửa số 62, tờ bản đồ số 17, xã Xuân Sơn, huyện Đan Phượng, TP Hà Nội

c. Diện tích thửa đất: 14.761m²

d. Thời hạn sử dụng: 50 năm kể từ ngày 15/10/2014

f. Hình thức sử dụng: ở chung cư

g. Địa chỉ: Q.15-113.5, Khu chung cư đô thị Green City, Ngõ 8 Điện Biên Phủ, TP Hà Nội

3. Thông tin tài sản gắn liền với đất:

a. Tên tài sản:

b. Diện tích sử dụng:

c. Hình thức sử dụng:

d. Thời hạn sử dụng:

4. Sơ đồ thửa đất, tài sản gắn liền với đất:

Theo Biên bản hòa giải mốc giới ngày 13/3/2025 của Sở Nông nghiệp và Môi trường Hà Nội



5. Ghi chú:

- Số tờ, số thửa theo bản đồ Dự án Vlap (cũ) thuộc xã Tân Hội, huyện Đan Phượng trước khi sáp nhập
- Giấy chứng nhận này được cấp theo Quyết định số 6011/QĐ-UBND ngày 18/11/2024 của UBND thành phố Hà Nội
- Người mua nhà ở gắn liền với đất ở được sử dụng với thời hạn lâu dài
- Khi thực hiện một trong các quyền của người sử dụng đất theo quy định của pháp luật đất đai, Tổ chức được cấp Giấy chứng nhận có nghĩa vụ chấp hành Điều 8 Luật Kinh doanh bất động sản năm 2023 và các nội dung yêu cầu đối với dự án đầu tư xây dựng nhà ở quy định tại Luật Nhà ở năm 2023; Đồng thời nộp Giấy chứng nhận này để thực hiện đăng ký biến động theo quy định.

6. Những thay đổi sau khi cấp Giấy chứng nhận:

Nội dung thay đổi và cơ sở pháp lý	Xác nhận của cơ quan có thẩm quyền

Số vào sổ cấp Giấy chứng nhận: CA.651

Người được cấp Giấy chứng nhận không được sửa chữa, tẩy xóa hoặc bổ sung bất kỳ nội dung nào trong Giấy chứng nhận; khi bị mất hoặc hư hỏng Giấy chứng nhận phải khai báo ngay với cơ quan cấp Giấy.

4. Sơ đồ thửa đất, tài sản gắn liền với đất:

Theo Bản bản đồ địa chính ngày 13/3/2025 của Sở Nông nghiệp và Môi trường Hà Nội



5. Ghi chú:

- Số tờ, số thửa theo bản đồ Dự án Vlap (cũ) thuộc xã Tân Hội, huyện Đan Phượng trước khi sáp nhập
- Giấy chứng nhận này được cấp theo Quyết định số 6011/QĐ-UBND ngày 18/11/2024 của UBND thành phố Hà Nội
- Người mua nhà ở gắn liền với đất ở được sử dụng với thời hạn lâu dài
- Khi thực hiện một trong các quyền của người sử dụng đất theo quy định của pháp luật đất đai, Tổ chức được cấp Giấy chứng nhận có nghĩa vụ chấp hành Điều 8 Luật Kinh doanh bất động sản năm 2023 và các nội dung yêu cầu đối với dự án đầu tư xây dựng nhà ở quy định tại Luật Nhà ở năm 2023; Đồng thời nộp Giấy chứng nhận này để thực hiện đăng ký biến động theo quy định.

6. Những thay đổi sau khi cấp Giấy chứng nhận:

Nội dung thay đổi và cơ sở pháp lý	Xác nhận của cơ quan có thẩm quyền

Số vào sổ cấp Giấy chứng nhận: CT.653.....

Người được cấp Giấy chứng nhận không được sửa chữa, tẩy xóa hoặc bổ sung bất kỳ nội dung nào trong Giấy chứng nhận; khi bị mất hoặc hư hỏng Giấy chứng nhận phải khai báo ngay với cơ quan cấp Giấy.

CỘNG HÒA XÃ HỘI CHỦ NGHĨA VIỆT NAM
Độc lập - Tự do - Hạnh phúc



1. Nội dung dự án: chia sẻ hình ảnh sản phẩm giáo dục Việt Nam

Tập đoàn Vingroup - Công ty Cổ phần Vingroup phần mềm và công nghệ công ty cổ phần
Mã số thuế: 0310235486, số 3 Lê Lợi, Quận Hoàn Kiếm, Hà Nội, Việt Nam
Số ngày: 03/05/2002, ngày 03/05/2002, ngày 03/05/2002, ngày 03/05/2002

2. Thông tin liên hệ:

a. Địa chỉ: 30 Nguyễn Huệ, Quận Hoàn Kiếm, Hà Nội

b. Số điện thoại: 04 3910 2354

c. Thời gian: 03/05/2002, ngày 03/05/2002, ngày 03/05/2002

d. Địa chỉ: 30 Nguyễn Huệ, Quận Hoàn Kiếm, Hà Nội

e. Địa chỉ: 30 Nguyễn Huệ, Quận Hoàn Kiếm, Hà Nội

f. Địa chỉ: 30 Nguyễn Huệ, Quận Hoàn Kiếm, Hà Nội

g. Địa chỉ: 30 Nguyễn Huệ, Quận Hoàn Kiếm, Hà Nội

h. Địa chỉ: 30 Nguyễn Huệ, Quận Hoàn Kiếm, Hà Nội

i. Địa chỉ: 30 Nguyễn Huệ, Quận Hoàn Kiếm, Hà Nội

j. Địa chỉ: 30 Nguyễn Huệ, Quận Hoàn Kiếm, Hà Nội

k. Địa chỉ: 30 Nguyễn Huệ, Quận Hoàn Kiếm, Hà Nội

l. Địa chỉ: 30 Nguyễn Huệ, Quận Hoàn Kiếm, Hà Nội

m. Địa chỉ: 30 Nguyễn Huệ, Quận Hoàn Kiếm, Hà Nội

n. Địa chỉ: 30 Nguyễn Huệ, Quận Hoàn Kiếm, Hà Nội

o. Địa chỉ: 30 Nguyễn Huệ, Quận Hoàn Kiếm, Hà Nội

p. Địa chỉ: 30 Nguyễn Huệ, Quận Hoàn Kiếm, Hà Nội

q. Địa chỉ: 30 Nguyễn Huệ, Quận Hoàn Kiếm, Hà Nội

r. Địa chỉ: 30 Nguyễn Huệ, Quận Hoàn Kiếm, Hà Nội

s. Địa chỉ: 30 Nguyễn Huệ, Quận Hoàn Kiếm, Hà Nội

t. Địa chỉ: 30 Nguyễn Huệ, Quận Hoàn Kiếm, Hà Nội

u. Địa chỉ: 30 Nguyễn Huệ, Quận Hoàn Kiếm, Hà Nội

v. Địa chỉ: 30 Nguyễn Huệ, Quận Hoàn Kiếm, Hà Nội

w. Địa chỉ: 30 Nguyễn Huệ, Quận Hoàn Kiếm, Hà Nội

x. Địa chỉ: 30 Nguyễn Huệ, Quận Hoàn Kiếm, Hà Nội

y. Địa chỉ: 30 Nguyễn Huệ, Quận Hoàn Kiếm, Hà Nội

z. Địa chỉ: 30 Nguyễn Huệ, Quận Hoàn Kiếm, Hà Nội

AA000015

AA000015

AA000015

AA000015

AA000015

AA000015

AA000015

AA000015

AA000015

4. Sơ đồ thửa đất, tài sản gắn liền với đất:

Theo Biên bản bán giao nước giới ngày 13/3/2025 của Sở Nông nghiệp và Môi trường Hà Nội



5. Ghi chú:

- Số tờ, số thửa theo bản đồ Dự án Vlap (cũ) thuộc xã Tân Hội, huyện Đan Phượng trước khi sáp nhập
- Giấy chứng nhận này được cấp theo Quyết định số 6011/QĐ-UBND ngày 18/11/2024 của UBND thành phố Hà Nội
- Người mua nhà ở gắn liền với đất ở được sử dụng với thời hạn lâu dài
- Khi thực hiện một trong các quyền của người sử dụng đất theo quy định của pháp luật đất đai, Tổ chức được cấp Giấy chứng nhận có nghĩa vụ chấp hành Điều 8 Luật Kinh doanh bất động sản năm 2023 và các nội dung yêu cầu đối với dự án đầu tư xây dựng nhà ở quy định tại Luật Nhà ở năm 2023; Đồng thời nộp Giấy chứng nhận này để thực hiện đăng ký biến động theo quy định.

6. Những thay đổi sau khi cấp Giấy chứng nhận:

Nội dung thay đổi và cơ sở pháp lý	Xác nhận của cơ quan có thẩm quyền

Số vào sổ cấp Giấy chứng nhận: CT. 654

Người được cấp Giấy chứng nhận không được sửa chữa, tẩy xóa hoặc bổ sung bất kỳ nội dung nào trong Giấy chứng nhận; khi bị mất hoặc hư hỏng Giấy chứng nhận phải khai báo ngay với cơ quan cấp Giấy.



CỘNG HÒA XÃ HỘI CHỦ NGHĨA VIỆT NAM
Độc lập - Tự do - Hạnh phúc

THÔNG TƯ
Số 12/2024/TT-TH
Ngày 07/01/2024

1. Người sử dụng đất, chủ sở hữu tài sản gắn liền với đất

Tập đoàn Vingroup - Công ty Cổ phần Chứng khoán Vingroup (Vingroup Securities Public Company Limited) có trụ sở chính tại số 07/01 Nguyễn Văn Linh, Phường Nguyễn Văn Linh, Quận Bình Thạnh, Thành phố Hồ Chí Minh, Việt Nam; và chi nhánh tại số 07/01 Nguyễn Văn Linh, Phường Nguyễn Văn Linh, Quận Bình Thạnh, Thành phố Hồ Chí Minh, Việt Nam.

2. Thông tin thửa đất

a. Địa điểm thửa đất: Khu vực số 1, Phường Trưng Vương, Quận Thủ Đức, Thành phố Hồ Chí Minh.

b. Diện tích thửa đất: 1.000 m².

c. Thời hạn sử dụng: 50 năm kể từ ngày 18/11/2024.

d. Hình thức sử dụng: Sử dụng chung.

e. Tên chủ sở hữu: Công ty Cổ phần Chứng khoán Vingroup, NQĐĐ: Thành phố Hồ Chí Minh.

3. Công nhận quyền sử dụng đất

a. Nội dung

b. Diện tích sử dụng

c. Thời hạn sử dụng

d. Hình thức sử dụng

e. Thời hạn sử dụng

f. Hình thức sử dụng

THÀNH PHỐ HỒ CHÍ MINH, NGÀY 07 THÁNG 01 NĂM 2024
KHI GIÁM ĐỐC SỞ NÔNG NGHIỆP VÀ MÔI TRƯỜNG
ĐÃ CHẤM DẤU VÀ CHỮ KÝ



AA 02888012

4. Sơ đồ thửa đất, tài sản gắn liền với đất:

Theo Biên bản bán giao mốc giới ngày 13/3/2025 của Sở Nông nghiệp và Môi trường Hà Nội



5. Ghi chú:

- Số tờ, số thửa theo bản đồ Dự án Vlap (cũ) thuộc xã Tân Hội, huyện Đan Phượng trước khi sáp nhập
- Giấy chứng nhận này được cấp theo Quyết định số 6011/QĐ-UBND ngày 18/11/2024 của UBND thành phố Hà Nội
- Người mua nhà ở gắn liền với đất ở được sử dụng với thời hạn lâu dài
- Khi thực hiện một trong các quyền của người sử dụng đất theo quy định của pháp luật đất đai, Tổ chức được cấp Giấy chứng nhận có nghĩa vụ chấp hành Điều 8 Luật Kinh doanh bất động sản năm 2023 và các nội dung yêu cầu đối với dự án đầu tư xây dựng nhà ở quy định tại Luật Nhà ở năm 2023; Đồng thời nộp Giấy chứng nhận này để thực hiện đăng ký biến động theo quy định.

6. Những thay đổi sau khi cấp Giấy chứng nhận:

Nội dung thay đổi và cơ sở pháp lý	Xác nhận của cơ quan có thẩm quyền

Số vào sổ cấp Giấy chứng nhận: CT.655

Người được cấp Giấy chứng nhận không được sửa chữa, tẩy xóa hoặc bổ sung bất kỳ nội dung nào trong Giấy chứng nhận; khi bị mất hoặc hư hỏng Giấy chứng nhận phải khai báo ngay với cơ quan cấp Giấy.

01/2024



CHUYÊN DÙNG

QUYỀN SỬ DỤNG ĐẤT VÀ SỞ HỮU TÀI SẢN GẮN LIỀN VỚI ĐẤT

1. Người sử dụng đất, chủ sở hữu tài sản gắn liền với đất:

Tập đoàn Vingroup - Công ty CP, Giấy chứng nhận đăng ký doanh nghiệp công ty cổ phần
Mã số doanh nghiệp: 0101245486 do Sở Kế hoạch và Đầu tư thành phố Hà Nội cấp, đăng ký
lên đầu ngày 03/05/2002, Đăng ký thay đổi lần thứ 73 ngày 04/11/2024.

2. Thông tin thửa đất:

a. Thửa đất số: 74, tờ bản đồ số: 1, b. Diện tích: 2249,9m²

c. Loại đất: Đất ở tại đô thị

d. Thời hạn sử dụng: 50 năm kể từ ngày 18/11/2024

g. Hình thức sử dụng: Sở hữu riêng

o. Địa chỉ: 011-1115, Khu chức năng đô thị Green City, Xã Ô Đình, Thành phố Hà Nội

3. Thông tin tài sản gắn liền với đất:

a. Tên tài sản:

b. Diện tích sử dụng:

c. Hình thức sở hữu:

d. Thời hạn sở hữu:

đ. Các tài sản khác:

đ. Các tài sản khác:

đ. Các tài sản khác:

đ. Các tài sản khác:

đ. Các tài sản khác:

đ. Các tài sản khác:

đ. Các tài sản khác:

đ. Các tài sản khác:

đ. Các tài sản khác:

đ. Các tài sản khác:

đ. Các tài sản khác:

đ. Các tài sản khác:

đ. Các tài sản khác:

đ. Các tài sản khác:

đ. Các tài sản khác:

đ. Các tài sản khác:

đ. Các tài sản khác:

đ. Các tài sản khác:

đ. Các tài sản khác:

đ. Các tài sản khác:

đ. Các tài sản khác:

đ. Các tài sản khác:

đ. Các tài sản khác:

đ. Các tài sản khác:

đ. Các tài sản khác:

đ. Các tài sản khác:

4. Sơ đồ thửa đất, tài sản gắn liền với đất:

Theo Bản bản bản gốc gốc ngày 12/3/2025 của Sở Công nghiệp và Môi trường Hà Nội



5. Ghi chú:

- Số tờ, số thửa theo bản đồ Dự án Vlap (cũ) thuộc xã Tân Hội, huyện Đan Phượng trước khi sáp nhập
- Giấy chứng nhận này được cấp theo Quyết định số 6011/QĐ-UBND ngày 18/11/2024 của UBND thành phố Hà Nội
- Người mua nhà ở gắn liền với đất ở được sử dụng với thời hạn lâu dài
- Khi thực hiện một trong các quyền của người sử dụng đất theo quy định của pháp luật đất đai, Tổ chức được cấp Giấy chứng nhận có nghĩa vụ chấp hành Điều 8 Luật Kinh doanh bất động sản năm 2023 và các nội dung yêu cầu đối với dự án đầu tư xây dựng nhà ở quy định tại Luật Nhà ở năm 2023; Đồng thời nộp Giấy chứng nhận này để thực hiện đăng ký biến động theo quy định.

6. Những thay đổi sau khi cấp Giấy chứng nhận:

Nội dung thay đổi và cơ sở pháp lý	Xác nhận của cơ quan có thẩm quyền

Số vào sổ cấp Giấy chứng nhận: CT. 656

Người được cấp Giấy chứng nhận không được sửa chữa, tẩy xóa hoặc bổ sung bất kỳ nội dung nào trong Giấy chứng nhận; khi bị mất hoặc hư hỏng Giấy chứng nhận phải khai báo ngay với cơ quan cấp Giấy.

CỘNG HÒA XÃ HỘI CHỦ NGHĨA VIỆT NAM

Độc lập - Tự do - Hạnh phúc



1. Người sử dụng đất, chủ sở hữu tài sản gắn liền với đất:

Tập đoàn Vincom - Công ty CP Công chứng mua đất để xây dựng Trung tâm thương mại và văn phòng, dự án số 10, đường Nguyễn Văn Linh, Quận Thủ Đức, Thành phố Hồ Chí Minh, diện tích đất 10.000 m², được ký ngày 23 tháng 10 năm 2014.

2. Thông tin địa điểm:

a. Tọa độ địa điểm: 10.000 m², 10.000 m², 10.000 m², 10.000 m².

b. Vị trí địa điểm: 10.000 m².

c. Thời hạn sử dụng: 50 năm kể từ ngày 23/10/2014.

d. Hình thức sử dụng: Sử dụng chung.

e. Địa điểm: 10.000 m², 10.000 m², 10.000 m², 10.000 m².

3. Thông tin tài sản gắn liền với đất:

a. Tên tài sản:

b. Diện tích sử dụng:

c. Hình thức sử dụng:

d. Thời hạn sử dụng:

e. Địa điểm:



Hà Nội, ngày 22 tháng 10 năm 2014

THỦ LĨNH BAN NHÂN DÂN THÀNH PHỐ HỒ CHÍ MINH

TUỔI CHỦ TỊCH

KH. GIÁM ĐỐC SỞ NÔNG NGHIỆP VÀ MÔI TRƯỜNG

PHÓ GIÁM ĐỐC



Nguyễn Minh Tân

AA 02888610

4. Sơ đồ thửa đất, tài sản gắn liền với đất:

Theo Biên bản hòa giải ước ngày 13/3/2025 của Sở Nông nghiệp và Môi trường Hà Nội



5. Ghi chú:

- Số tờ, số thửa theo bản đồ Dự án Viap (cũ) thuộc xã Tân Hội, huyện Đan Phượng trước khi sáp nhập
- Giấy chứng nhận này được cấp theo Quyết định số 6011/QĐ-UBND ngày 18/11/2024 của UBND thành phố Hà Nội
- Người mua nhà ở gắn liền với đất ở được sử dụng với thời hạn lâu dài
- Khi thực hiện một trong các quyền của người sử dụng đất theo quy định của pháp luật đất đai, Tổ chức được cấp Giấy chứng nhận có nghĩa vụ chấp hành Điều 8 Luật Kinh doanh bất động sản năm 2023 và các nội dung yêu cầu đối với dự án đầu tư xây dựng nhà ở quy định tại Luật Nhà ở năm 2023; Đồng thời nộp Giấy chứng nhận này để thực hiện đăng ký biến động theo quy định.

6. Những thay đổi sau khi cấp Giấy chứng nhận:

Nội dung thay đổi và cơ sở pháp lý	Xác nhận của cơ quan có thẩm quyền

Số vào sổ cấp Giấy chứng nhận: CL.6.57

Người được cấp Giấy chứng nhận không được sửa chữa, tẩy xóa hoặc bổ sung bất kỳ nội dung nào trong Giấy chứng nhận; khi bị mất hoặc hư hỏng Giấy chứng nhận phải khai báo ngay với cơ quan cấp Giấy.



CỘNG HÒA XÃ HỘI CHỦ NGHĨA VIỆT NAM

Độc lập - Tự do - Hạnh phúc



GIẤY CHỨNG NHẬN

CHUYỂN ĐỔI SẴN GIỚI THIỆU VÀO SỔ GIAN ĐIỀN VIỆT NAM

1. Người sử dụng đất, chủ sở hữu tài sản gắn liền với đất:

Tập đoàn Vingroup - Công ty CP. Giấy chứng nhận đăng ký thành lập công ty cổ phần.

Mã số doanh nghiệp: 0101245456 do Sở Kế hoạch và Đầu tư thành phố Hà Nội cấp, đăng ký lần đầu ngày 03/05/2007, đăng ký thay đổi lần thứ 2 ngày 09/01/2024.

2. Thông tin thửa đất:

a. Thửa đất số 77, tờ bản đồ số 1, xã Lạc Việt, huyện Lạc Sơn, tỉnh Hòa Bình.

b. Loại đất: Đất nông nghiệp.

c. Thời hạn sử dụng: 50 năm kể từ ngày 18/11/2024.

d. Hình thức sử dụng: Sử dụng chung.

e. Tên chủ: Công ty Cổ phần Khu công nghiệp số 1 Green City, xã Lạc Việt, huyện Lạc Sơn, tỉnh Hòa Bình.

3. Thông tin tài sản gắn liền với đất:

a. Tên tài sản:

b. Diện tích sử dụng:

c. Hình thức sở hữu:

d. Thời hạn sử dụng:

e. Khác:

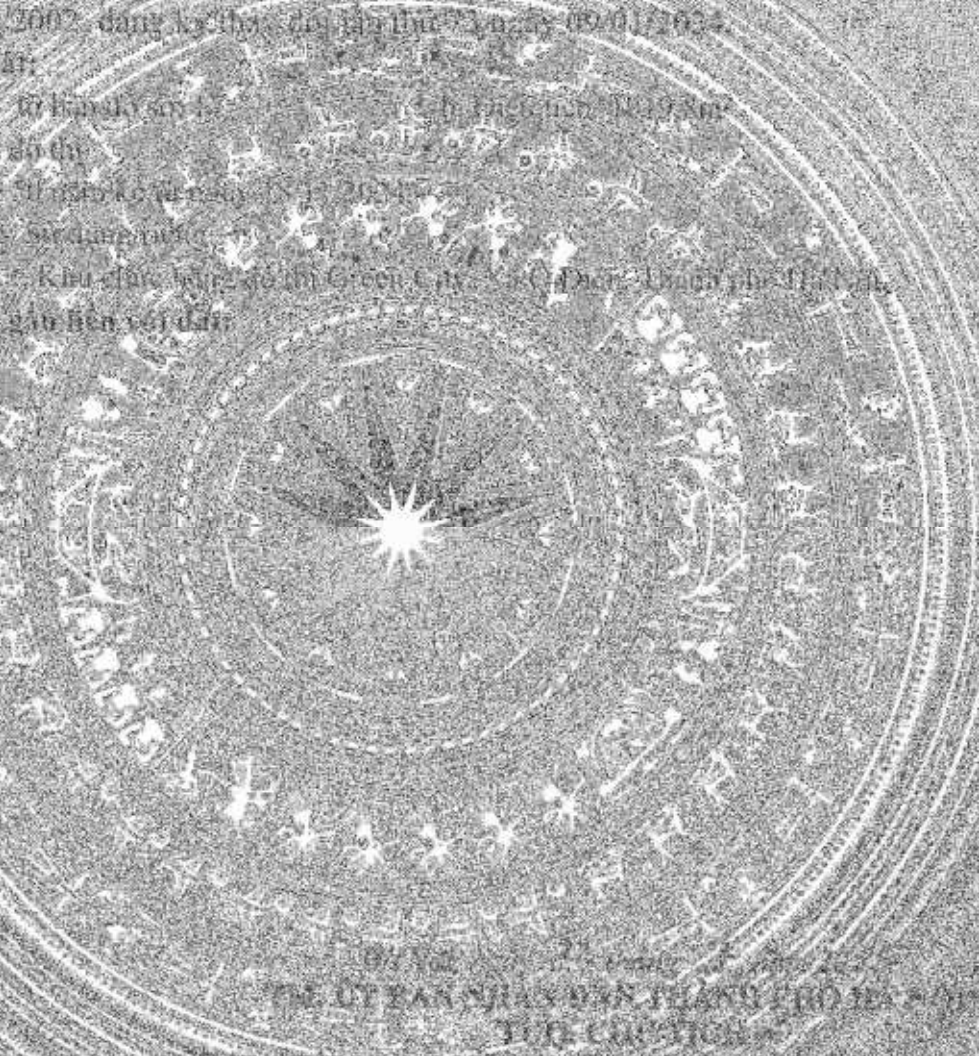

THỦ TƯỚNG CHÍNH QUYỀN VIỆT NAM

TRƯỞNG CƠ QUAN QUẢN LÝ ĐẤT ĐAI VÀ MÔI TRƯỜNG

TRẦN VĂN HÒA

0101245456

Ngày 18 tháng 11 năm 2024

4. Sơ đồ thửa đất, tài sản gắn liền với đất:

Theo Bản bản ghi giao ước giới ngày 13/3/2025 của Sở Nông nghiệp và Môi trường Hà Nội

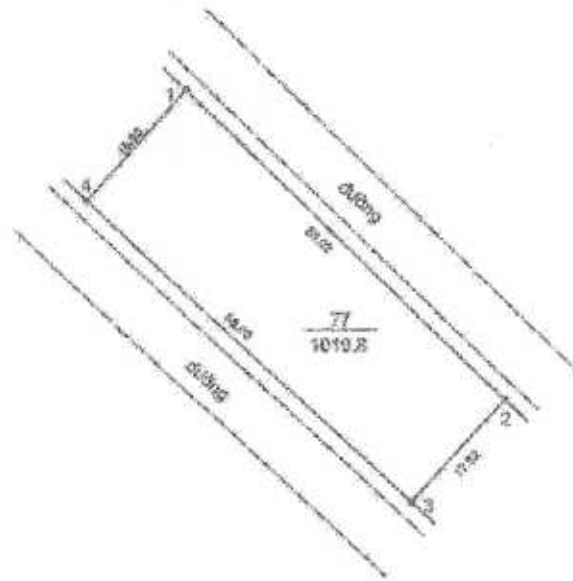

5. Ghi chú:

- Số tờ, số thửa theo bản đồ Dự án Vlap (cũ) thuộc xã Tân Hội, huyện Đan Phượng trước khi sáp nhập
- Giấy chứng nhận này được cấp theo Quyết định số 6611/QĐ-UBND ngày 18/11/2024 của UBND thành phố Hà Nội
- Người mua nhà ở gắn liền với đất ở được sử dụng với thời hạn lâu đời
- Khi thực hiện một trong các quyền của người sử dụng đất theo quy định của pháp luật về đất đai, Tổ chức được cấp Giấy chứng nhận có nghĩa vụ chấp hành điều 4 Luật Kinh doanh bất động sản năm 2023 và các nội dung yêu cầu đối với dự án đầu tư xây dựng nhà ở quy định tại Luật Nhà ở năm 2023; đồng thời nộp Giấy chứng nhận này để thực hiện công bố biến động theo quy định.

6. Những thay đổi sau khi cấp Giấy chứng nhận:

Nội dung thay đổi và cơ sở pháp lý	Khác nhận của cơ quan có thẩm quyền

Số vào sổ cấp Giấy chứng nhận: CT 457

Người được cấp Giấy chứng nhận không được sửa chữa, tẩy xóa hoặc bổ sung bất kỳ nội dung nào trong Giấy chứng nhận khi bị một hoặc hai bằng Giấy chứng nhận phải làm hòa ngay với cơ quan cấp Giấy.

4. Sơ đồ thửa đất, tài sản gắn liền với đất:

Theo Biên bản bàn giao mốc giới ngày 12/3/2025 của Sở Nông nghiệp và Môi trường Hà Nội



5. Ghi chú:

- Số tờ, số thửa theo bản đồ Dự án Vlap (cũ) thuộc xã Tân Hội, huyện Đan Phượng trước khi sáp nhập
- Giấy chứng nhận này được cấp theo Quyết định số 6011/QĐ-UBND ngày 18/11/2024 của UBND thành phố Hà Nội
- Người mua nhà ở gắn liền với đất ở được sử dụng với thời hạn lâu dài
- Khi thực hiện một trong các quyền của người sử dụng đất theo quy định của pháp luật đất đai, Tổ chức được cấp Giấy chứng nhận có nghĩa vụ chấp hành Điều 8 Luật Kinh doanh bất động sản năm 2023 và các nội dung yêu cầu đối với dự án đầu tư xây dựng nhà ở quy định tại Luật Nhà ở năm 2023; Đồng thời nộp Giấy chứng nhận này để thực hiện đăng ký biến động theo quy định.

6. Những thay đổi sau khi cấp Giấy chứng nhận:

Nội dung thay đổi và cơ sở pháp lý	Xác nhận của cơ quan có thẩm quyền

Số vào sổ cấp Giấy chứng nhận: CT 659

Người được cấp Giấy chứng nhận không được sửa chữa, tẩy xóa hoặc bổ sung bất kỳ nội dung nào trong Giấy chứng nhận; khi bị mất hoặc hư hỏng Giấy chứng nhận phải khai báo ngay với cơ quan cấp Giấy.



GIẤY CHỨNG NHẬN

QUYỀN SỬ DỤNG ĐẤT, QUYỀN SỞ HỮU BIÊN GIỚI CÁN BỘ CÔNG CHỨC

1. Người sử dụng đất, chủ sở hữu tài sản gắn liền với đất:

Tập đoàn Vingroup - Công ty CP Giấy chứng nhận đăng ký doanh nghiệp công ty cổ phần
Mã số doanh nghiệp: 0101245486-03/Số Kế hoạch và Đào tạo thành phố Hà Nội cấp, đăng ký
tạo lập ngày 03/05/2002, đăng ký thay đổi doanh nghiệp ngày 09/01/2024

2. Thông tin thửa đất:

- a. Thửa đất số: 82 - Hồ sơ địa chính: 100/01/2002/Đ-CT
- b. Loại đất: Đất ở tại đô thị
- c. Diện tích sử dụng: 30 năm kể từ ngày 10/02/2002
- d. Thời hạn sử dụng: Sử dụng trọn đời
- e. Địa chỉ thửa đất: Khu chức năng số 10, Cầu Giấy, Quận Cầu Giấy, Thành phố Hà Nội

3. Thông tin tài sản gắn liền với đất:

- a. Yêu cầu
- b. Diện tích sử dụng
- c. Hình thức sử dụng
- d. Thời hạn sử dụng
- e. Địa chỉ

Hà Nội, ngày 22 tháng 3 năm 2025

THỦ LƯU BAN NHÂN DÂN THÀNH PHỐ HÀ NỘI

TUQU. CHỦ TỊCH

KT. GIÁM ĐỐC SỞ NÔNG NGHIỆP VÀ MÔI TRƯỜNG
PHÓ GIÁM ĐỐC



Nguyễn Minh Tân

AA 0208007

4. Sơ đồ thửa đất, tài sản gắn liền với đất:

Theo Biên bản bàn giao mốc giới ngày 13/02/2025 của Sở Nông nghiệp và Môi trường Hà Nội



5. Ghi chú:

- Số tờ, số thửa theo bản đồ Dự án Vlap (cũ) thuộc xã Tân Hội, huyện Đan Phượng trước khi sáp nhập
- Giấy chứng nhận này được cấp theo Quyết định số 6011/QĐ-UBND ngày 18/11/2024 của UBND thành phố Hà Nội
- Người mua nhà ở gắn liền với đất ở được sử dụng với thời hạn lâu dài
- Khi thực hiện một trong các quyền của người sử dụng đất theo quy định của pháp luật đất đai; Tổ chức được cấp Giấy chứng nhận có nghĩa vụ chấp hành Điều 8 Luật Kinh doanh bất động sản năm 2023 và các nội dung yêu cầu đối với dự án đầu tư xây dựng nhà ở quy định tại Luật Nhà ở năm 2023; Đồng thời nộp Giấy chứng nhận này để thực hiện đăng ký biến động theo quy định.

6. Những thay đổi sau khi cấp Giấy chứng nhận:

Nội dung thay đổi và cơ sở pháp lý	Xác nhận của cơ quan có thẩm quyền

Số vào sổ cấp Giấy chứng nhận: CT.660

Người được cấp Giấy chứng nhận không được sửa chữa, tẩy xóa hoặc bổ sung bất kỳ nội dung nào trong Giấy chứng nhận; khi bị mất hoặc hư hỏng Giấy chứng nhận phải khai báo ngay với cơ quan cấp Giấy.

CỘNG HÒA XÃ HỘI CHỦ NGHĨA VIỆT NAM

Độc lập - Tự do - Hạnh phúc



1. Người sử dụng đất, chủ sở hữu tài sản gắn liền với đất:

Tập đoàn Vingroup - Công ty CP. Giấy chứng nhận đăng ký doanh nghiệp công ty cổ phần.
Mã số doanh nghiệp: 0101245485 do Sở Kế hoạch và Dân số thành phố Hà Nội cấp; đăng ký lần đầu ngày: 03/05/2002, đăng ký thay đại lý lần thứ 23 ngày 09/01/2024.

2. Thông tin thửa đất:

- a. Thửa đất số: 83 to bản đồ số: 17 b. Diện tích: 1680 m².
- c. Loại đất: Đất ở tại đô thị.
- d. Hạn chế sử dụng: 50 năm kể từ ngày 18/11/2024.
- e. Hình thức sử dụng: Sử dụng riêng.
- f. Địa chỉ: D-D-TL-2, Khu chức năng đô thị Green City, Xã O'Điêm, Thành phố Hà Nội.

3. Thông tin tài sản gắn liền với đất:

- a. Tên tài sản: --
- b. Diện tích sử dụng: --
- c. Hình thức sở hữu: --
- d. Thời hạn sở hữu: --
- e. Loại tài sản: --

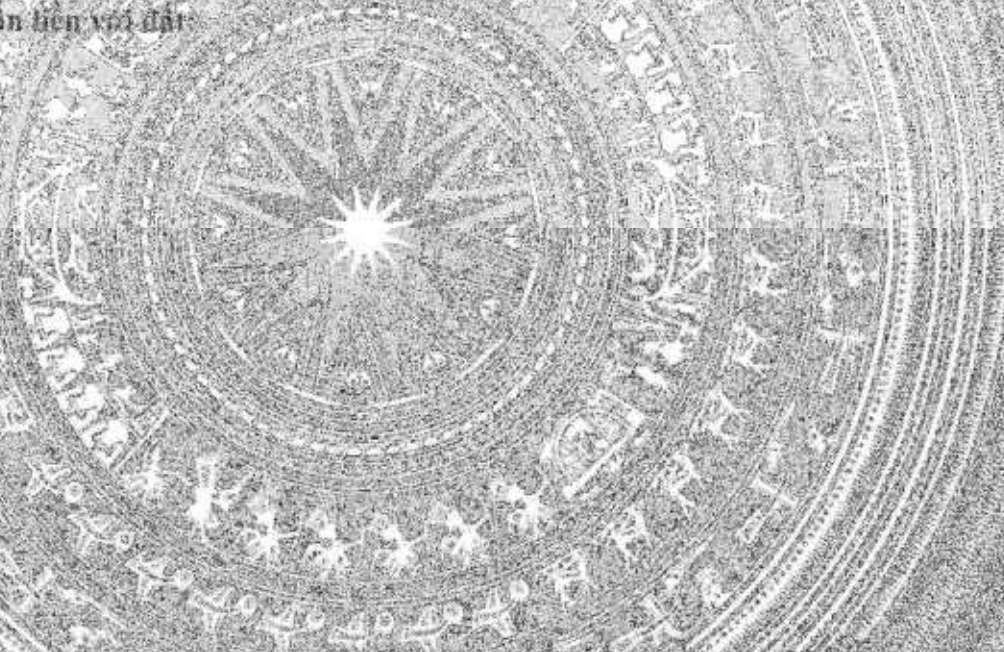

TRUNG ƯƠNG
TỔNG CỤC QUẢN LÝ VÀ CHẾ ĐỘ ĐẤT ĐAI
CỤC QUẢN LÝ VÀ CHẾ ĐỘ ĐẤT ĐAI



Ngày 18/11/2024

4. Sơ đồ thửa đất, tài sản gắn liền với đất:

Trình bản bản đồ địa chính (phiên ngày 12/3/2025 của Sở Nông nghiệp và Môi trường Hà Nội)



5. Ghi chú:

- Số tờ, số thửa theo bản đồ Dự án Vlap (cũ) thuộc xã Tân Hội, huyện Đan Phượng trước khi sáp nhập
- Giấy chứng nhận này được cấp theo Quyết định số 6011/QĐ-UBND ngày 18/11/2024 của UBND thành phố Hà Nội
- Người mua nhà ở gắn liền với đất ở được sử dụng với thời hạn lâu dài
- Khi thực hiện một trong các quyền của người sử dụng đất theo quy định của pháp luật đất đai; Tổ chức được cấp Giấy chứng nhận có nghĩa vụ chấp hành Điều 8 Luật Kinh doanh bất động sản năm 2023 và các nội dung yêu cầu đối với dự án đầu tư xây dựng nhà ở quy định tại Luật Nhà ở năm 2023; Đồng thời nộp Giấy chứng nhận này để thực hiện đăng ký biến động theo quy định.

6. Những thay đổi sau khi cấp Giấy chứng nhận:

Nội dung thay đổi và cơ sở pháp lý	Xác nhận của cơ quan có thẩm quyền

Số vào sổ cấp Giấy chứng nhận: CT 664

Người được cấp Giấy chứng nhận không được sửa chữa, tẩy xóa hoặc bổ sung bất kỳ nội dung nào trong Giấy chứng nhận; khi bị mất hoặc hư hỏng Giấy chứng nhận phải khai báo ngay với cơ quan cấp Giấy.



GIẤY CHỨNG NHẬN

CHÍNH QUYỀN SỬ DỤNG ĐẤT VÀ QUYỀN SỞ HỮU SÀI DẶN XÃ HỘI CHỦ NGHĨA VIỆT NAM

1. Người sử dụng đất, chủ sở hữu tài sản gắn liền với đất:

Tập Đoàn Vingroup - Công ty Cổ phần
Mã số thuế: 030245236 do Sở Kế hoạch và Đầu tư thành phố Hà Nội cấp, đăng ký lần đầu ngày 07/01/2002, đăng ký thay đổi lần thứ 23 ngày 09/01/2014

2. Thông tin thửa đất:

- Thửa đất số 85 - Lô thửa đất 15 - Khu phố 15 - Phường 15 - Quận 15
- Lô thửa đất 15 - Phường 15 - Quận 15
- Thửa đất sử dụng: sử dụng để xây dựng nhà ở
- Thửa đất sử dụng: sử dụng để xây dựng nhà ở
- Địa chỉ: 15/15 - Khu phố 15 - Phường 15 - Quận 15 - Thành phố Hà Nội

3. Thông tin tài sản gắn liền với đất:

- Tên tài sản
- Loại tài sản
- Thửa đất sử dụng
- Thửa đất sử dụng

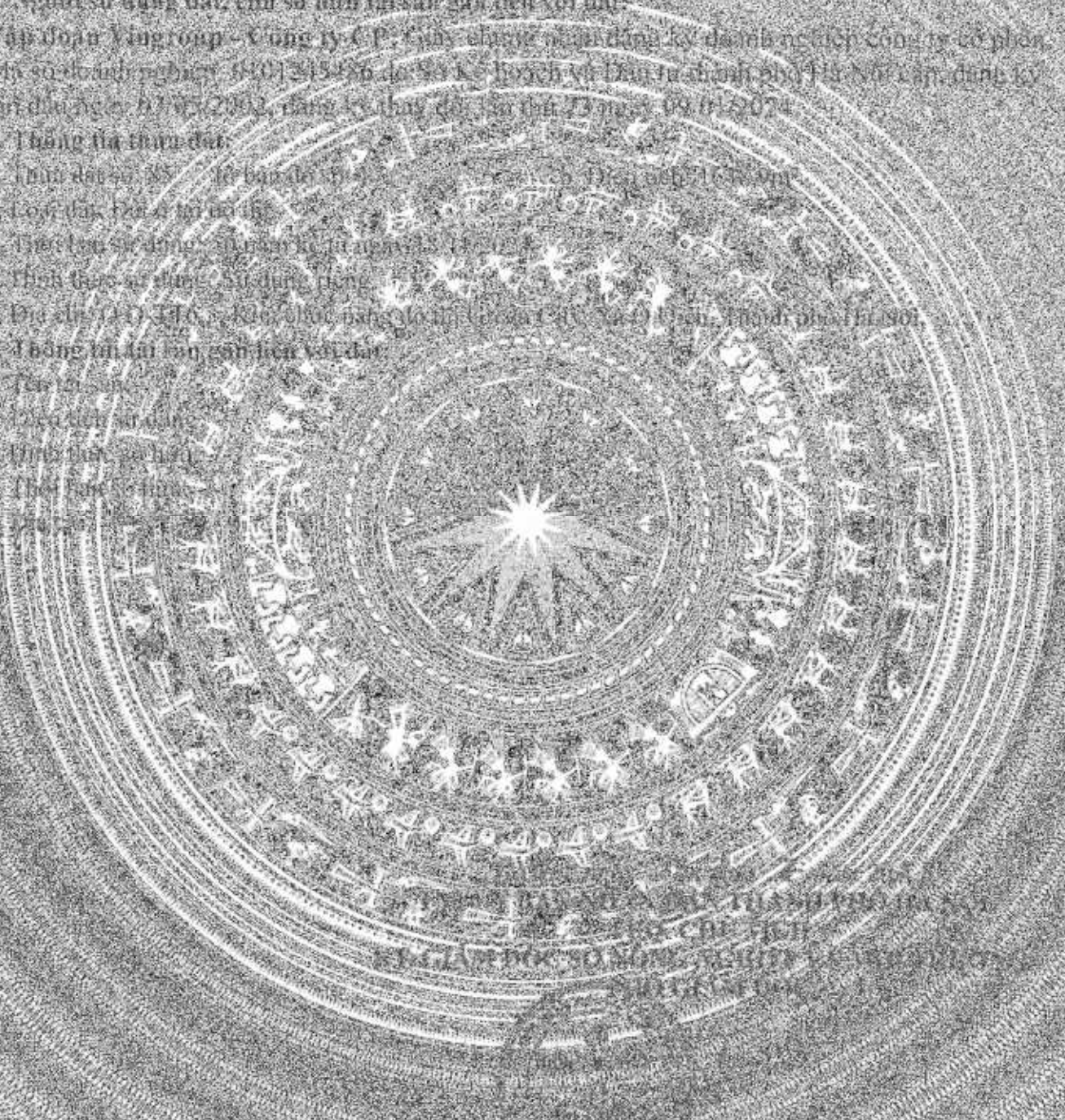

4. Sơ đồ thửa đất, tài sản gắn liền với đất:

Theo Bản bản bán giao mốc giới ngày 13/3/2025 của Sở Nông nghiệp và Môi trường Hà Nội



5. Ghi chú:

- Số tờ, số thửa theo bản đồ Dự án Vlap (cũ) thuộc xã Tân Hội, huyện Đan Phượng trước khi sáp nhập
- Giấy chứng nhận này được cấp theo Quyết định số 8011/QĐ-UBND ngày 18/11/2024 của UBND thành phố Hà Nội
- Người mua nhà ở gắn liền với đất ở được sử dụng với thời hạn lâu dài
- Khi thực hiện một trong các quyền của người sử dụng đất theo quy định của pháp luật đất đai, Tổ chức được cấp Giấy chứng nhận có nghĩa vụ chấp hành Điều 8 Luật Kinh doanh bất động sản năm 2023 và các nội dung yêu cầu đối với dự án đầu tư xây dựng nhà ở quy định tại Luật Nhà ở năm 2023; Đồng thời nộp Giấy chứng nhận này để thực hiện đăng ký biến động theo quy định.

6. Những thay đổi sau khi cấp Giấy chứng nhận:

Nội dung thay đổi và cơ sở pháp lý	Xác nhận của cơ quan có thẩm quyền

Số vào sổ cấp Giấy chứng nhận: LT.664

Người được cấp Giấy chứng nhận không được sửa chữa, tẩy xóa hoặc bổ sung bất kỳ nội dung nào trong Giấy chứng nhận khi bị mất hoặc hư hỏng. Giấy chứng nhận phải khai báo ngay với cơ quan cấp Giấy.



CỘNG HÒA XÃ HỘI CHỦ NGHĨA VIỆT NAM
Độc lập - Tự do - Hạnh phúc



GIẤY CHỨNG NHẬN

QUYỀN SỬ DỤNG ĐẤT, QUYỀN SỞ HỮU TÀI SẢN GẮN LIỀN VỚI ĐẤT

1. Người sử dụng đất, chủ sở hữu tài sản gắn liền với đất:

Tập đoàn Vingroup - Công ty CP. Giấy chứng nhận đăng ký doanh nghiệp công ty có hạn.
Mã số doanh nghiệp: 0101245486 do Sở Kế hoạch và Đầu tư thành phố Hà Nội cấp, đăng ký
lần đầu ngày 03/05/2002, đăng ký thay đổi lần thứ 73 ngày 09/01/2024

2. Thông tin thửa đất:

a. Thửa đất số: 86, tờ bản đồ số: 13, b. Diện tích: 2163,6m²

c. Loại đất: Đất ở tại đô thị

d. Thời hạn sử dụng: 50 năm kể từ ngày 18/11/2024

đ. Hình thức sử dụng: Sử dụng riêng

e. Địa chỉ: O.D. T12, Khu chức năng đô thị ở ven City, Xã O.Điền, Thành phố Hà Nội

3. Thông tin tài sản gắn liền với đất:

a. Tên tài sản: --

b. Diện tích sử dụng: --

c. Hình thức sở hữu: --

d. Thời hạn sở hữu: --

e. Diện tích: --

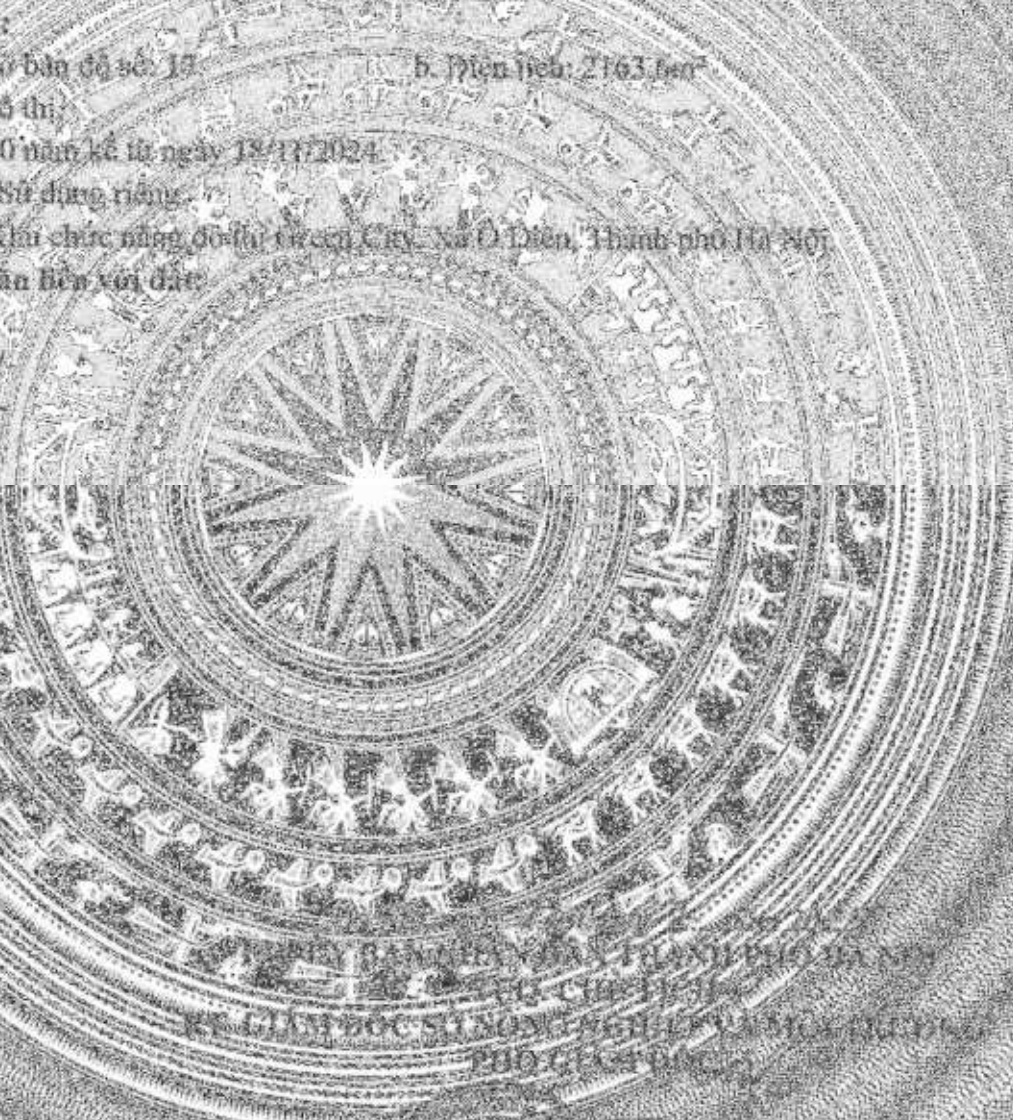

ASIA H. (INA) INC.

4. Sơ đồ thửa đất, tài sản gắn liền với đất:

Theo Biên bản hòa giải mốc giới ngày 13/3/2025 của Sở Nông nghiệp và Môi trường Hà Nội



5. Ghi chú:

- Số tờ, số thửa theo bản đồ Dự án Vlap (cũ) thuộc xã Tân Hội, huyện Đan Phượng trước khi sáp nhập
- Giấy chứng nhận này được cấp theo Quyết định số 08/13/2013-LĐLĐ ngày 18/11/2013 của UBND thành phố Hà Nội
- Người mua nhà ở gắn liền với đất là được sử dụng với thời hạn 50 năm
- Khi thuê đất, người mua nhà ở gắn liền với đất được sử dụng đất theo quy định của pháp luật đất đai. Từ thời điểm cấp Giấy chứng nhận có quyền sử dụng đất, thời hạn sử dụng đất là 50 năm kể từ ngày cấp Giấy chứng nhận này và nếu hết hạn sử dụng đất thì tự động gia hạn 50 năm tiếp theo quy định tại Luật Đất đai từ năm 2024. Đồng thời cấp Giấy chứng nhận này để làm căn cứ theo quy định.

6. Những thay đổi sau khi cấp Giấy chứng nhận:

Nội dung thay đổi và cơ sở pháp lý	Ảnh hưởng của sự thay đổi đến quyền sử dụng quyền

Số vào sổ cấp Giấy chứng nhận: 11661

Người mua nhà ở gắn liền với đất được sử dụng đất theo quy định của pháp luật đất đai, kể từ thời điểm cấp Giấy chứng nhận này. Khi hết hạn sử dụng đất thì tự động gia hạn 50 năm tiếp theo quy định.

CHUNG HOA NAM HON BI NGHIA VIET NAM

Đội tuyển Nữ Cầu Rổ Quốc gia



1. Người sử dụng phải chịu trách nhiệm hoàn toàn về nội dung và hình thức của tài liệu này.
 Tập Đoàn Vingroup - Công ty Cổ phần Chứng khoán Vingroup (Vingroup Securities) được thành lập theo Quyết định số 11/2014/QĐ-TTg của Thủ tướng Chính phủ Việt Nam, có trụ sở tại Tầng 10, Tòa nhà Vingroup Center, số 109 Nguyễn Trãi, Quận 1, Thành phố Hồ Chí Minh, Việt Nam. Điện thoại: 090 30 30 30. Website: www.vingroup.com

2. Thông tin liên hệ:
 a. Địa chỉ: Tầng 10, Tòa nhà Vingroup Center, số 109 Nguyễn Trãi, Quận 1, Thành phố Hồ Chí Minh, Việt Nam.
 b. Số điện thoại: 090 30 30 30.
 c. Email: info@vingroup.com
 d. Website: www.vingroup.com
 e. Địa chỉ email: info@vingroup.com
 f. Địa chỉ website: www.vingroup.com

3. Thông tin chi tiết xin gửi kèm với đơn.
 a. Địa chỉ: Tầng 10, Tòa nhà Vingroup Center, số 109 Nguyễn Trãi, Quận 1, Thành phố Hồ Chí Minh, Việt Nam.
 b. Số điện thoại: 090 30 30 30.
 c. Email: info@vingroup.com
 d. Website: www.vingroup.com

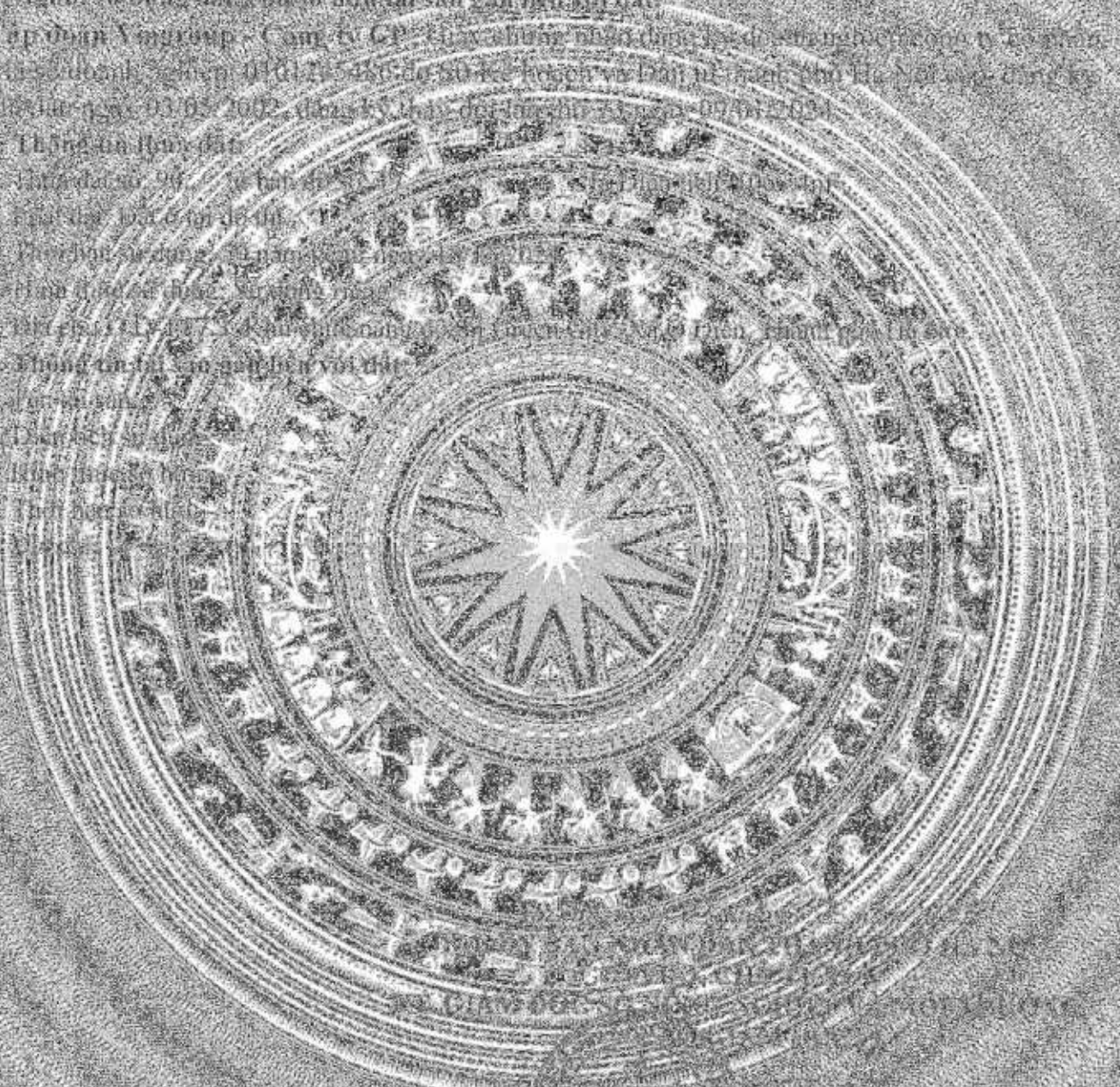

4. Sơ đồ thửa đất, tài sản gắn liền với đất:

Theo biên bản bàn giao mốc giới ngày 13/3/2025 của Sở Nông nghiệp và Môi trường Hà Nội

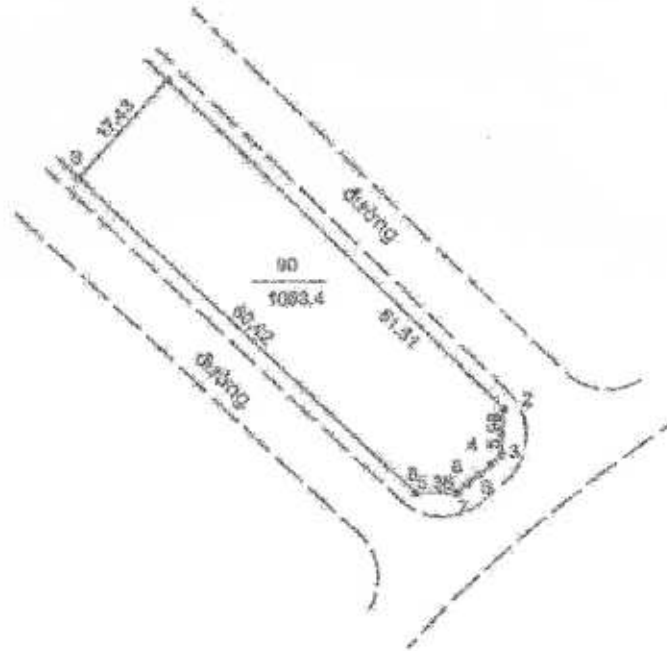

5. Ghi chú:

- Số tờ, số thửa theo bản đồ Dự án Vlap (cũ) thuộc xã Tân Hội, huyện Đan Phượng trước khi sáp nhập
- Giấy chứng nhận này được cấp theo Quyết định số 6011/QĐ-UBND ngày 18/11/2024 của UBND thành phố Hà Nội
- Người mua nhà ở gắn liền với đất ở được sử dụng với thời hạn lâu dài
- Khi thực hiện một trong các quyền của người sử dụng đất theo quy định của pháp luật đất đai, Tổ chức được cấp Giấy chứng nhận có nghĩa vụ chấp hành Điều 8 Luật Kinh doanh bất động sản năm 2023 và các nội dung yêu cầu đối với dự án đầu tư xây dựng nhà ở quy định tại Luật Nhà ở năm 2023; Đồng thời nộp Giấy chứng nhận này để thực hiện đăng ký biến động theo quy định.

6. Những thay đổi sau khi cấp Giấy chứng nhận:

Nội dung thay đổi và cơ sở pháp lý	Xác nhận của cơ quan có thẩm quyền

Số vào sổ cấp Giấy chứng nhận: LT.65.9

Người được cấp Giấy chứng nhận không được sửa chữa, tẩy xóa hoặc bổ sung bất kỳ nội dung nào trong Giấy chứng nhận; khi bị mất hoặc hư hỏng Giấy chứng nhận phải khai báo ngay với cơ quan cấp Giấy.

CỘNG HÒA XÃ HỘI CHỦ NGHĨA VIỆT NAM

Độc lập - Tự do - Hạnh phúc

1. Người sử dụng đất, chủ sở hữu tài sản gắn liền với đất:

Tập đoàn Vingroup, Công ty CP, Giấy chứng nhận đăng ký doanh nghiệp số 0303001000, Mã số doanh nghiệp 0303001000, Địa chỉ: 5486 đường Nguyễn Văn Đậu, Phường 14, Quận Bình Thạnh, Thành phố Hồ Chí Minh, ngày 06/06/2002, ngày ký thay đổi lần thứ 23 ngày 09/04/2024

2. Thông tin thửa đất:

a. Thửa đất số 91, tờ bản đồ số 15, xã Bình Hòa, huyện Bình Chánh, TP HCM

b. Loại đất: Đất ở đô thị

c. Thời hạn sử dụng: 50 năm kể từ ngày 11/11/2024

d. Hiện trạng sử dụng: Sử dụng làm:

e. Địa chỉ: Q.1, P.15, Khu chung cư đô thị Green City, N. Nguyễn Văn Đậu, TP HCM

3. Thông tin tài sản gắn liền với đất:

a. Loại tài sản:

b. Diện tích sử dụng:

c. Hình thức sở hữu:

d. Thời hạn sở hữu:

e. Địa chỉ:

TỈNH ỦY BÀ RỊA - VŨNG THẮNG PHƯỚC
PHỤ CHỨC TỈNH
KIỂM GIAM ĐOC SỬ NÔNG NGHIỆP VÀ MÔI TRƯỜNG
PHƯỚC GIANG

1A 0206000

Nguyễn Văn Tấn

Hiện nay ông đang ở địa chỉ: Bình Hòa, Bình Chánh, TP HCM

4. Sơ đồ thửa đất, tài sản gắn liền với đất:

Theo Biên bản bàn giao mốc giới ngày 13/3/2025 của Sở Nông nghiệp và Môi trường Hà Nội

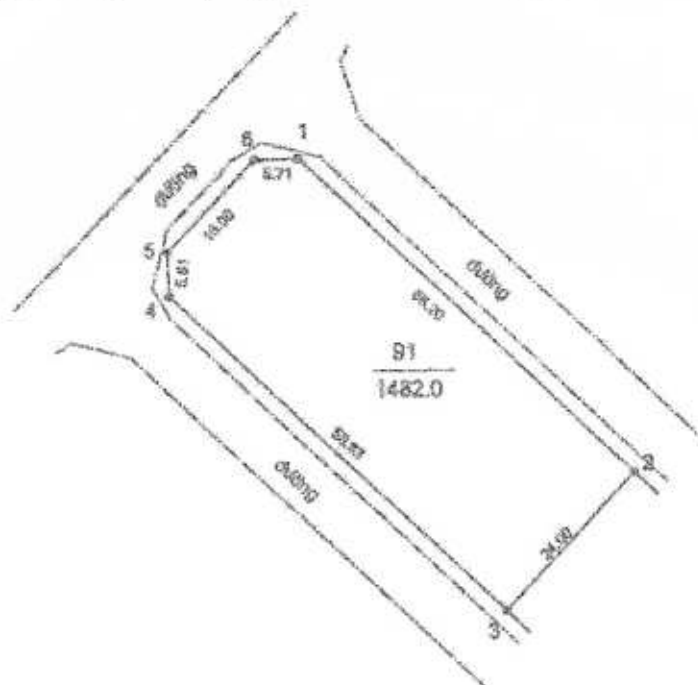

5. Ghi chú:

- Số tờ, số thửa theo bản đồ Dự án Vlap (cũ) thuộc xã Tân Hội, huyện Đan Phượng trước khi sáp nhập
- Giấy chứng nhận này được cấp theo Quyết định số 6911/QĐ-UBND ngày 18/11/2024 của UBND thành phố Hà Nội
- Người mua nhà ở gắn liền với đất ở được sử dụng với thời hạn lâu dài
- Khi thực hiện một trong các quyền của người sử dụng đất theo quy định của pháp luật đất đai, Tổ chức được cấp Giấy chứng nhận có nghĩa vụ chấp hành Điều 8 Luật Kinh doanh bất động sản năm 2023 và các nội dung yêu cầu đối với dự án đầu tư xây dựng nhà ở quy định tại Luật Nhà ở năm 2023; Đồng thời nộp Giấy chứng nhận này để thực hiện đăng ký biến động theo quy định.

6. Những thay đổi sau khi cấp Giấy chứng nhận:

Nội dung thay đổi và cơ sở pháp lý	Xác nhận của cơ quan có thẩm quyền

Số vào sổ cấp Giấy chứng nhận: CT.665

Người được cấp Giấy chứng nhận không được mua, bán, thế chấp hoặc bỏ ngang bất kỳ nội dung nào trong Giấy chứng nhận; khi bị mất hoặc hư hỏng Giấy chứng nhận phải khai báo ngay với cơ quan cấp Giấy.

CỘNG HÒA XÃ HỘI CHỦ NGHĨA VIỆT NAM

Độc lập - Tự do - Hạnh phúc

Đang chờ
thông tin

1. Người sử dụng đất, chủ sở hữu tài sản gắn liền với đất:

Tập đoàn VinGroup - Công ty CP, kinh doanh bất động sản và bất động sản chuyên công ty có phân
Mã số doanh nghiệp: 010/215486 do Sở Kế hoạch và Đầu tư thành phố Hà Nội cấp, đăng ký
lần đầu ngày 02/05/2002, đăng ký thay đổi lần đầu ngày 09/01/2014

2. Thông tin thửa đất:

a. Thửa đất số 302, tờ bản đồ số 10, xã Xuân Sơn, huyện Ứng Hòa, tỉnh Hà Nội

b. Loại đất: Đất ở tại đô thị

c. Thời hạn sử dụng: 50 năm kể từ ngày 15/01/2014

d. Hình thức sử dụng: Sử dụng riêng

e. Quy chế xây dựng: Khu chức năng dịch vụ thương mại, xã Xuân Sơn, huyện Ứng Hòa, tỉnh Hà Nội

3. Thông tin tài sản gắn liền với đất:

a. Tên tài sản: ...

b. Diện tích sử dụng: ...

c. Hình thức sở hữu: ...

d. Thời hạn sử dụng: ...

e. ...



11/02/2014

4. Sơ đồ thửa đất, tài sản gắn liền với đất:

Theo Biên bản bàn giao mốc giới ngày 13/3/2025 của Sở Nông nghiệp và Môi trường Hà Nội

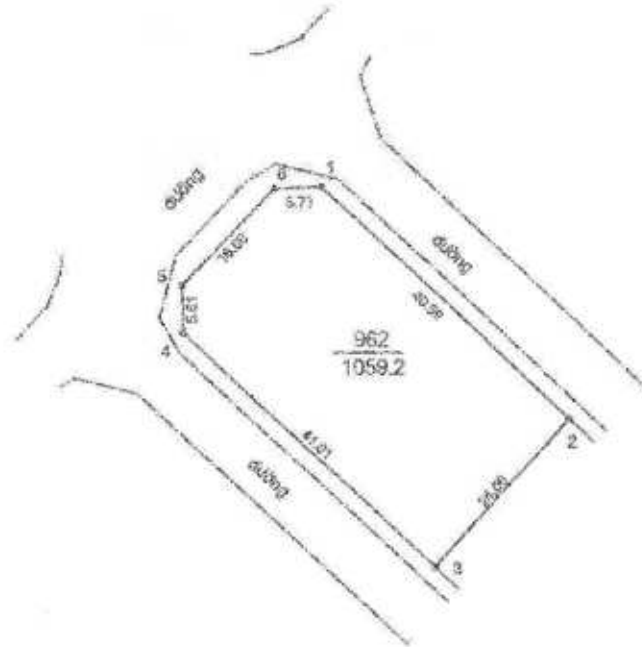

5. Ghi chú:

- Số tờ, số thửa theo bản đồ Dự án Vlap (cũ) thuộc xã Tân Hội, huyện Đan Phượng trước khi sáp nhập
- Giấy chứng nhận này được cấp theo Quyết định số 6911/QĐ-UBND ngày 18/11/2024 của UBND thành phố Hà Nội
- Người mua nhà ở gắn liền với đất sẽ được sử dụng với thời hạn lâu dài
- Khi thực hiện một trong các quyền của người sử dụng đất theo quy định của pháp luật đất đai, Tổ chức được cấp Giấy chứng nhận cơ sở vật chất hành chính Điều 8 Luật Kinh doanh bất động sản năm 2023 và các nội dung yêu cầu đối với dự án đầu tư xây dựng nhà ở quy định tại Luật Nhà ở năm 2023; Đồng thời nộp Giấy chứng nhận này để thực hiện đăng ký biến động theo quy định.

6. Những thay đổi sau khi cấp Giấy chứng nhận:

Nội dung thay đổi và cơ sở pháp lý	Xác nhận cơ quan có thẩm quyền

Số vào sổ cấp Giấy chứng nhận: CT 666

Người được cấp Giấy chứng nhận không được mua, bán, tặng cho hoặc bổ sung bất kỳ nội dung nào trong Giấy chứng nhận; khi bị mất hoặc hư hỏng Giấy chứng nhận phải khai báo ngay với cơ quan cấp Giấy.